

Paarma-ansa, asennusohjeet

AeSgWVä,

3žDg`Ya`fgW&]b^

4žD[ef[fs`]a#]b^

5žHW]a`]S`Sf`fgW&]b^

6žBkôdWk`ä[[f`#]b^

7žES`]a#]b^

8žFS[MS]SdWYSe#]b^

9žBää`kchW]a#]b^

=[[`fkacSf,

#žBg`f[f\$#]b^

Sž? gffW]f\$#]b^

%ž? WS^Z[Z`Sf&]b^

4. Klipsit 4 kpl

5. Teräsnaulat 4 kpl



ASENNUS:

VAIHE 1:

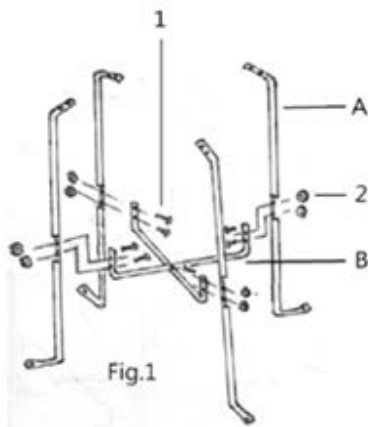

**Kiinnitä ristitanko (B) neljään rungon tukiin (A), kiinnitä kahdeksalla pultilla (1) ja kahdeksalla mutterilla (B).

VAIHE 2:

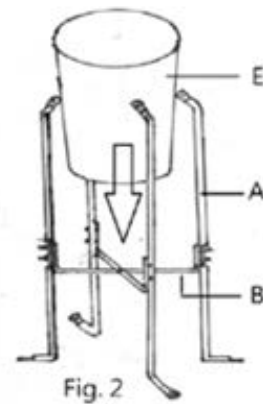

**Aseta sanko (E) ristitangon päälle (B) rungon tukien väliin.

VAIHE 3:

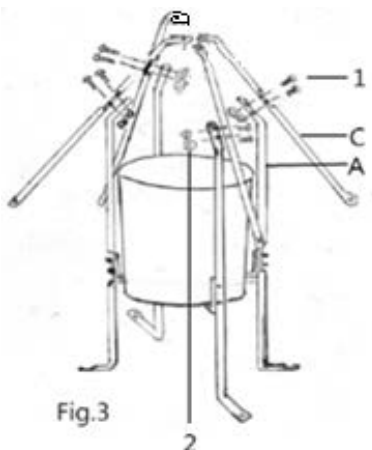

**Kiinnitä verkon kannatintuet (C) rungon tukiin (A) käyttäen kahdeksaa pulttia (1) ja mutteria (2).

VAIHE 4:

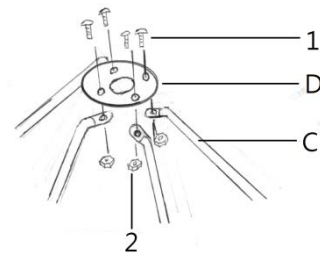

**Kiinnitä pyöreä yläliitin(D) verkon kannatintukiin (C) käyttäen neljää pulttia (1) ja mutteria (2).

VAIHE 5:

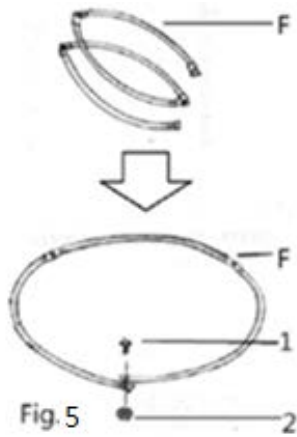

****Avaa taitettava rengas (F).
Kiinnitä yhteen pultilla (1) ja
mutterilla (2).**

STEP 6:

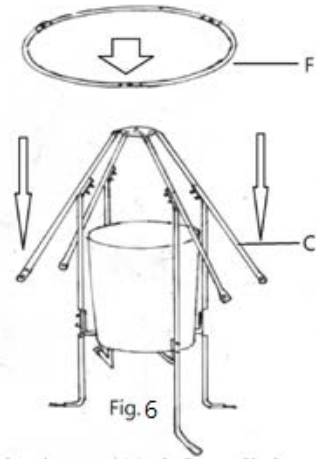

****Aseta rengas (F) paikoilleen
kannatintukien(C) päälle.**

VAIHE 7:

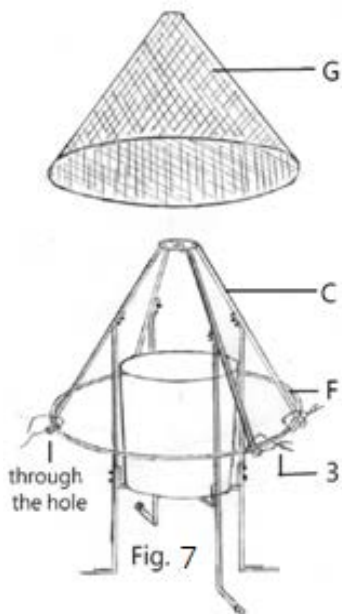

****Pujota 4 metallihihnaa (3) läpi verkon
kannatintukien rei'istä (C) kiinnittääksesi
tuet (C) ja renkaan (F) toisiinsa.**

VAIHE 8:



****Käytä neljää klipsiä (4) kiinnittääksesi
päällysverkon (G) renkaaseen (F).
**Kiinnitä halutessasi ansa kiinni
alustaan (lautaan tms.) neljällä
teräsnaulalla (5)**