

## Lumilinko 4674: Käyttöohjeet

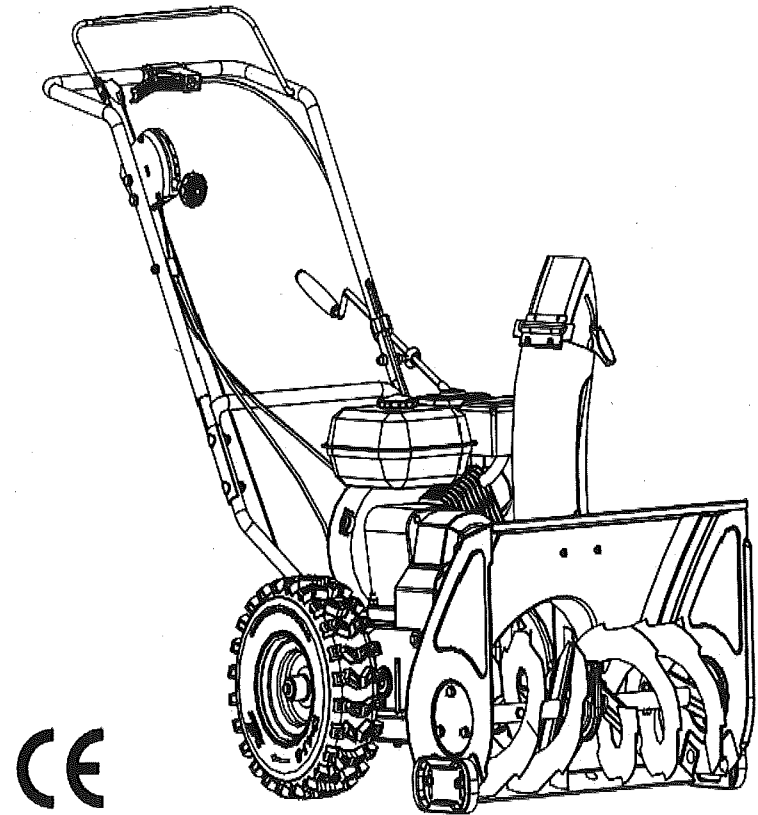

# 1. YLEISTÄ



Tämä symboli merkitsee VAROITUSTA. Ohjeiden noudattamatta jättäminen saattaa aiheuttaa vakavan henkilövahingon ja/tai omaisuusvahingon.

## 1. SYMBOLIT

Koneessa ovat seuraavat symbolit. Ne muistuttavat sinua käytön vaatimista hoidosta ja kunnossapidosta. Symbolit merkitsevät seuraavaa:



Varoitus.



Lue tämä käyttäjän käsikirja ja omaksu tiedot ennen koneen käyttämistä.



Irrota sytytystulpan johto ja lue tekniset ohjeet ennen korjausten tai huoltotoimenpiteiden suorittamista.



Vaara - pyörivä puhallin. Vaara - pyörivä lumikierukka



Älä laita käsiä poistokouruun



Pidä kädet ja jalat etäällä pyörivistä osista.



Palovammojen vaara



Pidä sivulliset turvallisella etäisyydellä koneesta. Älä koskaan suuntaa poistokourua sivullisia kohti.



Käytä kuulosuojaimia

# 2. TURVALLISUUSOHJEET

## 2.1 YLEISTÄ

- Lue ohjeet huolellisesti. Opettele kaikki toiminnot ja koneen oikea käyttö.
- Älä salli lasten tai henkilöiden, jotka eivät ole tutustuneet näihin ohjeisiin, käyttää lumilinkoa. Paikallisissa määräyksissä saattaa olla rajoituksia koskien käyttäjän ikää.
- Älä koskaan käytä konetta, jos muita, etenkin lapsia tai eläimiä, on koneen lähetyvillä.
- Muista, että käyttäjä on vastuussa onnettomuuksista, jotka kohdistuvat henkilöihin tai omaisuuteen.
- Varo kompastumasta tai kaatumasta etenkin, kun käännät konetta.
- Älä käytä lumilinkoa koskaan alkoholin tai lääkkeiden vaikutuksen alaisena tai jos olet väsynyt tai voit huonosti.

## 2.2 VALMISTELUT

- Tarkista käsiteltävä alue ja poista kaikki irralliset tai vieraat esineet.
- Vapauta kaikki hallintalaitteet ennen moottorin käynnistämistä.
- Älä käytä lumilinkoa, jos et ole asianmukaisesti pukeutunut. Käytä jalkineita, jotka auttavat pysymään pystyssä liukkaalla pinnalla.
- Varoitus – Bensiini on erittäin helposti syttyvää.

- a. Säilytä bensiini aina säiliöissä, jotka on valmistettu erityisesti tähän tarkoitukseen.
- b. Täytä tai lisää bensiini ulkona, äläkä tupakoi täyttämisen tai lisäämisen aikana.
- c. Täytä bensiini ennen moottorin käynnistämistä. Älä koskaan poista täyttökorkkia tai täytä bensiiniä, kun moottori on käynnissä tai on vielä lämmin.
- d. Kierrä täyttökorkki tiiviisti kiinni ja puhdista kaikki läikkynyt bensiini.
- Säädä lumikierukan kotelo varmistaaksesi, että se pysyy sorakäytävien yläpuolella.
- Älä koskaan missään olosuhteissa tee säätöjä moottorin käydessä (jollei muuta ole esitetty ohjeissa).
- Anna lumilingon jäähtyä ulkolämpötilaan ennen käyttöä.
- Käytä aina suojalaseja tai visiiriä käytön, kunnossapidon ja huollon aikana.

**VAROITUS!** Tämä kone tuottaa sähkömagneettisen kentän käytön aikana. Kenttä voi joissakin olosuhteissa aiheuttaa häiriötä aktiivisiin tai passiivisiin lääketieteellisiin implanteihin. Vakavan loukkaantumisen tai hengenvaaran välttämiseksi suosittelemme henkilöitä, joilla on lääketieteellisiä implanteja, neuvottelemaan lääkärinsä ja implanttivalmistajan kanssa ennen tämän laitteen käyttöä. Ilmoitettu tärinän kokonaisarvo on mitattu standarditestimenetelmän mukaisesti ja sitä voidaan käyttää laitteiden välisissä vertailuissa. Ilmoitettua tärinän kokonaisarvoa voidaan käyttää myös alustavassa altistumisen arvioinnissa.



## Jännösriskit

Vaikka konetta käytetään edellä mainituilla tavoilla, ei kaikkia jännösriskejä voida millään tavalla poistaa. Seuraavia laitteen rakenteeseen ja kokoonpanoon liittyviä vaaroja saattaa ilmetä:

1. Keuhkovammat, jos tehokasta pölysuojausta ei käytetä työn aikana.
2. Kuulovauriot, jos tehokasta kuulosuojausta ei käytetä.

## 2.3 KÄYTTÖ

- Pidä kädet ja jalat etäällä pyörivistä osista. Vältä aina poistokourun aukkoa.
- Lumilinkoa ei saa käyttää mihinkään muuhun kuin lumeen
- Ole varovainen, kun liikut alueilla joissa on hiekkapohja lumen alla, jalkakäytävillä tai kaduilla tai ylität niitä. Varo piilovaaroja ja liikennettä.
- Älä koskaan suuntaa poistokourua julkiselle liikenneväylälle tai liikennettä kohti.
- Jos lumilinko osuu vieraaseen esineeseen, sammuta moottori, ja tarkasta kone huolellisesti vaurioiden varalta. Korjaa vauriot ennen koneen käyttämistä uudelleen.
- Jos kone alkaa täristä epänormaalisti, pysäytä moottori ja etsi syy siihen. Tärinä on tavallisesti merkki jostakin viasta.
- Sammuta moottori:
  - a. Jos kone ohjautuu pois ajoasennosta.
  - b. Jos lumikierukan kotelo tai poistokouru tukkeutuu ja vaatii puhdistamista.
  - c. Ennen korjausten tai säätöjen aloittamista.
- Varmista aina, että pyörivät osat ovat pysähtyneet ja kaikki säätimet on vapautettu ennen kuin puhdistat, korjaat tai tarkastat lumilinkoa.
- Ennen koneen jättämistä ilman valvontaa vapauta kaikki ohjaimet, vaihda vaihde vapaalle, pysäytä moottori ja aseta pysäytyskytkin asentoon "OFF".
- Älä koskaan käytä moottoria sisätiloissa, paitsi kun viet sitä varastoon tai otat sen varastosta. Varmista näissä tapauksissa, että varaston ovi on auki. Pakokaasut ovat myrkyllisiä.
- Älä koskaan työskentele rinteesä poikkisuuntaan. Liiku ylhäältä alas ja alhaalta ylös. Ole varovainen, kun

vaihdet suuntaa mäessä. Vältä jyrkkiä rinteitä.

- Älä koskaan käytä konetta riittämättömillä suojavarusteilla tai ilman kiinnitettyjä turvalaitteita.
- Turvalaitteita ei saa irrottaa tai poistaa käytöstä.
- Älä muuta moottorin säätöasetuksia, äläkä nosta sen nopeutta. Henkilövahinkojen mahdollisuudet kasvavat, jos moottori käy kovilla kierroksilla.
- Älä koskaan käytä lumilinkoa lähellä lasipintoja, autoja, ikkunoita, rinteitä jne. säätämättä poistokourun ohjauslevyä kunnolla.
- Pidä lapset aina poissa puhdistettavilta alueilta. Hanki toinen aikuinen valvomaan lapsia.
- Älä ylikuormita konetta ajamalla sitä liian kovaa.
- Ole varovainen vaihtaessasi suuntaa. Katso taaksesi ennen kääntymistä ja kääntymisen jälkeen ja varo kaikkia esteitä peruuttaessasi.
- Älä koskaan suuntaa poistokourua sivullisia kohti. Älä anna kenenkään seistä koneen edessä.
- Kytke lumikierukka pois päältä, kun lumilinkoa kuljetetaan tai se ei ole käytössä. Älä aja liian kovaa liukkailla pinnoilla kuljettaessasi laitetta.
- Käytä vain sellaisia lisävarusteita, jotka koneen valmistaja on hyväksynyt.
- Älä koskaan käytä lumilinkoa, jos näkyvyys on huono tai valaistus ei ole riittävä.
- Varmista aina, että pysyt hyvin tasapainossa ja pidät tukevasti kiinni kahvasta.
- Älä käytä lumilinkoa koskaan katolla.
- Älä koske moottorin osiin, koska ne ovat kuumia käytön aikana. Palovammojen vaara.

## 2.4 KUNNOSSAPITO JA SÄILYTYS

- Kiristä kaikki mutterit ja ruuvit, jotta kone on turvallisessa käyttökunnossa. Tarkista murtopultit säännöllisesti.
- Käytä vain alkuperäisiä varaosia. Muiden kuin alkuperäisten osien käyttö saattaa aiheuttaa loukkaantumiseriskin, vaikka ne sopisivatkin koneeseen.
- Älä koskaan säilytä konetta, jonka säiliössä on bensiiniä, rakennuksissa, joissa bensiinihöyryt joutuisivat kosketuksiin avotulen tai kipinöiden kanssa.
- Anna moottorin jäähtyä ennen säilytykseen laittamista.
- Tarkista suositukset ennen pitkäaikaista varastointia.
- Vaihda vaurioituneet varoitus- ja ohjetarrat.
- Anna moottorin käydä muutama minuutti käytön jälkeen lumikouru kytkettynä. Tämä estää lumen jäätyksen lumikouruun.
- Puhdista lumikouru käytön jälkeen

Laitteen käytön aikainen värinäpäästö voi erota ilmoitetusta kokonaisarvosta sen mukaan, miten laitetta käytetään.

Käyttäjän suojelemiseksi ei ole tarvetta määrittellä turvallisuusohjeita, jotka perustuvat altistumisen arviointiin todellisissa käyttöolosuhteissa (huomioiden kaikki käyttövaiheet, kuten ajat, jolloin laite on sammutettu ja sen tyhjäkäynti lisättynä käynnistysaikaan).

## 3. Kokoaminen

3.1 Pura pakkaus ja tarkista osat kokoamiskaavion mukaisesti. Mikäli jotakin puuttuu, ota yhteys jälleenmyyjään asian sopimiseksi.

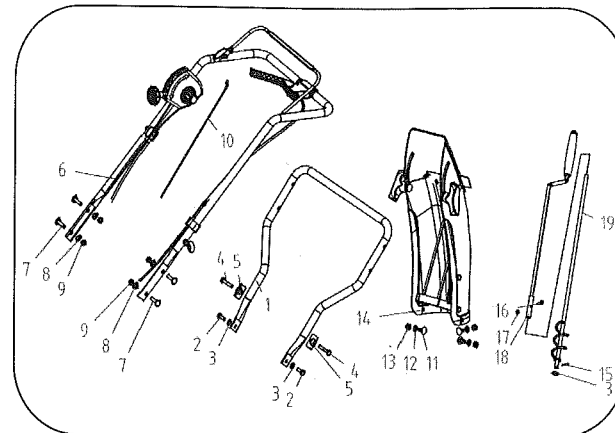

(Kuva 1)

3.2 Alempien kahvojen asentaminen (1): Kuten kuvassa a näytetään, käytä M8 x 20 (2) ja M8 x 40 (4) kuusiokulmapultteja sekä 8,5 x 16 x 1,5 litteitä aluslevyjä (3) ja SJ-aluslevyjä (5), kaksi kumpaakin, alempien kahvojen asentamiseen kahteen asennusreikään kotelon vasemmalla ja oikealla puolella (katso kuva 2).

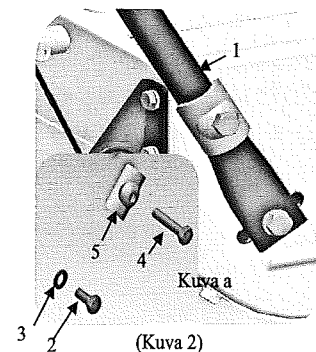

(Kuva 2)

3.3 Ylempien kahvojen asentaminen (6): Käytä M8 x 40 pisananmuotoisia pultteja (7) sekä pisananmuotoisia aluslevyjä (8) ja laippamuttereita (9), neljä kutakin, asentaaksesi käyttökahvan käsitukeen kohdistamalla ne kahteen asennusreikään vasemmalla ja oikealla (katso kuva 3).

(Kuva 3)

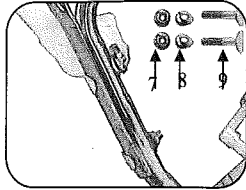

3.4 Käynnistysvaijerin (10) asentaminen: Vie käynnistysvaijerin Z-muotoinen pää lumikierukan kaapeliyhjaimen läpi (katso kuva 4).

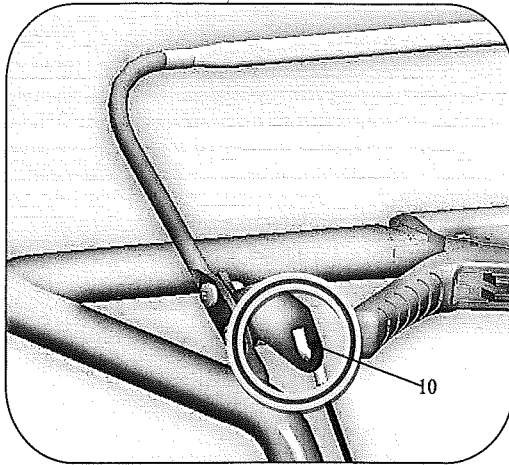

(Kuva 4)

3.5 Poistokourun asentaminen: Käytä kuten kuvassa a M6x16 neliöpulttia (11), 6,5x12x0,7 aluslevyä (12) ja M6 lukkomutteria (13) kun kiinnität ja kiristät poistokourun (14) lumilingon sylinteriin. Katso kuva 5.

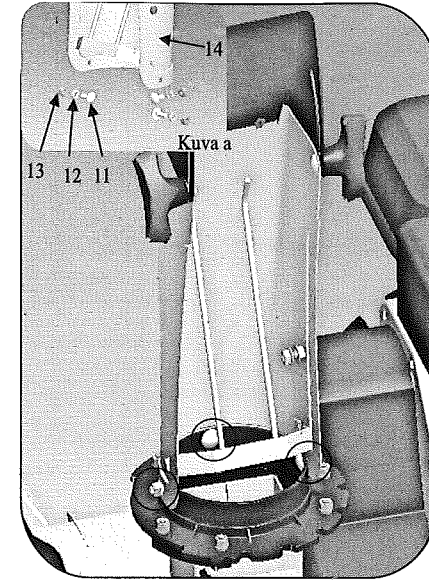

(Kuva 5)

6 Kourun keinukiinnittimen asentaminen: Kuten kuvassa a, vie kourun keinukiinnitin (16) kahvan läpi ja sitten SJ-karaan; katso kuva b, vie keinukiinnitin pieneen asennuslevyyn lumilingon sylinterissä ja kiinnitä se 8,5x16x1,5 tiivisteellä ja 2,5x25 saksisokalla; viimeiseksi kuten kuvassa c, kiristä keinukiinnitin A (18) ja keinukiinnitin B (19) M5x20 ristipääpultilla (18) ja M5 lukkomutterilla (16). Katso kuva 6.

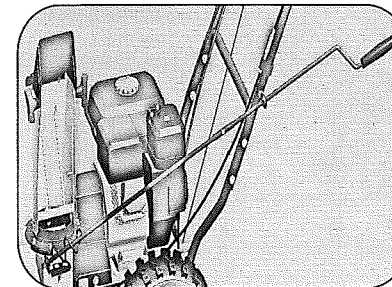

(Kuva 6)

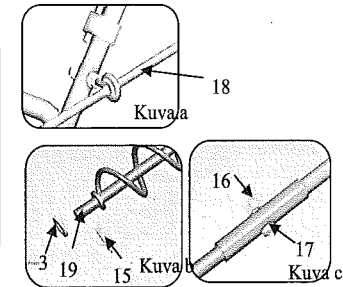

## 5 Koneen kaikkien säätimien kuvat

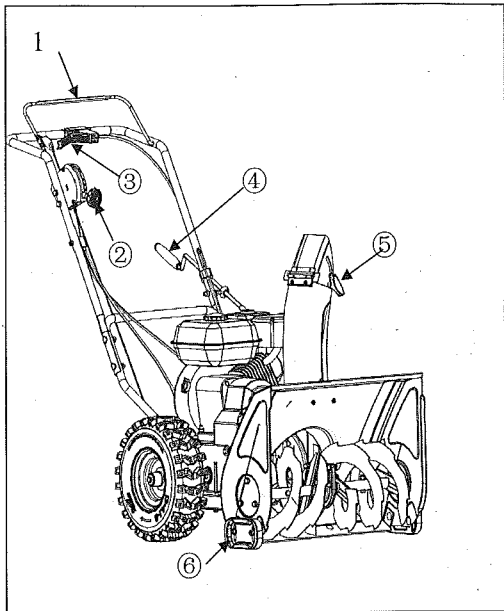

1. Käyttövipu
2. Vaihdevipu
3. Linkousvipu
4. Lumensuunnan vipu
5. Kourun kannen vipu
6. Jalakset: säädä etäisyys lumen kaapimesta maahan, optimaali on 3–10 mm.

## 6. Moottorin käyttäminen

### 6.1 OSAT JA OHJAINTEEN SIJAINNIT

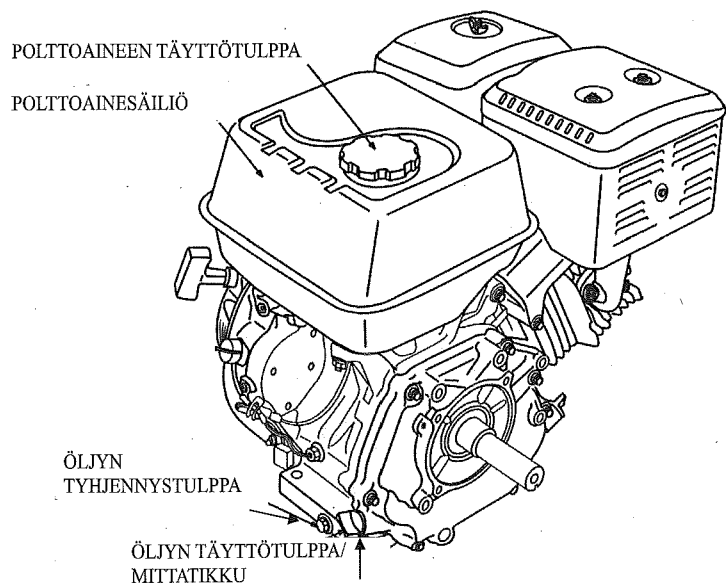

**VAROITUS:** Kone toimitetaan tehtaalta ilman moottoriöljyä. Käyttäjän täytyy lisätä moottoriöljyä ennen käyttämistä. Öljyn määrä on (1) 0,6 litraa 5,5 hv–7 hv ja (2) 1,1 litraa 8 hv–13 hv.

### 6.2 MOOTTORIN ÖLJYNTASON TARKASTAMINEN

Tarkasta moottorin öljyntaso, kun moottori on sammutettu ja se on tasaisessa asennossa.

1. Poista täyttökorkki/tikkumitta ja pyyhi se puhtaaksi.

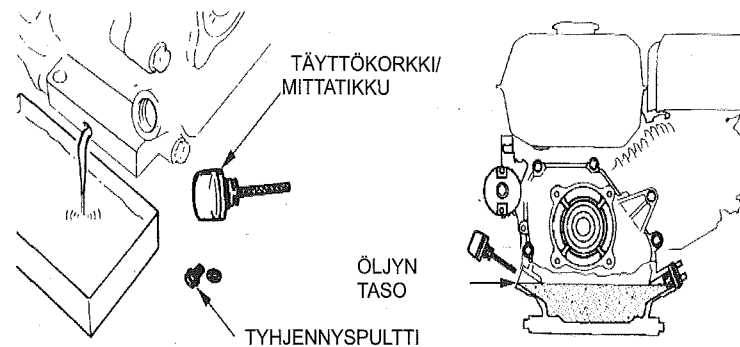

2. Poista ja työnnä mittatikku täyttökaulaan kiertämättä sitä. Tarkasta öljyntaso mittatikusta.
3. Jos öljyntaso on alhainen, täytä suositeltua öljyä täyttöaukon kautta



**Öljyntaso ei saa koskaan ylittää "FULL"-merkkiä. Se aiheuttaisi moottorin ylikuumentumisen. Jos öljyntaso ylittää "FULL"-merkin, öljyä täytyy valuttaa pois, kunnes oikea taso saavutetaan. Tarkista öljyn taso ennen koneen käyttämistä. Lumilingon on oltava tasaisella alustalla tarkastuksen aikana.**

4. Kierrä täyttökorkki/mittatikku takaisin.

### HUOMAUTUS

*Moottorin käyttäminen alhaisella öljyntasolla voi vaurioittaa moottoria.*

Öljyntason hälytysjärjestelmä (tietyissä moottorityypeissä) pysäyttää moottorin automaattisesti ennen kuin öljyn taso laskee alle turvarajan. Tarkista moottorin öljyntaso ennen käynnistämistä välttääksesi tahattomat pysäytykset.

### 6.3 MOOTTORIÖLJYN VAIHTAMINEN

Tyhjennä käytetty öljy, kun moottori on lämmin. Lämmin öljy tyhjenee nopeasti ja kokonaan.

1. Aseta sopiva astia moottorin alle käytetyn öljyn keräämiseksi ja poista sitten täyttötulppa ja tyhjennystulppa.
2. Anna käytetyn öljyn tyhjetä kokonaan ja asenna sitten tyhjennystulppa takaisin ja kierrä kunnolla paikoilleen.

Hävitä käytetty moottoriöljy ympäristölle sopivalla tavalla.

Ehdotamme, että laitat käytetyn öljyn sinetöityyn säiliöön ja viet sen paikalliseen kierrätyskeskukseen tai huoltoasemalle talteen otettavaksi. Älä heitä sitä jätteisiin tai kaada sitä maahan tai viemäriin.

3. Moottorin ollessa tasaisella alustalla täytä suositeltua öljyä öljyn täyttöaukosta ulkoreunaan asti.

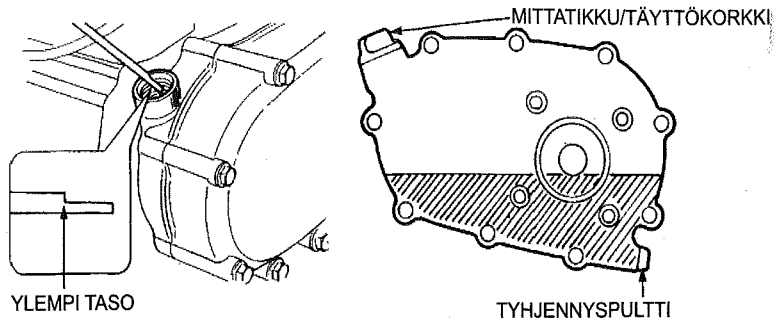

Moottoriöljyn kapasiteetit: (1) 5,5 hv–7 hv: (2) 0,60 litraa; 8 hv–13 hv: 1,1 litraa

#### 6.4 Kierrä täyttökorkki/mittatikku takaisin.

##### SUOSITELLUT MOOTTORIÖLJYT

Öljy on tärkein tekijä, joka vaikuttaa suoritustehoon ja käyttöikänsä. Käytä 4-tahtista autoille tarkoitettua detergenttiä öljyä.

SAE 5W-30 on yleiskäyttöön suositeltava öljy. Kaaviossa näkyviä muita viskositeetteja voidaan käyttää, jos alueesi keskilämpötila on suositelluissa rajoissa.

Öljyn SAE-viskositeetti ja huoltoluokitus ovat öljysäiliön API-tarrassa. Suosittelemme käyttämään API-huoltoluokan SE- tai SF-öljyä.

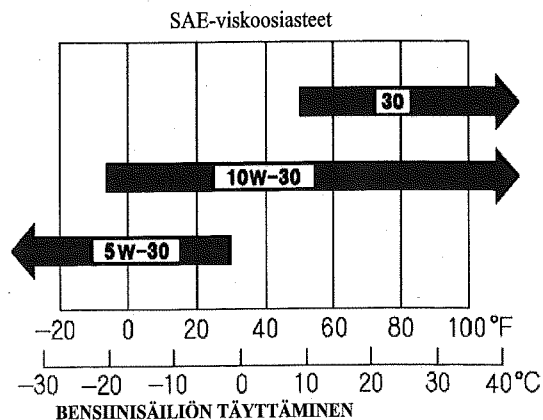

**HUOMIO!** Muista, että tavallinen lyijytön bensiini on pilaantuvaa; älä osta enempää bensiiniä kuin käytät kuukauden aikana.

Ympäristöbensiiniä, esim. alkylaattia, saa käyttää. Tämän tyyppisen bensiinin koostumus on vähemmän haitallinen ihmisille ja luonnolle.



Bensiini on erittäin helposti syttyvää. Säilytä bensiini aina säiliössä, jotka on valmistettu erityisesti tähän tarkoitukseen.



Säilytä bensiini viileässä, hyvin ilmastoidussa paikassa - ei sisätiloissa. Säilytä bensiini poissa lasten ulottuvilta.



Täytä tai lisää bensiini ulkona, äläkä koskaan tupakoi täyttämisen tai lisäämisen aikana. Täytä bensiini ennen moottorin käynnistämistä. Älä koskaan poista täyttökorkkia tai täytä bensiiniä, kun moottori on käynnissä tai on vielä lämmin.

Älä täytä bensiinisäiliötä reunoja myöten. Kierrä täyttökorkki tiiviisti kiinni täyttämisen jälkeen ja puhdista kaikki läikkynyt bensiini.

POLTTOAINEEN  
MAKSIMI TASO

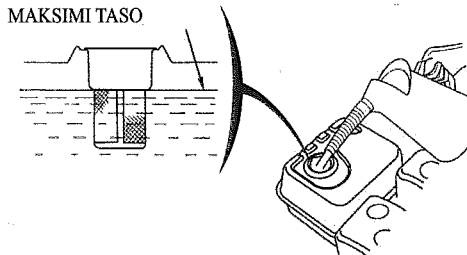

#### 6.5 MOOTTORIN KÄYNNISTÄMINEN

1. Siirrä polttoaineventtiilin vipu ON-asentoon.

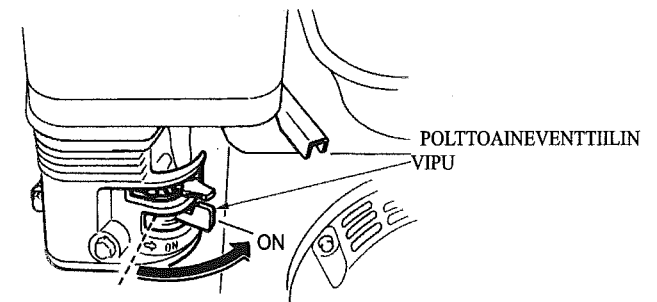

2. Jos käynnistettävä moottori on kylmä, siirrä rikastinvipu KIINNI-asentoon.

Jos käynnistät uudelleen lämpimän moottorin, jätä rikastinvipu AUKI-asentoon.

Jotkut moottorisovellukset käyttävät etäasennettua rikastinohjainta kuvassa näkyvän moottoriin asennetun rikastinvivun sijasta.

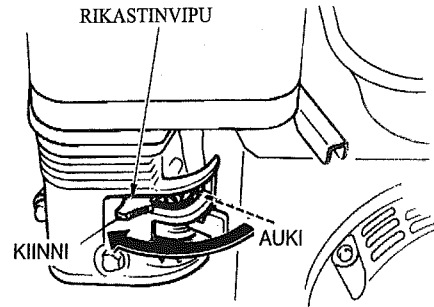

3. Siirrä kaasuvipu pois HIDAS-asennosta, noin 1/3 matkaa kohti NOPEA-asentoa.

Jotkut moottorisovellukset käyttävät etäasennettua kaasuhjainta kuvassa näkyvän moottoriin asennetun kaasuvivun sijasta.

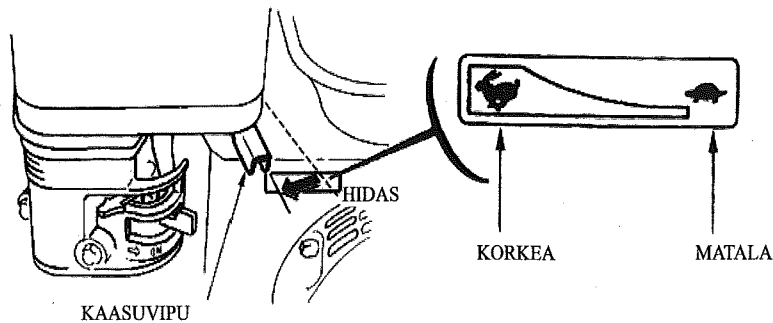

4. Paina sitten moottorin kytkin ON-asentoon.

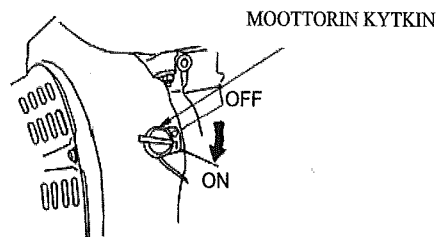

5. Käynnistäjän käyttö:

**KELAUTUVA KÄYNNISTIN** (kaikki moottorityypit):

Vedä käynnistimen kahvasta kevyesti kunnes tunnet vastusta, vedä sitten terävästi. Palauta käynnistimen kahva varovasti.

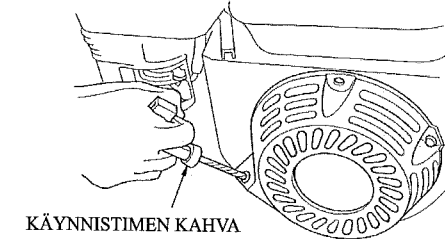

6. Jos rikastinvipu on siirretty KIINNI-asentoon moottorin käynnistämiseksi, siirrä se asteittain AUKI-asentoon kun moottori lämpenee.

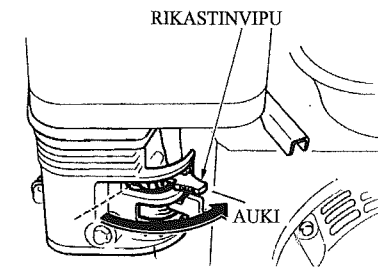

## 6.6 MOOTTORIN SAMMUTTAMINEN

Voit sammuttaa moottorin hätätapauksissa kääntämällä moottorin kytkin OFF-asentoon. Normaalessa olosuhteissa toimi seuraavasti:

1. Siirrä kaasutinvipu HIDAS-asentoon.

Jotkut moottorisovellukset käyttävät etäasennettua kaasuhjainta kuvassa näkyvän moottoriin asennetun kaasuvivun sijasta.

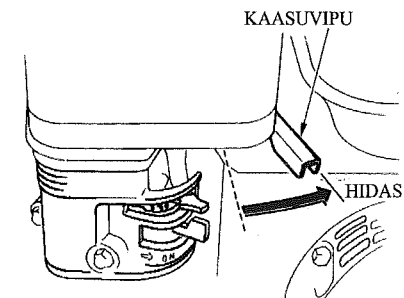

2. Paina sitten moottorin kytkin OFF-asentoon.

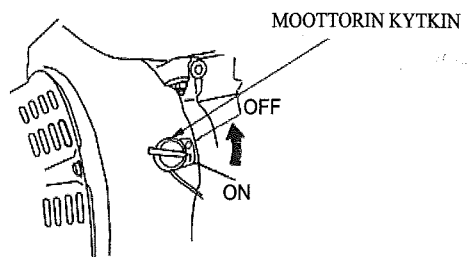

3. Käännä polttoaineventtiilin vipu OFF-asentoon.

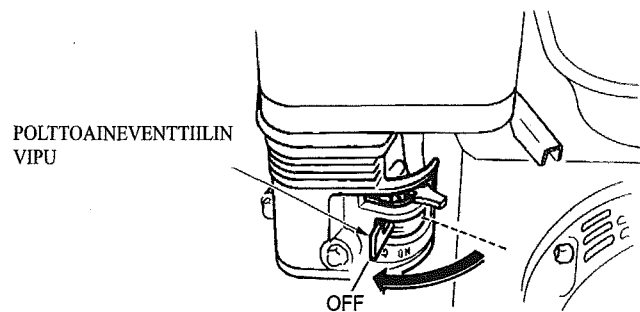

### MOOTTORIN NOPEUDEN ASETTAMINEN

Aseta kaasuvipu haluttuun moottorin nopeuteen.

Jotkut moottorisovellukset käyttävät etäasennettua kaasuoajainta kuvassa näkyvän moottoriin asennetun kaasuvivun sijasta.

Katso moottorin käyttämän laitteen ohjeista moottorin nopeussuositukset.

