

KONIG
ELECTRONIC

SEC-CAM32



MANUAL (p. 2)
CCTV CAMERA

ANLEITUNG (s. 4)
Überwachungskamera

MODE D'EMPLOI (p. 6)
Caméra CCTV

GEBRUIKSAANWIJZING (p. 8)
CCTV CAMERA

MANUALE (p. 10)
TELECAMERA PER SISTEMI A
CIRCUITO CHIUSO

MANUAL DE USO (p. 12)
CÂMARA CCTV

HASZNÁLATI ÚTMUTATÓ (o. 14.)
CCTV KAMERA

ΚΑΥΤΤÖÖΗJΕ (s. 16)
VIDEOVALVONTAKAMERA

BRUKSANVISNING (s. 18)
CCTV KAMERA

NÁVOD K POUŽITÍ (s. 20)
CCTV KAMERA

MANUAL DE UTILIZARE (p. 22)
CAMERÁ CCTV

ΕΓΧΕΙΡΙΔΙΟ ΧΡΗΣΗΣ (σελ. 24)
CCTV ΒΙΝTEΟΚΑΜΕΡΑ

BRUGERVEJLEDNING (p. 26)
OVERVÅGNINGSKAMERA

VEILEDNING (p. 28)
CCTV KAMERA

ENGLISH

Introduction:

CCTV camera for indoor and outdoor use with cable and bracket management. The cable runs within the bracket instead of on the back of the camera. This prevents the cable and connection from vandalism. The integrated LEDs ensure an optimum image in the dark.

Connections:

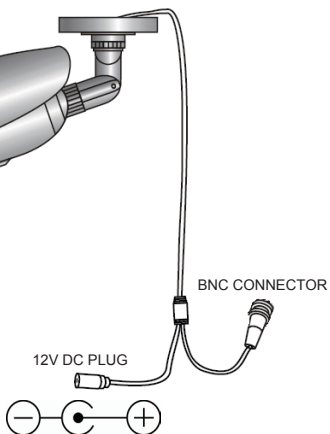

Dimensions:

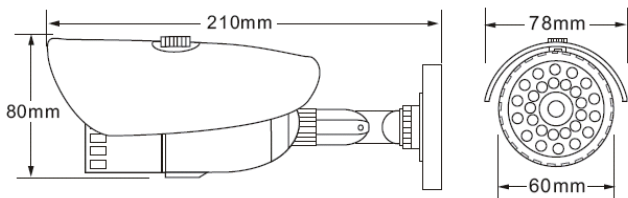



Specifications:

- Image chip: 1/3" Sony CCD
- Lens: 3.6mm
- Horizontal resolution: 420 TVL
- View angle: 90°
- Infrared illumination (LED): 25-30 m
- Light sensitivity: 0 LUX
- Backlight compensation: Auto
- Electronic shutter: 1/50(1/60) ~ 1/100.000 sec
- S/N ratio: >48 dB
- White balance: Auto
- Gain: Auto
- Gamma correction: 0.45
- Protection: IP65
- Working temperature: -20°C ~ 50°C
- Video out: 1.0 V p-p/75 Ω
- Voltage: DC 12 V
- Dimensions: Ø 80x130mm
- Weight (with bracket): 600 g

Maintenance:

Do not use cleaning solvents or abrasives.

Warranty:

No guarantee or liability can be accepted for any changes and modifications of the product or damage caused due to incorrect use of this product.

General:

Designs and specifications are subject to change without notice.

All logos brands and product names are trademarks or registered trademarks of their respective holders and are hereby recognized as such.

Keep this manual for future reference.

Attention:



This product is marked with this symbol. It means that used electrical and electronic products should not be mixed with general household waste. There is a separate collections system for these products.



DEUTSCH

Einleitung:

Videoüberwachungskamera für den Einsatz im Innen- und Außenbereich mit Kabelführung innerhalb der Halterung. Das Kabel ist innerhalb der Halterung angebracht, sodass es von außen nicht beschädigt werden kann. Integrierte LEDs sorgen für gute Bildqualität im Dunkeln.

Anschlüsse:

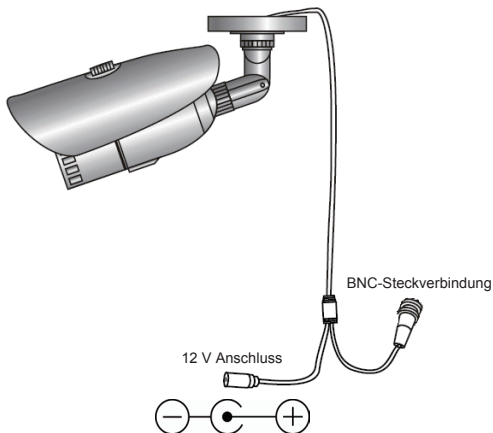

Abmessungen:

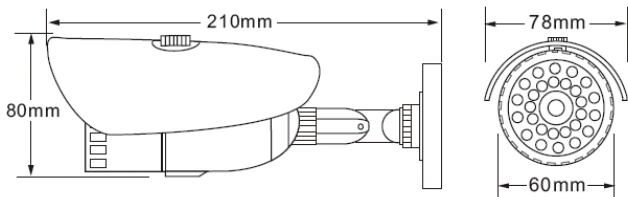



Spezifikationen:

- Bildchip: 1/3" Sony CCD
- Objektiv: 3,6 mm
- Auflösung: 420 TVL
- Blickwinkel: 90°
- IR-Reichweite: 25-30 m
- Lichtempfindlichkeit: 0 LUX
- Gegenlichtkompensation: Auto
- Elektronischer Verschluss: 1/50(1/60) -1/100.000 Sek.
- Signalrauschabstand: >48 dB
- Weißabgleich: Auto
- Verstärkerregelung: Auto
- Gammakorrektur: 0,45
- Schutzart: IP65
- Betriebstemperatur: -20°C bis +50°C
- Video-Ausgang: 1,0 Vs-s/75 Ω (BNC)
- Spannung: DC 12 V
- Abmessungen (ØxL): 80 x 130 mm
- Gewicht (mit Halterung): 600 g

Wartung:

Keine Reinigungs- oder Scheuermittel verwenden.

Garantie:

Es kann keine Garantie oder Haftung für irgendwelche Änderungen oder Modifikationen des Produkts oder für Schäden übernommen werden, die aufgrund einer nicht ordnungsgemäßen Anwendung des Produkts entstanden sind.

Allgemeines:

Design und technische Daten können ohne vorherige Ankündigung geändert werden.

Alle Logos, Marken und Produktnamen sind Marken oder eingetragene Marken ihrer jeweiligen Eigentümer und werden hiermit als solche anerkannt.

Bitte bewahren Sie Bedienungsanleitung und Verpackung für spätere Verwendung auf.

Achtung:



Dieses Produkt ist mit diesem Symbol gekennzeichnet. Es bedeutet, dass die ausgedienten elektrischen und elektronischen Produkte nicht mit dem allgemeinen Haushaltsmüll entsorgt werden dürfen. Für diese Produkte stehen gesonderte Sammelsysteme zur Verfügung.



Introduction :

Il s'agit d'une caméra de surveillance d'intérieur et d'extérieur munie de câbles et de support. Le câble passe à l'intérieur du support et non à l'arrière de la caméra. Cela protège le sabotage des câbles et la connexion. Les LED intégrées garantissent une image optimale dans l'obscurité.

Connexions :

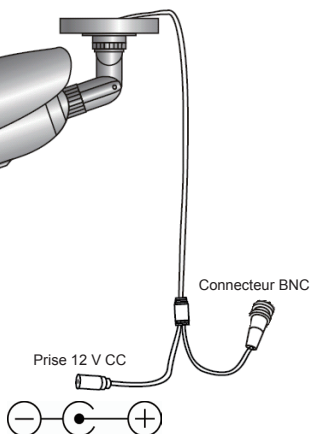

Dimensions :

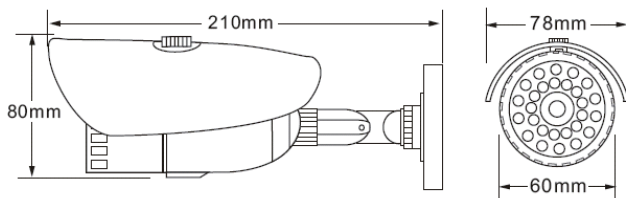



Spécifications :

- Capteur d'image : Sony CCD 1/3"
- Objectif : 3,6mm
- Résolution horizontale : 420 TVL
- Angle de visualisation : 90°
- Eclairage infrarouge (LED) : 25-30M
- Sensibilité à la lumière : 0 LUX
- Compensation contre-jour : Automatique
- Obturateur électronique : 1/50(1/60)~1/100,000 sec
- Rapport signal sur bruit : >48 dB
- Equilibre des blancs : Automatique
- Gain : Automatique
- Correction gamma : 0,45
- Protection : IP65
- Température de fonctionnement : -20°C~50°C
- Sortie vidéo : 1,0 Vp-p/75 Ω
- Tension : 12 V CC
- Dimensions : Ø 80 x 130 mm
- Poids (avec support) : 600 g

Entretien :

N'utilisez pas de solvants ou de produits abrasifs.

Garantie :

Aucune garantie ou responsabilité ne sera acceptée en cas de modification et/ou de transformation du produit ou en cas de dommages provoqués par une utilisation incorrecte de l'appareil.

Généralités :

Le design et les caractéristiques techniques sont sujets à modification sans notification préalable. Tous les logos de marques et noms de produits sont des marques déposées ou immatriculées dont leurs détenteurs sont les propriétaires et sont donc reconnues comme telles dans ce documents. Conservez ce manuel et l'emballage pour toute référence ultérieure.

Attention :



Ce symbole figure sur l'appareil. Il signifie que les produits électriques et électroniques ne doivent pas être jetés avec les déchets domestiques. Le système de collecte est différent pour ce genre de produits.



NEDERLANDS

Inleiding:

CCTV-camera voor binnen- en buitengebruik met kabel- en beugelmanagement. De kabel loopt binnenin de beugel in plaats van aan de achterkant van de camera. Dit beschermt de kabel en aansluiting tegen vernieling. De geïntegreerde LED's zorgen voor een optimaal beeld in het donker.

Aansluitingen:

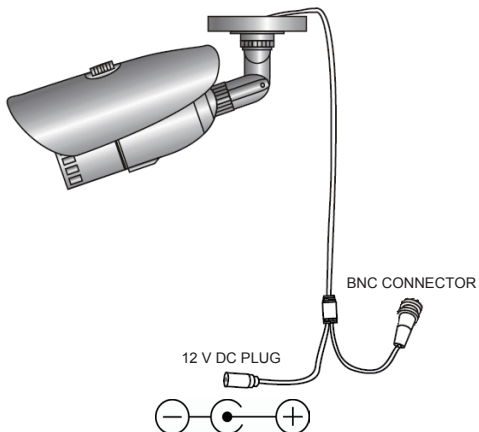

Afmetingen:

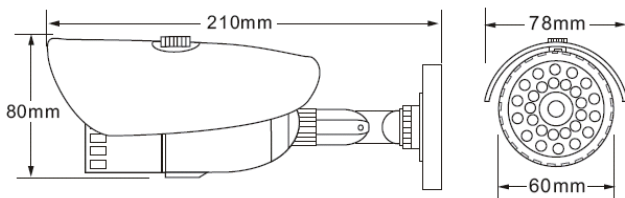



Specificaties:

- Beeldchip: 1/3" Sony CCD
- Lens: 3,6mm
- Horizontale resolutie: 420 TVL
- Kijkhoek: 90°
- Infrarood verlichting (LED): 25-30 m
- Lichtgevoeligheid: 0 LUX
- Achtergrondlichtcompensatie: Auto
- Elektronische sluitertijd: 1/50(1/60) ~ 1/100.000 sec
- S/N ratio: >48 dB
- Witbalans: Auto
- Versterking: Auto
- Gammacorrectie: 0,45
- Bescherming: IP65
- Bedrijfstemperatuur: -20°C ~ 50°C
- Video-uitgang: 1,0 V p-p/75 Ω
- Spanning: DC 12 V
- Afmetingen: Ø 80x130 mm
- Gewicht (met beugel): 600 g

Onderhoud:

Gebruik geen reinigingsmiddelen of schuurmiddelen.

Garantie:

Voor wijzigingen en veranderingen aan het product of schade veroorzaakt door een verkeerd gebruik van dit product, kan geen aansprakelijkheid worden geaccepteerd. Tevens vervalt daardoor de garantie.

Algemeen:

Wijziging van ontwerp en specificaties zonder voorafgaande mededeling onder voorbehoud.

Alle logo's, merken en productnamen zijn handelsmerken of geregistreerde handelsmerken van de respectievelijke eigenaren en worden hierbij als zodanig erkend.

Bewaar deze gebruiksaanwijzing voor latere raadpleging.

Let op:



Dit product is voorzien van dit symbool. Dit symbool geeft aan dat afgedankte elektrische en elektronische producten niet met het gewone huisafval verwijderd mogen worden. Voor dit soort producten zijn er speciale inzamelingspunten.



Introduzione:

Telecamera a circuito chiuso per uso sia esterno che interno con cavo e supporto a staffa. Il cavo passa attraverso il sostegno invece che dal retro della telecamera. Ciò previene atti vandalici al cavo ed alla connessione. I LED integrati assicurano un'ottima immagine anche al buio.

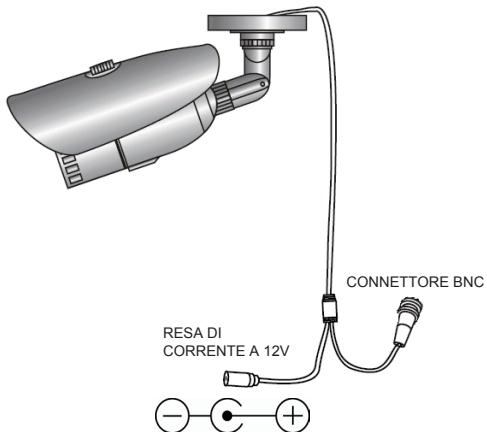
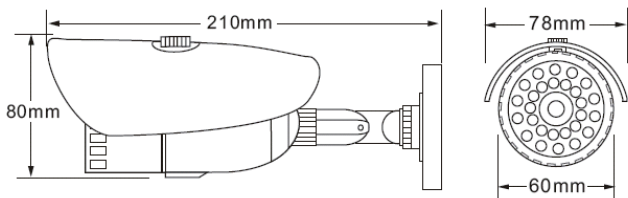
Collegamenti:**Dimensioni:**



Caratteristiche:

- Processore d'immagine: 1/3" Sony CCD
- Lente: 3,6mm
- Risoluzione orizzontale: 420 TVL
- Angolo di visualizzazione: 90°
- Illuminazione ad infrarossi (LED): 25-30M
- Sensibilità alla luce: 0 LUX
- Compensazione luce di sfondo: Auto
- Otturatore elettronico: 1/50(1/60)~1/100.000 al secondo
- Rapporto S/N: >48 dB
- Bilanciamento del bianco: Automatico
- Guadagno: Automatico
- Correzione gamma: 0.45
- Protezione: IP65
- Temperatura di lavoro: -20°C~50°C
- Uscita video: 1.0 Vp-p/75 Ω
- Voltaggio: DC 12 V
- Dimensioni: Ø80x130mm
- Peso (staffa inclusa): 600 g

Manutenzione:

Non utilizzare solventi detergenti o abrasivi.

Garanzia:

Non sarà accettata alcuna garanzia o responsabilità in relazione a cambiamenti e modifiche del prodotto o a danni determinati dall'uso non corretto del prodotto stesso.

Generalità:

Il design e le caratteristiche tecniche sono soggetti a modifica senza necessità di preavviso. Tutti i marchi a logo e i nomi di prodotto sono marchi commerciali o registrati dei rispettivi titolari e sono riconosciuti come tali in questo documento. Tenere questo manuale e la confezione per riferimento futuro.

Attenzione:



Il prodotto è contrassegnato con questo simbolo, con il quale si indica che i prodotti elettrici ed elettronici non devono essere gettati insieme ai rifiuti domestici. Per questi prodotti esiste un sistema di raccolta differenziata.



Introducción:

Cámara CCTV para uso interior y exterior con gestión de toma y soporte. El cable pasa por el interior del soporte en lugar de por detrás de la cámara. Esto evita que el cable y la conexión puedan sufrir actos de vandalismo. El LED integrado asegura una imagen óptima en condiciones de oscuridad.

Conexiones:

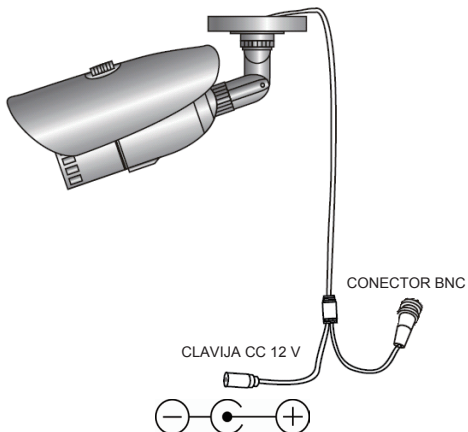

Medidas:

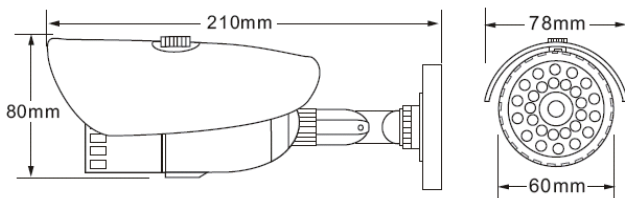



Especificaciones:

- Chip de imagen: 1/3" Sony CCD
- Lente: 3.6mm
- Resolución horizontal: 420 TVL
- Ángulo de visión: 90°
- Iluminación infrarrojos (LED): 25-30M
- Sensibilidad a la luz: 0 LUX
- Compensación de luz de fondo: Auto
- Obturador automático: 1/50(1/60)~1/100.000 seg
- Proporción S/N: >48 dB
- Balance de blancos: Auto
- Ganancia: Auto
- Corrección gamma: 0.45
- Protección: IP65
- Temperatura operativa: -20°C~50°C
- Salida de vídeo: 1.0 Vp-p/75 Ω
- Voltaje: CC 12 V
- Medidas: Ø80x130mm
- Peso (wcon soporte): 600 g

Mantenimiento:

No utilice disolventes de limpieza ni productos abrasivos.

Garantía:

No se aceptará ninguna garantía o responsabilidad derivada de cualquier cambio o modificaciones realizadas al producto o daños provocados por un uso incorrecto del producto.

General:

Las ilustraciones y las especificaciones podrán sufrir cambios sin previo aviso.

Todas las marcas de logotipos y nombres de productos constituyen patentes o marcas registradas a nombre de sus titulares correspondientes, reconocidos como tal.

Conserve este manual y el embalaje en caso de futura necesidad.

Atención:



Este producto está señalizado con este símbolo. Esto significa que los productos eléctricos y electrónicos usados no deberán mezclarse con los desechos domésticos generales. Existe un sistema de recogida individual para este tipo de productos.



MAGYAR

Bevezetés:

CCTV kamera beltéri és kültéri használatra, felerősítőtálpalpal és kábellel. A kábel a kamera hátoldala helyett a felerősítőtálpalpalból jön ki. Ez vandálállóvá teszi a kábelt és a csatlakozót. A beépített LED fényforrás optimális képminőséget biztosít sötétben.

Csatlakozók:

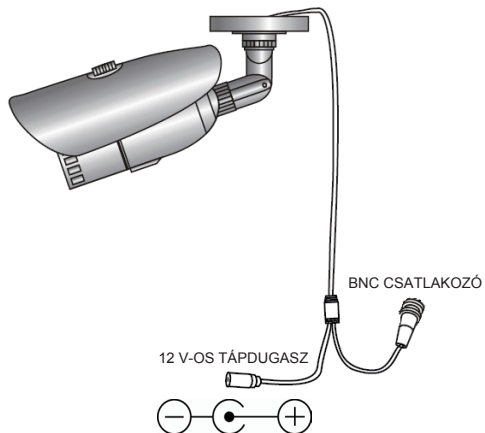

Méretetek:

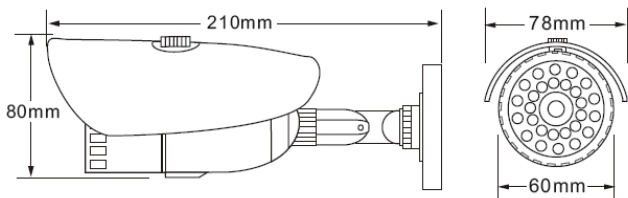



Műszaki adatok:

- Képkalkotó chip: 1/3" Sony CCD
- Objektív: 3,6 mm-es
- Vízszintes felbontás: 420 TV-sor
- Látószög: 90°
- Infravörös fényvető (LED): 25-30 m
- Fényérzékenység: 0 LUX
- Háttérfény-kompenzáció: Auto
- Elektronikus zár: 1/50(1/60)~1/100 000 sec
- Jel/zaj viszony: >48 dB
- Fehéregyensúly: Auto
- Erősítés: Auto
- Gammakorrekción: 0,45
- Védettség: IP65
- Üzemi hőmérséklettartomány: -20°C~50°C
- Video kimenőjel: 1,0 Vcs-cs/75 Ω
- Tápfeszültség: 12 V=
- Méretek: Ø80x130 mm
- Tömeg (a felerősítőtalppal együtt): 600 g

Karbantartás:

Tisztító- és súrolószerek használatát mellőzze.

Jótállás:

Nem vállalunk jótállást és felelősséget a terméken végzett változtatás vagy módosítás vagy a termék helytelen használata miatt bekövetkező károkért.

Általános tudnivalók:

A kivétel és a műszaki jellemzők előzetes értesítés nélkül is módosulhatnak.

Minden logó, terméknév és márkánév a tulajdonosának márkanéve vagy bejegyzett márkanéve, azokat ennek tiszteletben tartásával említjük.

Őrizze meg ezt az útmutatót és a csomagolást.

Figyelem:



Ezt a terméket ezzel a jelöléssel láttuk el. Azt jelenti, hogy az elhasznált elektromos és elektronikus termékeket tilos az általános háztartási hulladékhoz keverni. Begyűjtésüket külön begyűjtő létesítmények végzik.



Johdanto:

Videovalvontakamera sisä- ja ulkokäyttöön sisältäen kaapelin sekä telineen. Kameran kaapeli kulkee telineen sisällä. Tämä ehkäisee kaapelin ja liitännän rikkomista. Sisäänrakennetut LED-valot varmistavat huippuluokan kuvanlaadun pimeässäkin.

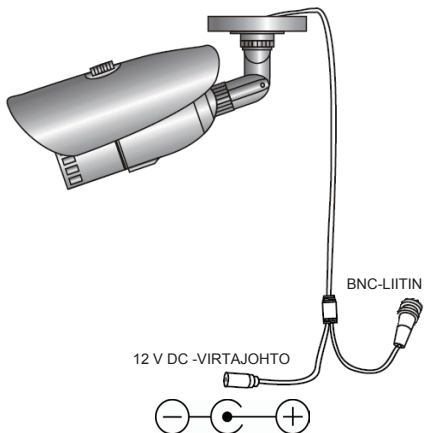
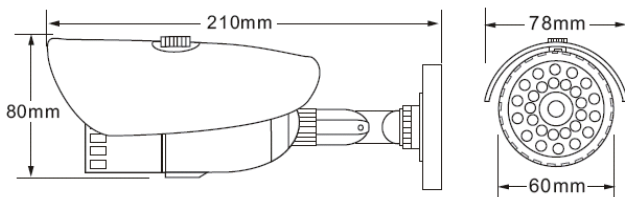
Liitännät:**Mitat:**



Tekniset tiedot:

- Kuvakoko: 1/3" Sony CCD
- Linssi: 3,6 mm
- Vaakaresoluutio: 420 TVL
- Näkymä: 90 °
- Infrapunavalaisin (LED): 25 - 30 M
- Valoherkkyys: 0 LUX
- Taustavalon kompensointi: Autom.
- Elektroninen suljin: 1/50 (1/60)~1/100.000 sek.
- Signaali/melu-suhde: >48 dB
- Valkotasapaino: Autom.
- Vahvistus: Autom.
- Gammakorjaus: 0.45
- Suojaus: IP65
- Toimintalämpötilat: -20 °C ~ +50 °C
- Videolähtö: 1,0 Vp-p/75 Ω
- Jännite: DC 12 V
- Mitat: Ø80x130mm
- Paino (telineen kanssa): 600 g

Huolto:

Älä käytä liuottimia tai hankausaineita.

Takuu:

Takuu ja vastuuvollisuus mitätöityvät, jos tuote vaurioituu siihen tehtyjen muutoksien tai sen väärinkäytön takia.

Yleistä:

Muutoksia malliin ja teknisiin ominaisuuksiin voidaan tehdä ilmoituksetta.

Kaikki logot, merkit ja tuotenimet ovat niiden vastaavien omistajien tuotemerkkejä tai rekisteröityjä tuotemerkkejä ja niitä on käsiteltävä sellaisina.

Säilytä käyttöohjeet ja pakkaus myöhempää käyttötarvetta varten.

Huomio:



Tuote on varustettu tällä merkillä. Se merkitsee, ettei käytettyjä sähkö- tai elektronisia tuotteita saa hävittää kotitalousjätteen mukana. Kyseisille tuotteille on olemassa erillinen keräysjärjestelmä.



SVENSKA

Introduktion:

CCTV kameran för inomhus och utomhus användning med kabel och väggfäste. Kabeln löper inuti fästet istället för på baksidan av kameran. Detta förhindrar att kabeln och anslutningen utsätts för skador. Den integrerade lysdioden säkerställer en optimal bild i mörkret.

Anslutningar:

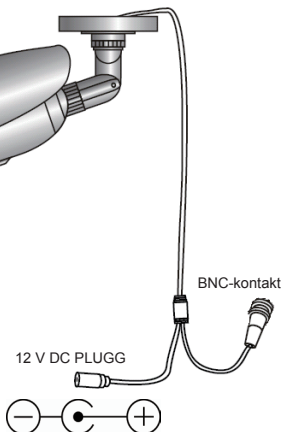

Dimensioner:

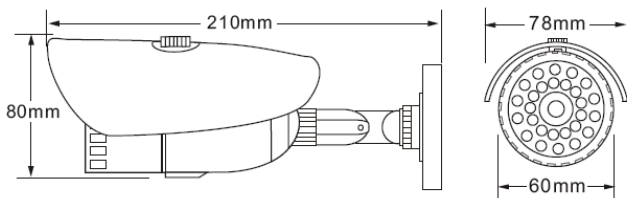



SPECIFIKATIONER:

- Bildchip: 1/3" Sony CCD
- Objektiv: 3.6mm
- Horisontell upplösning: 420 TVL
- Bildvinkel: 90°
- IR-belysning (LED): 25-30M
- Ljuskänslighet: 0 LUX
- Motljuskomensation: AUTO
- Elektronisk slutare: 1/50(1/60)~1/100 000 sek.
- S/N förhållande: >48 dB
- Vitbalansering: AUTO
- Förstärkning: AUTO
- Gammakorrigerigering: 0.45
- Skydd: IP65
- Arbetstemperatur: -20°C~50°C
- Video ut: 1.0 Vp-p/75 Ω
- Spänning: DC 12 V
- Mått: Ø80x130mm
- Vikt (med fäste): 600 g

Underhåll:

Använd inga rengöringsmedel som innehåller lösningsmedel eller slipmedel.

Garanti:

Ingen garanti gäller vid ändringar eller modifieringar av produkten eller för skador som har uppstått på grund av felaktig användning av denna produkt.

Allmänt:

Utseende och specifikationer kan komma att ändras utan föregående meddelande.

Alla logotyper och produktnamn är varumärken eller registrerade varumärken som tillhör sina ägare och är härmed erkända som sådana.

Behåll bruksanvisningen och förpackningen för eventuellt framtida behov.

Obs!



Produkten är märkt med denna symbol som betyder att använda elektriska eller elektroniska produkter inte får slängas bland vanliga hushållssopor. Det finns särskilda återvinningssystem för dessa produkter.



Popis:

CCTV kamera pro využití v místnosti i venku s kabelem a upevňovací konzolou. Připojovací kabel vede uvnitř konzole místo v její zadní části. Tím je kabel a připojení chráněno před vandalismem. Integrovaná LED zajišťuje optimální obraz ve tmě.

Připojení:

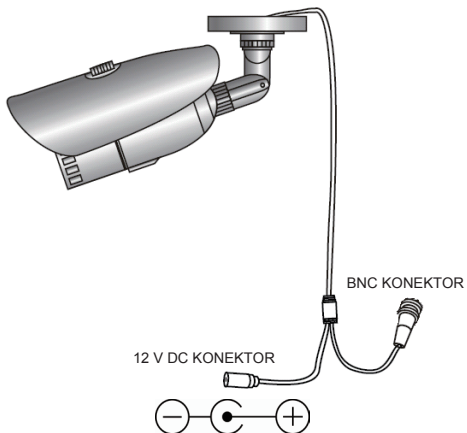

Rozměry:

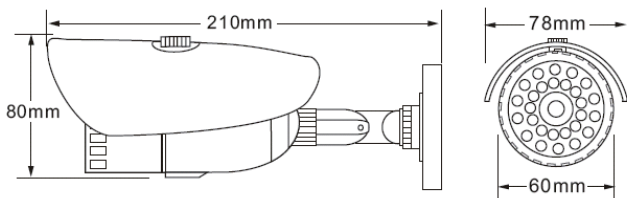



Technické specifikace:

- Obrazový senzor: 1/3" Sony CCD
- Objektiv: 3,6 mm
- Vodorovná rozlišovací schopnost: 420 televizních řádků
- Zorný úhel: 90°
- Infračervené přisvětlení (LED): 25 - 30 m
- Citlivost na světlo: 0 Luxů
- Kompenzace protisvětla: Automatická
- Elektronická uzávěrka: 1/50 (1/60) ~ 1/100 000 s
- Poměr signálu k šumu: > 48 dB
- Vyrovnávání úrovně bílé: Automatické
- Zisk signálu: Automatický
- Gama korekce: 0.45
- Ochrana: IP65
- Provozní teplota: -20 °C ~ 50 °C
- Výstupní obrazový signál: 1.0 Vp-p/75 Ω
- Napětí: DC 12 V
- Rozměry: Ø 80 x 130 mm
- Hmotnost (s nosníkem): 600 g

Údržba:

Nepoužívejte čisticí rozpouštědla ani abrazivní prostředky.

Záruka:

Jakékoli změny, modifikace nebo poškození zařízení v důsledku nesprávného zacházení se zařízením ruší platnost záruční smlouvy.

Obecné upozornění:

Design a specifikace výrobku mohou být změněny bez předchozího upozornění.

Všechna loga a obchodní názvy jsou registrované obchodní značky příslušných vlastníků a jsou chráněny zákonem.

Pro budoucí použití uschovejte tento návod a obal.

Upozornění:



Tento výrobek je označen tímto symbolem. To znamená, že se s výrobkem musí zacházet jako s nebezpečným elektrickým a elektronickým odpadem a nelze jej po skončení životnosti vyhazovat s běžným domácím odpadem. Pro likvidaci těchto výrobků existují zvláštní sběrná střediska.



ROMÂNĂ

Introducere:

Cameră CCTV pentru spații interioare și exterioare cu cablu și suport de fixare. Cablul se derulează prin suport, și nu prin spatele camerei. Astfel, se previne vandalizarea cablului și a conexiunii. Ledurile integrate asigură o imagine optimă pe întuneric.

Conexiuni:

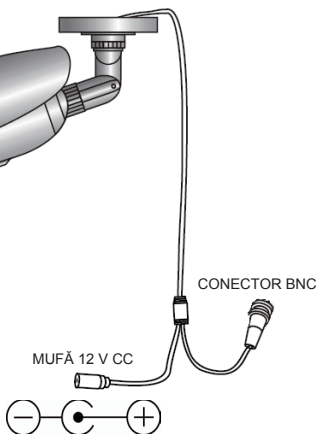

Dimensiuni:

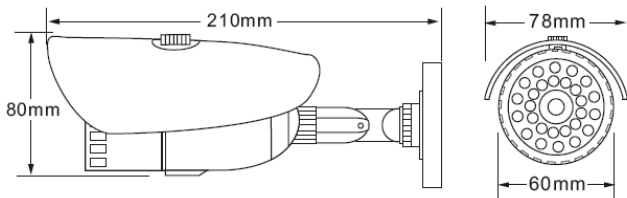



Date tehnice:

- Cip imagine: 1/3" Sony CCD
- Lentilă: 3,6 mm
- Rezoluție orizontală: 420 TVL
- Unghi de vedere: 90°
- Iluminare cu infraroșu (LED): 25-30 M
- Sensibilitate lumină: 0 LUX
- Compensare lumină de fundal: Auto
- Diafragmă electronică: 1/50(1/60)~1/100.000 sec
- Raport S/N (semnal/zgomot): > 48 dB
- Balans alb: Auto
- Amplificare: Auto
- Corecție gamma: 0.45
- Protecție: IP65
- Temperatură de lucru: -20 °C ~ 50 °C
- Ieșire video: 1,0 Vp-p/75 Ω
- Tensiune: CC 12 V
- Dimensiuni: Ø 80x130 mm
- Greutate (cu suport): 600 g

Întreținere:

Nu folosiți solvenți sau agenți de curățare abrazivi.

Garanție:

Nu oferim nicio garanție și nu ne asumăm niciun fel de responsabilitate în cazul schimbărilor sau modificărilor aduse acestui produs sau în cazul deteriorării cauzate de utilizarea incorectă a produsului.

Generalități:

Designul și specificațiile produsului pot fi modificate fără o notificare prealabilă.

Toate siglele mărcilor și denumirile produselor sunt mărci comerciale sau mărci comerciale înregistrate ale proprietarilor de drept și prin prezenta sunt recunoscute ca atare.

Păstrați acest manual și ambalajul pentru consultări ulterioare.

Atenție:



Pe acest produs se află acest marcaj. Acesta semnifică faptul că produsele electrice și electronice nu trebuie eliminate odată cu gunoiul menajer. Aceste produse au un sistem separat de colectare.



Εισαγωγή:

Βιντεοκάμερα CCTV για εσωτερική και εξωτερική χρήση με καλώδιο και βραχίονα. Το καλώδιο διέρχεται μέσα στο βραχίονα αντί να περνάει πίσω από τη βιντεοκάμερα. Αυτό προφυλάσσει το καλώδιο και τη σύνδεση από βλάβες. Τα ενσωματωμένα LED εξασφαλίζουν βέλτιστη εικόνα στο σκοτάδι.

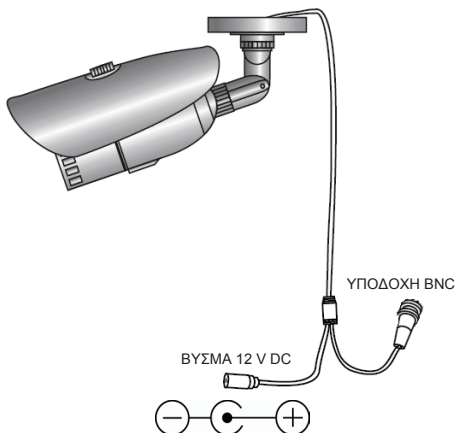
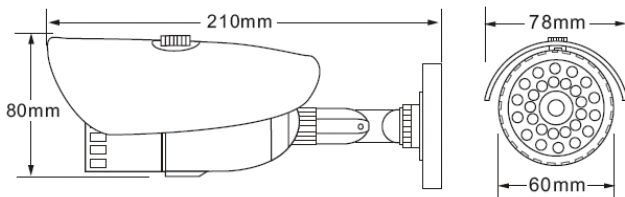
Συνδέσεις:**Διαστάσεις:**



Προδιαγραφές:

- Εικόνα: 1/3" Sony CCD
- Φακός: 3.6mm
- Οριζόντια ανάλυση: 420 TVL
- Γωνία προβολής: 90°
- Υπέρυθρος φωτισμός (LED): 25-30M
- Ελάχιστος φωτισμός: 0 LUX
- Αντιστάθμιση οπίσθιου φωτισμού: Αυτόματο
- Ηλεκτρονικό κλείστρο: 1/50(1/60)~1/100.000 δευτερόλεπτα
- Αναλογία S/N: >48 dB
- Ισορροπία λευκού: Αυτόματο
- Gain: Αυτόματο
- Gamma correction: 0.45
- Προστασία: IP65
- Θερμοκρασία λειτουργίας: -20°C~50°C
- Έξοδος βίντεο: 1.0 Vp-p/75 Ω
- Βολτ: DC 12 V
- Διαστάσεις: Ø80x130mm
- Βάρος (με το βραχίονα): 600 g

Συντήρηση:

Μη χρησιμοποιείτε διαλύτες ή λειαντικά.

Εγγύηση:

Ουδμία εγγύηση ή ευθύνη δεν είναι αποδεκτή σε περίπτωση αλλαγής ή μετατροπής του προϊόντος ή βλάβης που προκλήθηκε λόγω εσφαλμένης χρήσης του προϊόντος.

Γενικά:

Το σχέδιο και τα χαρακτηριστικά μπορούν να αλλάξουν χωρίς καμία προειδοποίηση. Όλα τα λογότυπα, οι επωνυμίες και οι ονομασίες προϊόντων είναι εμπορικά σήματα ή σήματα κατατεθέντα των αντίστοιχων κατόχων και δια του παρόντος αναγνωρίζονται ως τέτοια. Φυλάξτε το παρόν εγχειρίδιο και τη συσκευασία για μελλοντική αναφορά.

Προσοχή:



Το συγκεκριμένο προϊόν έχει επισημανθεί με αυτό το σύμβολο. Αυτό σημαίνει ότι οι μεταχειρισμένες ηλεκτρικές και ηλεκτρονικές συσκευές δεν πρέπει να αναμειγνύονται με τα κοινά οικιακά απορρίμματα. Υπάρχει ξεχωριστό σύστημα συλλογής για αυτά τα αντικείμενα.



Introduktion:

Overvågningskamera med kabelstyringssystem til inden- eller udendørs brug. Kablet løber inden i rammen i stedet for på bagsiden af kameraet, hvilket forhindrer hærværk på kabler og forbindelser. De integrerede LED-lys sikrer optimale billeder i mørke.

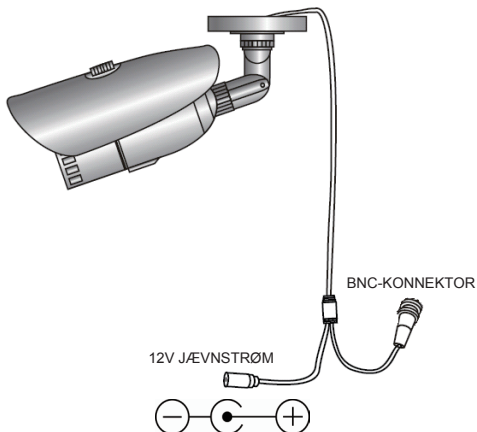
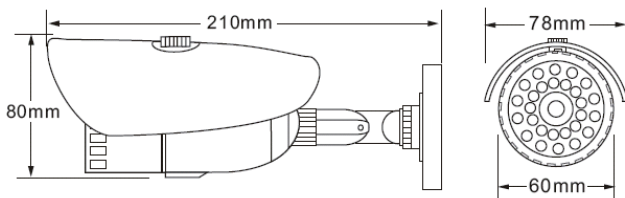
Tilslutninger:**Ydre mål:**



Specifikationer:

- Billedchip: 1/3" Sony CCD
- Linse: 3,6 mm
- Vandret opløsning: 420 TVL
- Betragtningvinkel: 90°
- Infrarød belysning (LED): 25-30M
- Lysfølsomhed: 0 LUX
- Modlysblande: Auto
- Elektronisk lukker: 1/50(1/60)~1/100.000 sek.
- Signal/Støjforhold: >48 dB
- Hvidbalance: Auto
- Gain: Auto
- Gammakorrektion: 0,45
- Beskyttelse: IP65
- Driftstemperatur: -20°C~50°C
- Videoudgang: 1.0 Vp-p/75 Ω
- Strømkraft: DC 12 V
- Ydre mål: Ø 80 x 130 mm
- Vægt (inkl. ramme): 600 gr.

Vedligeholdelse:

Brug ikke opløsningsmidler eller slibende rengøringsmidler.

Garanti:

Ingen garanti og ikke noget ansvar kan påtages for ændringer af produktet eller for skade på grund af forkert brug af dette produkt.

Generelt:

Design og specifikationer kan ændres uden varsel.

Alle bomærker og produktnavne er varemærker eller registrerede varemærker tilhørende deres respektive ejere og anses herved som sådan.

Gem brugervejledningen og emballagen til senere brug.

Bemærk:



Dette produkt er mærket med dette symbol. Det betyder, at brugt elektrisk og elektronisk udstyr ikke må bortskaffes sammen med almindeligt husholdningsaffald. Der findes særlige indsamlingssystemer for disse produkter.



Innledning:

CCTV-kamera for innendørs og utendørs bruk med kabel- og brakettssystem. Kabelen går inni braketten i stedet for på baksiden av kameraet. Dette forhindrer sabotasje av kabel og tilkobling. De integrerte LED-lysene sikrer optimalt bilde i mørket.

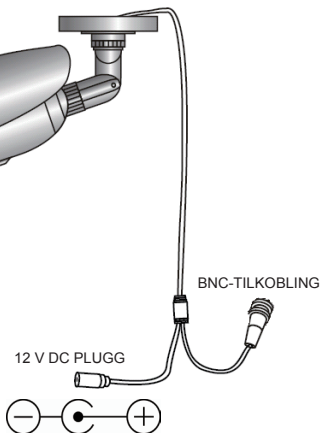
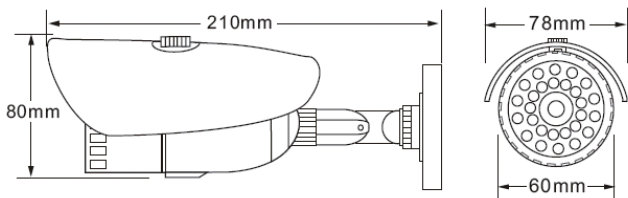
Tilkoblinger:**Mål:**



Spesifikasjoner:

- Bildebrikke: 1/3" Sony CCD
- Linse: 3,6 mm
- Horizontal oppløsning: 420 TVL
- Synsvinkel: 90°
- Infrarød belysning (LED): 25-30 M
- Lyssensitivitet: 0 LUX
- Baklyskompensasjon: Auto
- Elektronisk lukker: 1/50 (1/60) ~1/100.000 sec
- S/N-forhold: >48 dB
- Hvitbalanse: Auto
- Forsterkning: Auto
- Gammakorrigerer: 0.45
- Beskyttelse: IP65
- Driftstemperatur: -20 °C~50 °C
- Video ut: 1,0 Vp-p/75 Ω
- Spenning: DC 12 V
- Mål: Ø 80x130 mm
- Vekt (med brakett): 600 g

Vedlikehold:

Ikke bruk rensedmidler eller skuremidler.

Garanti:

Ingen garanti eller erstatningsansvar aksepteres ved endringer og modifiseringer av produktet eller skade forårsaket av uriktig bruk av dette produktet.

Generelt:

Utforming og spesifikasjoner kan endres uten forhåndsvarsel.

Alle logoer, merker og produktnavn er varemerker eller registrerte varemerker til de respektive eierne, og skal behandles som dette.

Behold denne veiledningen og innpakningen for fremtidig referanse.

Forsiktig:



Dette produktet er markert med dette symbolet. Det betyr at brukte elektriske og elektroniske produkter ikke må blandes med vanlig husholdningsavfall. Det finnes egne innsamlingsystemer for slike produkter.





**Declaration of conformity / Konformit tserkl ring / D claration de conformit  /
 Conformanceverklaring / Dichiarazione di conformit  / Declaraci n de conformidad /
 Megfelel s gi nyilatkozat / Yhdenmukaisuusvakuutus /  verensst mmelsef rklaring /
 Προηλ seni o shod  / Declara ie de conformitate / Δ hlωση συμφωνίας /
 Overensstemmelseserkl ring / Samsvarserkl ring**

We, / Wir, / Nous, / Wij, / Questa societ , / La empresa infrascrita, / Mi, / Me, / Vi, / Spoletnost, / Noi, / Εμεις,
 Nedis B.V., De Tweeling 28, 5215MC, 's-Hertogenbosch
 The Netherlands / Niederlande / Pays Bas / Nederland / Paesi Bassi / Pa ses Bajos / Hollandia / Alankomaat /
 Holland / Nizozem  / Olanda / Ολλανδία / Holland
 Tel. / T l / Puh / Τηλ. : 0031 73 5991055
 Email / Couriel / S hk posti / e-post: info@nedis.com

Declare that product: / erkl ren, dass das Produkt: / D clarons que le produit: / verklaren dat het product: /
 Dichiaro che il prodotto: / Declara que el producto: / Kijelentj k, hogy a term k, amelynek: / Vakuutamme,
 ett : / Intygat att produkten: / proηla uje,  e v yrobek: / Declar m c  acest produs: / Δηλ νωμε οτι το προ ιον: /
 Erkl rer, at produkt: / Erkl rer at produktet:

Brand: / Marke: / Marque: / Merknaam: / Marca: / M rk ja: / Merkki: / M rke: / Zna ka: / M rka: / M rke: /
 Merke: **K NIG ELECTRONIC**

Model: / Modell: / Mod le: / Modello: / T pusa: / Malli: / Μοντ λο: **SEC-CAM32**

Description:	CCTV CAMERA
Beschreibung:	�berwachungskamera
Description :	Cam�ra CCTV
Omschrijving:	CCTV CAMERA
Descrizione:	TELECAMERA PER SISTEMI A CIRCUITO CHIUSO
Descripci�n:	C�MARA CCTV
Megnevez�se:	CCTV KAMERA
Kuvaus:	VIDEOVALVONTAKAMERA
Beskrivning:	CCTV KAMERA
Popis:	CCTV KAMERA
Descririere:	CAMER� CCTV
Περιγραφή:	CCTV BINTEOKAMEPA
Beskrivelse:	OVERV�GNINGSKAMERA
Beskrivelse:	CCTV KAMERA

Is in conformity with the following standards: / den folgenden Standards entspricht: / est conforme aux
 normes suivantes: / in overeenstemming met de volgende normen is: /   conforme ai seguenti standard: /
 es conforme a las siguientes normas: / Megfelel az al bbi szabv nyoknak: / T ytt   seuraavat standardit: /
  verensst mmer med f ljande standarder: / spln je n sledujic  normy: / Este in conformitate cu urm toarele
 standarde: / Συμμορφ νεται με τις ακ λουθες προδιαγραφ ς: / Overensstemmelse med f lgende standarder: /
 Overensstemmer med f lgende standarder:

EN 55022:2006, EN 61000-3-2:2006, EN 61000-3-3:1995+A1:2001+A2:2005,
 EN 50130-4:1995+A1:1998+A2:2003, EN 61000-4-2/-3/-4/-5/-6/-11,
 EN 55022:2006+A1:2007, EN 55024:1998+A1:2001+A2:2003,
 EN 61000-3-2:2006, EN 61000-3-3:1995+A1:2001+A2:2005, EN 60950 -1: 2006

EU Directive(s) / EG-Richtlinie(n) / Directive(s) EU / EU richtlijn(en) / Direttiva(e) EU / Directiva(s) UE / EU
 direktiv k / EU Toimintaohje(et) / Eu Direktiv(ene) / Sm rnice EU / Directiva(e) UE: / Οδηγία(ες) της ΕΕ: / EU
 direktiv(er) / EU-direktiv(ene):
 2004/108/EC, 2006/95/EC, 2002/95/EC
 Regulation EC1907/2006



's-Hertogenbosch, 19-10-2010

Mrs. / Mme. / Mevr. / Sig.ra / D. / Fru / Paní / Ka : **J. Gilad**
Purchase Director / Einkaufsleiterin / Directrice des Achats / Directeur inkoop /
Direttore agli acquisti / Director de compras / értékesítési igazgató / Ostojohtaja /
Inköpsansvarig / Obchodní feditelka / Director achizitií / Διευθυντής αγορών /
Indkøbschef / Innkjøpsjef

Copyright ©

NEDIS B.V.
Postbus 20509, 5201 CZ 's-Hertogenbosch NL
De Tweeling 28, 3719 MC 's-Hertogenbosch NL
Telefoon 073 - 599 96 41