

3,5X7,5 CARAVANTALLI

101639455 6438014127705

Huomio: Kokoamiseen tarvittavat työkalut, tikkaat ja suojalasit.

Huolehdi, ettei tallin katolle pääse kertymään suurta lumikuormaa. Takuu ei kata lumikuorman takia romahtanutta tallia.

HYVÄ ASIAKAS,

Suosittelimme, että kokoatte teltan vähintään neljän hengen voimin.

Käytä suojakäsineitä kootessasi teltan metallirunkoa.

Metalliosat on käsitelty öljyä muistuttavalla ruosteestoaineella.

Ruosteestoaine ei ole vaarallista, mutta kätesi voivat likaantua.





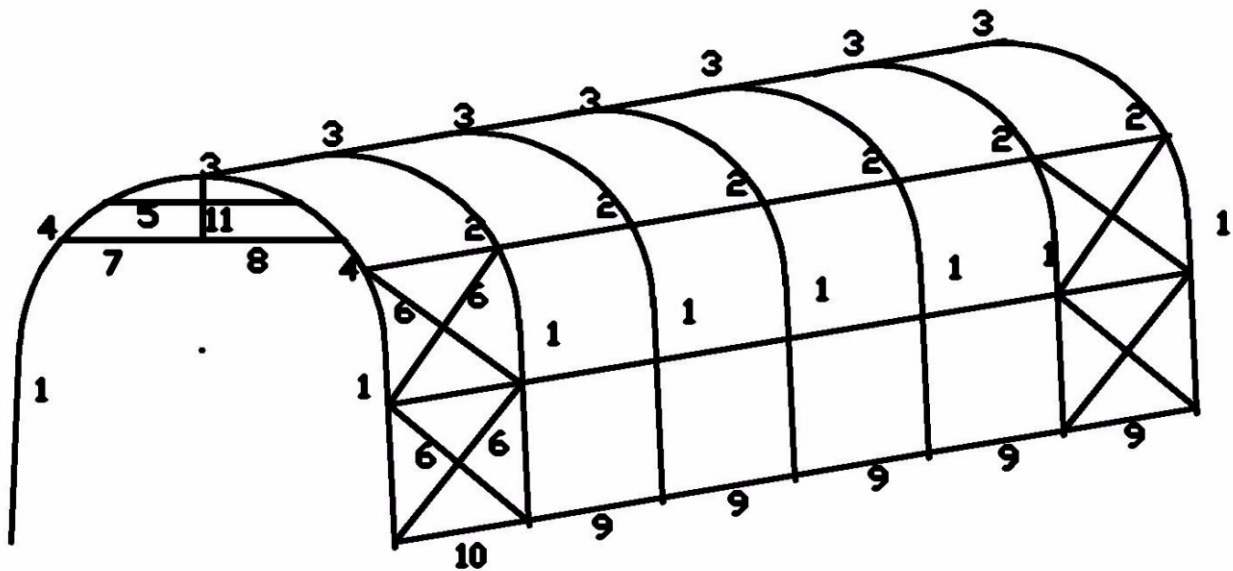
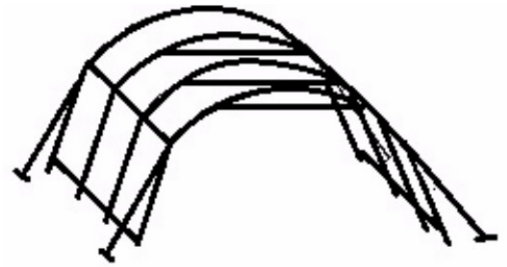

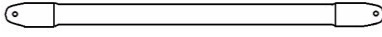
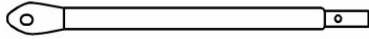
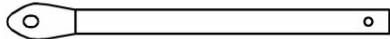
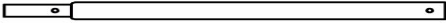
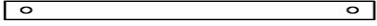
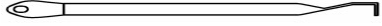

Suosittelimme, että pyyhkit metalliosat lämpimällä vedellä ja tiskinpesuaineella ennen kokoamista.

Jos kätesi likaantuvat, pese ne vedellä ja saippualla.



OSALUETTELO

1.	Jalka		14
2.	Kulmakaari		12
3.	Keskikaari		7
4.	Päädyn kulmakaari		2
5.	Ylempi poikkitanko uros		7

6.	Viistotanko		16
7.	Ovikiskon tanko uros		1
8.	Ovikiskon tanko naaras		1
9.	Liitostanko		35
10.	Etuosan liitostanko		7
11.	Ovikiskon vahviketanko		1
12.	Tappi (10 x 305 mm)		8
13.	Kierretappi		4
14.	Lattiakiinnike		4
15.	Joustonarupallo		66
16.	Ruuvi		10
17.	S-koukku		16
18.	Köydet		2
19.	Peite		1
20.	Päätuseinä		2

KOKOAMISOHJEET

1. Keskikaarien kokoaminen

- Kiinnitä kaari (3) kulmakaareen (2) vasemmalle puolelle.
- Kiinnitä toinen kulmakaari (2) oikealle puolelle.
- Aseta ruuvi kootun kaaren reikien läpi oikealta puolelta ja aseta tanko (5) ruuvin yli ja kiinnitä siipimutteri.
- Toista yllä olevat vaiheet toisella puolella.

2. Toista vaihe 1 muiden keskikaarien osalta.

3. Ovipäätyjen kokoaminen (siipimutterit teltan sisäpuolelle)

- Kiinnitä kaari (3) päätykaareen (4) vasemmalle puolelle.
- Aseta ruuvi kootun kaaren reikien läpi oikealta puolelta ja aseta tanko (5) ruuvin yli ja kiinnitä siipimutteri.
- Liu'uta kiskokoukut tankojen (7 ja 8) yli ja kiinnitä toinen pää kaareen (4) ruuveilla ja siipimuttereilla. Kiinnitä oven vahviketanko (11) tankoihin 7 ja 8.*

- Kiinnitä toinen päätykaari (4) oikealle puolelle.
- Kiinnitä kootut kaaret teltan etupäähän. Teltan ovi tulee tälle puolelle.

4. Jalkojen kokoaminen

- Aseta pystytangot (1) kaariin yksitellen. Kiinnitä ruuveilla.
- Kiinnitä liitostanko 9 liitostankoon 10 ruuveilla ja viistotanko (6) ruuveilla ja siipimuttereilla. Katso kannen kuva. Huomaa: tanko 10 kiinnitetään ensimmäiseen tai viimeiseen kaareen.
- Toista vaiheet a ja b muiden jalkatankojen osalta.

f) Tärkeää: varmista, että teltan rungon alaosa on neljän muotoinen.

5. Peitteen asentaminen (siteet asennetaan sisäpuolelle)

- Aseta peite kuvan mukaisesti rungon eteen.
- Levitä peite ja nosta se rungon päälle.
- Vedä peite rungon yli niin, että katto on tasainen rungon kummastakin päästä.
- Vedä köysi läpivientien ja liitostangon 9 ja 10 ympärille kiristääkseen peitteen runkoon. Varmista, että peitteen vasen ja oikea puoli ovat tasassa.

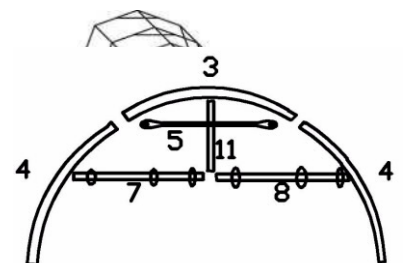
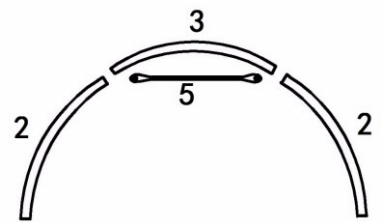
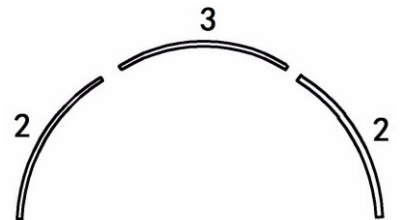

e) Kiristä peitteen kummassakin päässä olevat köydet niin, että runko peittyy tasaisesti. Kiinnitä köysi kierretappeihin. Katso kuva.

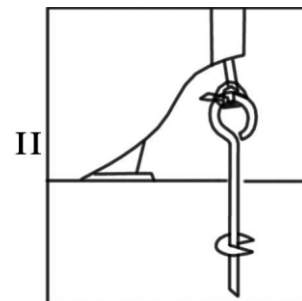
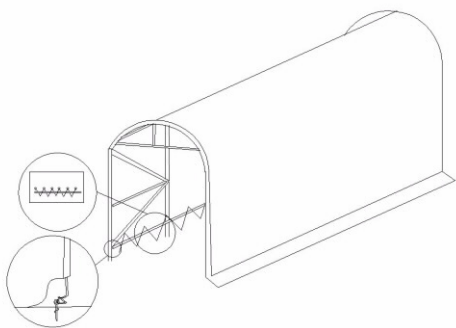

6. Oven kokoaminen

a) Telttä voidaan koota niin, ettei siinä ole ovea tai niin, että siinä on keskeltä sulkeutuva ovi.

b) Kiinnitä ensin ovi runkoon lähelle keskiosaa joustonarupalloilla. Kiinnitä myös tarranauha tankoon. Kiinnitä sitten vasen ja oikea osa ovesta runkotankoihin joustonarupalloilla. Kiinnitä koukut tankoihin 7 ja 8. Sulje ovi kummaltakin puolelta joustonarulla ja S-koukulla. Katso kuva.

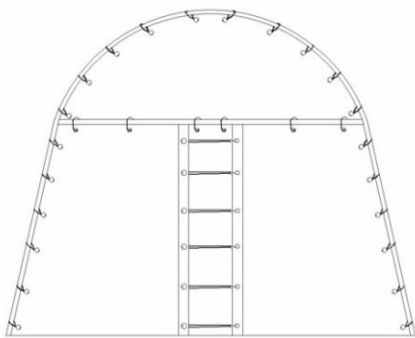

c) Kiinnitä toinen ovi joustonarupalloilla runkoon. Aseta joustonarupallo jokaiseen läpivienttiin.

7. Teltan ankkurointi

a) Aseta autotelttä haluamallesi paikalle ja sulje ovet. Ankkuroi kiinnikkeillä ja tapeilla ensimmäisen sivun kuvan mukaisesti.

b) Kiinnitä tarvittaessa läppä rakennukseesi.

