

DREMEL® 8300

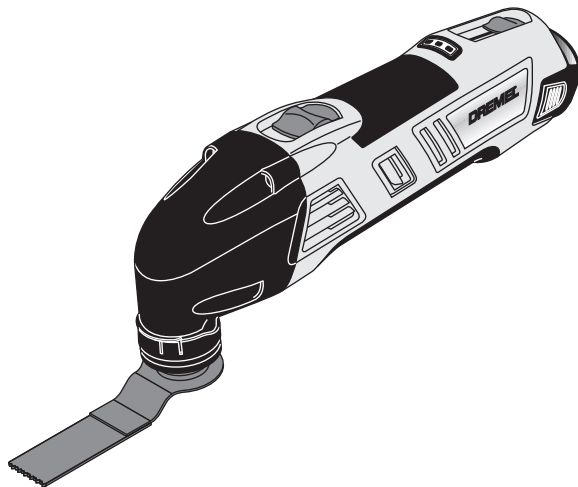

GB	Original instructions	8	NO	Oversettelse av originalinstruksjonene	54
DE	Übersetzung der Originalbedienungsanleitung	14	FI	Käännös alkuperäisistä ohjeista	60
FR	Traduction de la notice originale	21	ET	Algsete juhiste tõlge	67
IT	Traduzione delle istruzioni originali	28	LT	Originalių instrukcijų vertimas	73
NL	Vertaling van de originele gebruiksaanwijzing	35	LV	Originālās lietošanas pamācības tulkojums	79
DA	Oversættelse af betjeningsvejledning	42	AR	ترجمة التعليمات الأصلية	٨٧
SV	Översättning av originalinstruktioner	48			

Dremel
The Netherlands

1

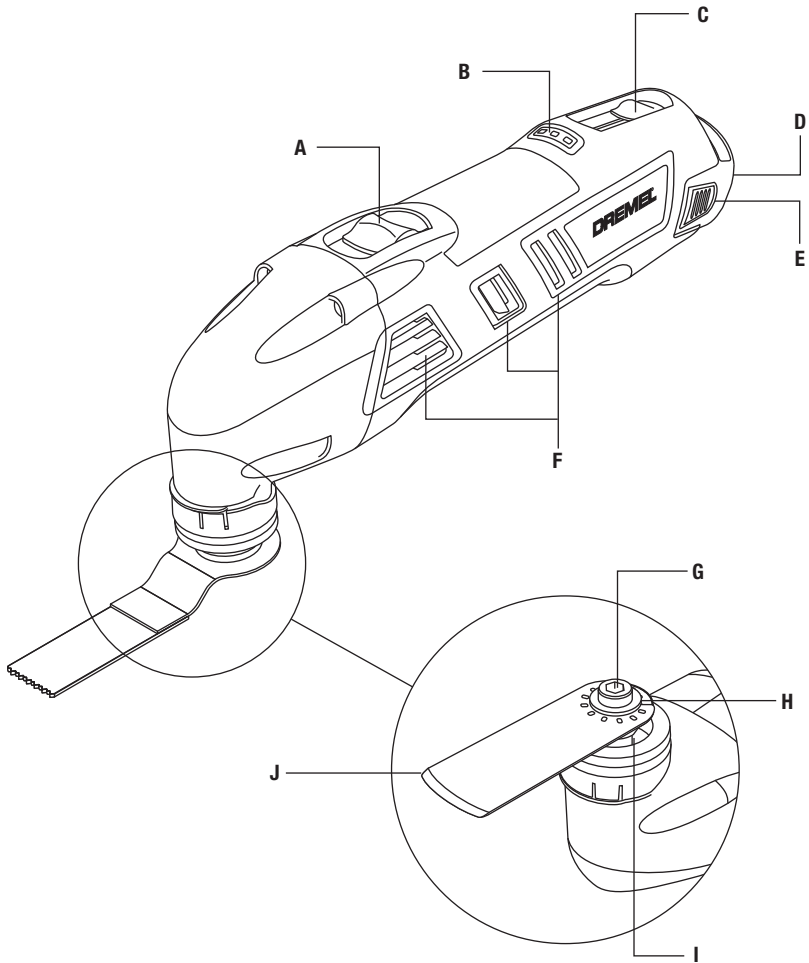



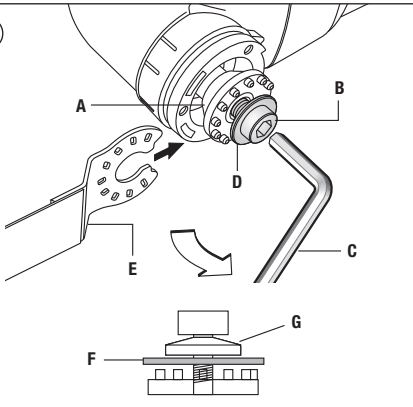



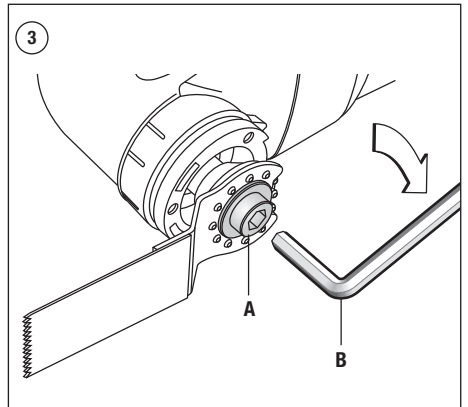

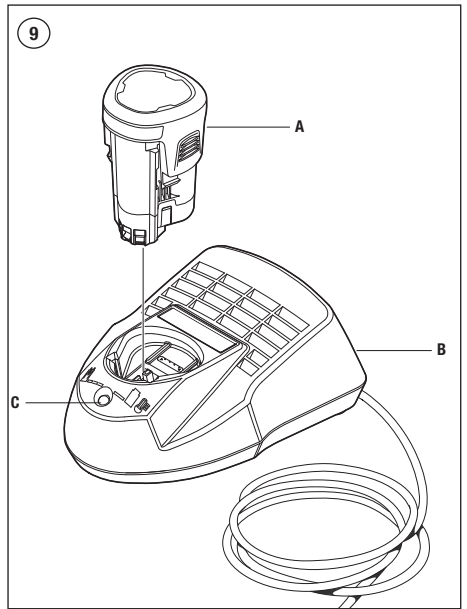
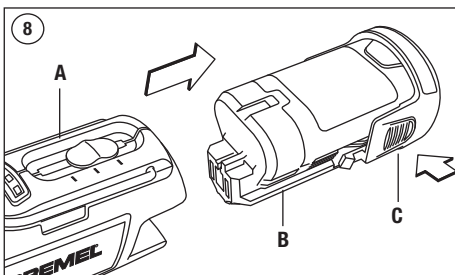
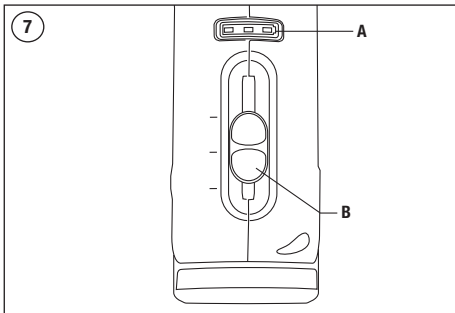
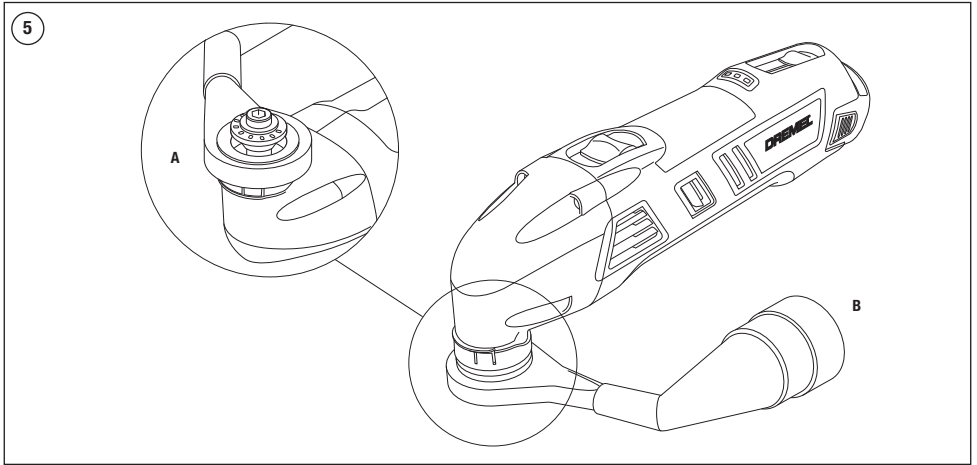
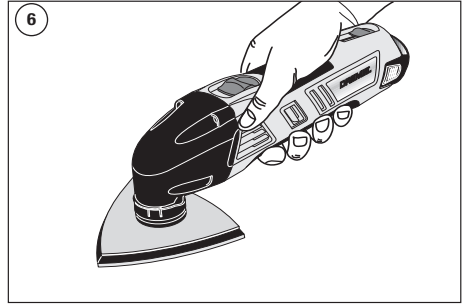
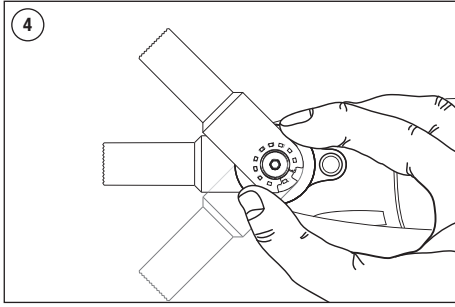













2



3





	Catalog Numbers						 				
	MM70W	2 - 10	2 - 10	-	2 - 6	8 - 10	8 - 10	-	-	-	-
	MM70P	2 - 10	2 - 10	2 - 10	2 - 6	8 - 10	8 - 10	-	-	-	-
	MM411	8 - 10	6 - 10	-	2 - 6	-	-	-	-	-	-
	MM470	8 - 10	6 - 10	-	2 - 6	-	-	-	-	-	-
	MM422	8 - 10	6 - 10	-	2 - 6	8 - 10*	8 - 10	-	-	-	-
	MM450	8 - 10	6 - 10	-	2 - 6	-	-	-	-	-	-
	MM500	-	-	-	-	-	-	-	-	-	6 - 10
	MM501	-	-	-	-	-	-	-	-	-	6 - 10
	MM600	-	-	2 - 4	-	-	-	2 - 8	2 - 6	-	-
	MM610	-	-	2 - 4	-	-	-	-	2 - 6	-	-
	MM900	-	-	-	-	-	-	-	-	6 - 10	6 - 10

* Soft steel only

(GB)

CE DECLARATION OF CONFORMITY We declare under our sole responsibility that this product is in conformity with the following standards or standardized documents: EN60745, EN55014, in accordance with the provisions of the directives 2006/95/EC, 2004/108/EC, 2006/42/EC.

NOISE/VIBRATION Measured in accordance with EN60745 the sound pressure level of this tool is 81,5 dB(A) and the sound power level 92,5 dB(A) (standard deviation: 3 dB), and the vibration * m/s^2 (hand-arm method).

NOTE: The declared vibration total value has been measured in accordance with a standard test method and may be used for comparing one tool with another. It may also be used in a preliminary assessment of exposure.

WARNING The vibration emission during actual use of the power tool can differ from the declared total value depending on the ways in which you use the tool.

Make an estimation of the exposure in the actual conditions of use and identify the safety measures for personal protection accordingly (taking account of all parts of the operating cycle such as the times when the tool is switched off and when it is running idle in addition to the trigger time).

Technical file at: SKIL Europe BV (PT-SEU/PJE), 4825 BD Breda, NL.

(DE)

CE KONFORMITÄTSEKLRÄRUNG Wir erklären in alleiniger Verantwortung, dass dieses Produkt mit den folgenden Normen oder normativen Dokumenten übereinstimmt: EN60745, EN55014, gemäß den Bestimmungen der Richtlinien 2006/95/EC, 2004/108/EC, 2006/42/EC.

GERÄUSCH/VIBRATION Gemessen gemäß EN60745 beträgt der Schalldruckpegel dieses Gerätes 81,5 dB(A) und der Schalleistungspegel 92,5 dB(A) (Standardabweichung: 3 dB), und die Vibration * m/s^2 (Hand-Arm Methode).

HINWEIS: Der angegebene Schwingungs-Gesamtwert ist entsprechend einem genormten Prüfverfahren gemessen worden und kann für den Vergleich von Werkzeugen miteinander verwendet werden. Er eignet sich auch für eine vorläufige Einschätzung der Schwingungsbelastung.

WARNING In Abhängigkeit von der Art, in der das Werkzeug verwendet wird, kann die Schwingungsemission während der eigentlichen Arbeit von dem

angegebenen Gesamtwert abweichen. Um die Exposition unter den tatsächlichen Anwendungsbedingungen abzuschätzen und zu bestimmen, welche persönlichen Schutzmaßnahmen erforderlich sind, sollten zusätzlich zu den Bedienungszeiten auch die Zeiten berücksichtigt werden, in denen das Gerät abgeschaltet ist oder im Leerlauf läuft.

Technische Unterlagen bei: SKIL Europe BV (PT-SEU/PJE), 4825 BD Breda, NL.

(FR)

CE DÉCLARATION DE CONFORMITÉ Nous déclarons sous notre propre responsabilité que ce produit est en conformité avec les normes ou documents normalisés suivants: EN60745, EN55014, conforme aux réglementations 2006/95/EC, 2004/108/EC, 2006/42/EC.

BRUIT/VIBRATION Mesuré selon EN60745 le niveau de la pression sonore de cet outil est 81,5 dB(A) et le niveau de la puissance sonore 92,5 dB(A) (déviations standard: 3 dB), et la vibration * m/s^2 (méthode main-bras).

REMARQUE : La valeur totale des vibrations déclarées, mesurée selon une méthode de test standard, peut être utilisée pour comparer un outil à un autre. Elle peut également être utilisée dans le cadre d'une évaluation préliminaire du degré d'exposition.

ATTENTION L'émission de vibrations lors de l'utilisation de l'outil électroportatif peut différer de la valeur totale déclarée selon la manière dont vous

l'utilisez. Estimez l'exposition à ces dernières dans les conditions réelles d'utilisation, qui vous permettra d'identifier les mesures de sécurité à prendre en matière de protection personnelle (en tenant compte de l'ensemble des parties du cycle d'exploitation, telles que le moment où l'outil est éteint et celui où il est en veille, en plus de celui où il est activé).

Dossier technique auprès de: SKIL Europe BV (PT-SEU/PJE), 4825 BD Breda, NL.

(IT)

CE DICHIARAZIONE DI CONFORMITÀ Dichiaro, assumendo la piena responsabilità di tale dichiarazione, che il prodotto è conforme alle seguenti normative e ai relativi documenti: EN60745, EN55014 in base alle prescrizioni delle direttive 2006/95/EC, 2004/108/EC, 2006/42/EC.

RUMOROSITÀ/VIBRAZIONE Misurato in conformità ad EN60745 il livello di pressione acustica di questo utensile è 81,5 dB(A) ed il livello di potenza acustica 92,5 dB(A) (deviazione standard: 3 dB), e la vibrazione * m/s^2 (metodo mano-braccio).

NOTA: Il valore totale dichiarato di vibrazioni è stato misurato con un metodo di test standard e può essere usato per confrontare un utensile con un altro. Esso può inoltre essere usato per una valutazione preliminare dell'esposizione.

ATTENZIONE L'emissione di vibrazioni durante l'utilizzo dell'elettro utensile può variare dal valore totale dichiarato in base al modo in cui si utilizza

l'utensile. Fare una stima dell'esposizione nelle condizioni di utilizzo attuali e, di conseguenza, identificare le misure di sicurezza per la protezione personale (prendendo in considerazione tutte le parti del ciclo di funzionamento come le volte in cui l'utensile viene spento e quando funziona in folle oltre al tempo di azionamento).

Fascicolo tecnico presso: SKIL Europe BV (PT-SEU/PJE), 4825 BD Breda, NL.

(NL)

CE CONFORMITEITSVERKLARING Wij verklaren, dat dit product voldoet aan de volgende normen of normatieve documenten: EN60745, EN55014, overeenkomstig de bepalingen van de richtlijnen 2006/95/EC, 2004/108/EC, 2006/42/EC.

GELUID/VIBRATIE Gemeten volgens EN60745 bedraagt het geluidsdruk-niveau van deze machine 81,5 dB(A) en het geluidsvermogen-niveau 92,5 dB(A) (standaard deviatie: 3 dB), en de vibratie * m/s^2 (hand-arm methode).

OPMERKING: De totaal opgegeven trillingsemissie is gemeten aan de hand van een standaard testmethode en kan worden gebruikt om gereedschap onderling met elkaar te vergelijken. De informatie mag ook worden gebruikt om een voorlopige inschatting van de mate van blootstelling te maken.

LET OP De trillingsemissie tijdens het daadwerkelijke gebruik van het gereedschap kan afwijken van de opgegeven totale waarde. Dit is afhankelijk van de

manier waarop u het gereedschap gebruikt. Maak een inschatting van de mate waarin u tijdens daadwerkelijk gebruik aan trillingen wordt blootgesteld en stel aan de hand hiervan de persoonlijke beschermingsmaatregelen vast (waarbij u rekening houdt met alle onderdelen van de bedrijfsfysica, waaronder de tijden dat het gereedschap is uitgeschakeld of is ingeschakeld maar niet wordt gebruikt, evenals de blootstellingstijd).

Technisch dossier bij: SKIL Europe BV (PT-SEU/PJE), 4825 BD Breda, NL.

(DA)

CE KONFORMITETSEKLRÆRING Vi erklærer under almindeligt ansvar, at dette produkt er i overensstemmelse med følgende normer eller normative dokumenter: EN60745, EN55014, i henhold til bestemmelserne i direktiverne 2006/95/EC, 2004/108/EC, 2006/42/EC

STØJ/VIBRATION Måles efter EN60745 er lydtrykniveau af dette værktøj 81,5 dB(A) og lydeffektivniveau 92,5 dB(A) (standard deviation: 3 dB), og vibrationsniveauet * m/s^2 (hånd-arm metoden).

Bemærk: Den angivne samlede vibrationsmissionsværdi er målt i overensstemmelse med en standardtestmetode og kan bruges til sammenligning af to stykker værktøj. Den kan også bruges i forbindelse med en foreløbig eksponeringsvurdering.

ADVARSEL Under faktisk brug af el-værktøjet kan vibrationsemissionen afvige fra den angivne samlede værdi afhængigt af, hvordan værktøjet

bruges. Foretag en eksponeringsvurdering i de omgivelser, hvor værktøjet skal bruges, og tag derefter de nødvendige sikkerhedsforanstaltninger (alle aspekter af arbejdsforløbet skal indgå i vurderingen; også de perioder, hvor værktøjet er slukket eller kører i tomgang).

Teknisk dossier hos: SKIL Europe BV (PT-SEU/PJE), 4825 BD Breda, NL.

SV

CE KONFORMITETSFÖRKLARING Vi intygar och ansvarar för, att denna produkt överensstämmer med följande norm och dokument: EN60745, EN55014, enl. bestämmelser och riktlinjerna 2006/95/EC, 2004/108/EC, 2006/42/EC.

LJUD/VIBRATION Ljudtrycksnivån som uppmätts enligt EN60745 är på denna maskin 81,5 dB(A) och ljudeffektnivån 92,5 dB(A) (standard deviation: 3 dB), och vibration * m/s² (hand-arm metod).

NOTA: El valor mencionado correspondiente a la vibración total se ha medido de acuerdo con un método de realización de pruebas estándar y se puede utilizar para comparar dos herramientas. También es posible utilizarlo en una evaluación preliminar de exposición.

! VARNING Beroende på hur verktyget används kan vibrationerna vid användning av verktyget skilja sig från det angivna totala vibrationsvärdet. Gör en uppskattning av exponeringen under verkliga användningsförhållanden och vidta skyddsåtgärder för personalen därefter (ta hänsyn till alla delar i användningsförloppet, som när verktyget stängs av och utöver starttiden, när det går på tomgång).
Teknisk tillverkningsdokumentation finns hos: SKIL Europe BV (PT-SEU/PJE), 4825 BD Breda, NL.

NO

CE SAMSVARERKLÆRING Vi erklærer at det er under vårt ansvar at dette produkt er i samsvar med følgende standarder eller standard-dokumenter: EN60745, EN55014, i samsvar med reguleringer 2006/95/EC, 2004/108/EC, 2006/42/EC.

STØY/VIBRASJON Målt ifølge EN60745 er lydtryknivåen av dette verktøyet 81,5 dB(A) og lydstryknivåen 92,5 dB(A) (standard deviasjon: 3 dB), og vibrasjonsnivåen * m/s² (hånd-arm metode).

NB: Den oppgitte totalverdien for virbrasjon er målt i henhold til en standardisert testmetode, og kan brukes for å sammenligne et verktøy med et annet. Den kan også brukes til en foreløpig vurdering av eksponeringen.

! ADVARSEL Vibrasjonsutstrålingen under faktisk bruk av elektroverskåret kan avvike fra de oppgitte verdiene, avhengig av måten verktøyet brukes på. Foreta et overslag over eksponeringen ved de faktiske bruksbetingelsene, og fastsett sikkerhetstiltak for personlig beskyttelse i henhold til dette (ta hensyn til alle deler av driftsyklusen, så som tidspunktene når verktøyet er slått av og når det går på tomgang i henhold til utløsertiden).
Tekniske underlag hos: SKIL Europe BV (PT-SEU/PJE), 4825 BD Breda, NL.

FI

CE TODISTUS STANDARDINMUKAISUDESTA Todistamme täten ja vastaamme yksin siitä, että tämä tuote on alluulettujen standardien ja standardoimisasiakirjojen vaatimusten mukainen EN60745, EN55014, seuraavien sääntöjen mukaisesti 2006/95/EC, 2004/108/EC, 2006/42/EC.

MELU/TÄRINÄ Mitattuna EN60745 mukaan työkalun melutaso on 81,5 dB(A) ja värinäns työkalun äänen voimakkuus on 92,5 dB(A) (keskihajonta: 3 dB), ja värinäns voimakkuus * m/s² (käsi-käsiarvosi metodi).

HUOM.: Ilmoitettu värinäns kokonaisarvo on mitattu vakio menetelmällä ja sitä voidaan käyttää eri työkalujen vertailuun keskenään. Sitä voidaan myös käyttää altistuksen etukäteisarviointiin.

! VAROITUS Värinäns sähkötyökalun todellisen käytön aikana voi poiketa ilmoitetusta kokonaisarvosta sen mukaan, millä tavalla työkalua käytetään. Arvioi altistus todellisissa käyttöoloissa ja tunnista sen mukaiset tarvittavat toimet henkilökohtaisista suojaus värien (ottaen huomioon kaikki käyttötyökalun osat, kuten ajat, jolloin työkalu on sammutettu tai vapaalla, varsinaisen käytön lisäksi).
Tekninen tiedosto kohdasta: SKIL Europe BV (PT-SEU/PJE), 4825 BD Breda, NL.

ET

CE VASTAVUSDEKLARATSIOON Kinnitame ainuvastutajana, et see toode vastab järgmistele standarditele või normdokumentidele: EN60745, EN55014 vastavalt direktiividele 2006/95/EC, 2004/108/EC, 2006/42/EC.

MÜRA/VIBRATSIOON Vastavalt kooskõlas normiga EN60745 läbi viidud mõõtmistele on antud seadme helirõhk 81,5 dB(A) jaheliitugevus 92,5 dB(A) (standardkõrvalekalle: 3 dB), ja vibratsioon * m/s² (käte-randme-meetod).

MÄRKUS: Vibratsiooni deklareeritud koguväärtus on mõõdetud vastavalt standardsele testimismeetodile ja seda võib kasutada ühe tööriista võrdlemisel teisega. Seda võib kasutada ka vibratsiooniaga kokkupuute esmasel hindamisel.

! ETTEVAATUST Vibratsiooni emissioon seadme kasutamisel võib erineda deklareeritud koguväärtusest, olenevalt sellest, millisel viisil tööriista kasutatakse. Hinnake liigikaudselt vibratsiooniaga kokkupuute aega tegelikes kasutustingimustes ja määrake kindlaks sobivad ohutusmeetmed isiklikuks kaitseks (võttes arvesse kõiki töösükli etappe nagu nt aega, mil tööriist on välja lülitatud ja aega, mil see töötab tühjaltsi lisaks käivitusajale).
Tehniline toimik saadaval aadressilt: SKIL Europe BV (PT-SEU/PJE), 4825 BD Breda, NL.

LT

CE ATITIKTIES DEKLARACIJA Mes atsakingai pareiškiame, kad šis gamins atitinka tokius standartus ir normatyvinius dokumentus: EN60745, EN55014 pagal reglamentų 2006/95/EC, 2004/108/EC, 2006/42/EC.

TRIUKSŪMINGUMAS/VIBRACIJA Šio prietaiso triukšmingumas buvo išmatuotas pagal EN60745 reikalavimus keliamo triukšmo garso slėgio lygis siekia 81,5 dB(A) ir akustinio galingumo lygis 92,5 dB(A) (standartinis nukrypimas: 3 dB), ir vibracijos pagreitis rankos plaštakos srityje tipiniu atveju yra mažesnis, kaip * m/s².

PASTABA: deklaratuosis bendrasis vibracijos dydis buvo išmatuotas pagal standartinį bandymų metodiką ir gali būti naudojamas vienam įrankiui palyginti su kitu. Jis taip pat gali būti panaudotas preliminariai įvertinant naudotojų tenkančią vibracijos dozę.

! ĮSPĖJIMAS Naudojant elektrinį įrankį susidaranti vibracija gali skirtis nuo bendrojo deklaruojamo vibracijos lygio dydžio priklausomai nuo to, kokiu būdu naudojate įrankį. Įvertinkite vibracijos dozę konkrečiu atveju ir parinkite atitinkamas asmens apsaugos priemones atsižvelgdami į visas darbo ciklo dalis, tame tarpe ir į laiką, per kurį prietaisas buvo išjungtas arba veikė tuščiajais eiga.
Tekninė byla laikoma: SKIL Europe BV (PT-SEU/PJE), 4825 BD Breda, NL.

LV

CE DEKLARĀCIJA PAR ATBILSTĪBU STANDARTIEM Mēs ar pilnu atbildību paziņojam, ka šis izstrādājums atbilst standartiem vai normatīvajiem dokumentiem EN60745, EN55014 un ir saskaņā ar direktīvajiem 2006/95/EC, 2004/108/EC, 2006/42/EC.

TROKSNIS/VIBRĀCIJA Saskaņā ar standartu EN60745 noteiktas instrumenta radītā trokšņa skaņas spiediena līmenis ir 81,5 dB(A) un skaņas jaudas līmenis ir 92,5 dB(A) (pie tipiskās izkliedes: 3 dB), un vibrācijas intensitāte ir * m/s² (strādājot rokas rēlīmā).

PIEZĪME. Kopējā vibrācijas pašārinājuma vērtība ir izmērīta saskaņā ar standartu metodi, un šo vērtību var izmantot, lai salīdzinātu dažādus instrumentus. To var lietot sākotnējā instrumenta iedarbības novērtējumā.

! UZMANĪBU Elektroinstrumenta lietošanas laikā radušās vibrācijas pašārinājuma vērtība var atšķirties no norādītās kopējās vērtības atkarībā no instrumenta izmantošanas veida. Nosakiet instrumenta radīto iedarbību faktiskajos izmantošanas apstākļos un izvēlieties atbilstošas drošības pasākumus personiskai aizsardzībai (ņemot vērā visu darba cikla faktorus, piemēram, cik reizi instrumentus ir izslēgti un cik ilgi pēc ieslēgšanas tas darbojas brīvgaitā).
Tehniskā dokumentācija no: SKIL Europe BV (PT-SEU/PJE), 4825 BD Breda, NL.

AR

إعلان مطابقة المعايير الأوروبية (CE) إننا نقر تحت مسئوليتنا الخاصة بأن هذا المنتج يتطابق مع المعايير والأدوات القياسية التالية: EN55014, EN60745 بموجب الشروط الواردة في توجيهات 2006/42/EC, 2004/108/EC, 2006/95/EC.

يتم قياس الضوضاء/الاهتزاز بما يتفق مع المستوى EN60745. ويصل مستوى ضغط الصوت في هذه الأداة إلى 81,5 ديسيبل (أ) ويصل مستوى طاقة الصوت إلى 92,5 ديسيبل (ب) (الانحراف المعياري: 3 ديسيبل). والاهتزاز * متر/ثانية² (طريقة ذراع اليد).

ملاحظة: يتم قياس قيمة الاهتزاز الإجمالية المعلنة بما يتفق مع طريقة فحص قياسية ويمكن الاستعانة بها في مقارنة أداة بأداة أخرى، ويمكن استخدامها أيضاً في عملية تقييم أولي للعرض.

يقتادى التباعد الاهتزاز أثناء الاستخدام الفعلي للأداة الكهربائية عن القيمة الإجمالية المعلنة وذلك حسب الطرق التي تستخدم من خلالها الأداة. قم بتقدير التعرض في الظروف الفعلية للاستخدام، وحدد إجراءات الأمان اللازمة للحماية الشخصية وفقاً لذلك التقدير. مع الأخذ في الاعتبار جميع أجزاء دورة التشغيل مثل الأوقات التي يتم فيها إيقاف تشغيل الأداة والتي يتم فيها تشغيلها بسرعة بطيئة بالإضافة إلى وقت التشغيل).
! تحذير

.SKIL Europe BV (PT-SEU/PJE), 4825 BD Breda, NL. الملف الفني على:



Skil Europe B.V. A. v.d. Kloot

*

8300

1	3,7 m/s ²
2	9,1 m/s ²
3	4,6 m/s ²
4	7,1 m/s ²
5	2,8 m/s ²
6	1,5 m/s ²

	1	2	3	4	5	6
GB	While cutting wood with MM450	While cutting wood with MM440	While scraping with MM600	While grout removing with MM500	While sanding with MM11/MM70P	Uncertainty (K)
DE	Beim Trennen von Holz mit dem MM450	Beim Trennen von Holz mit dem MM440	Beim Schaben mit dem MM600	Beim Entfernen von Fugen mit dem MM500	Beim Schleifen mit dem MM11/MM70P	Unsicherheit (K)
FR	Lors du découpage du bois avec le MM450	Lors du découpage du bois avec le MM440	Lors du grattage avec le MM600	Lors du déjointage avec le MM500	Lors du ponçage avec le MM11/MM70P	Incertitude (K)
IT	Per tagliare il legno con MM450	Per tagliare il legno con MM440	Per raschiare con MM600	Per rimuovere la malta cementizia con MM500	Per smerigliare con MM11/MM70P	Non noto (K)
NL	Bij het snijden van hout met de MM450	Bij het snijden van hout met de MM440	Bij het schrapen met de MM600	Bij het verwijderen van voegen met de MM500	Bij het schuren met de MM11/MM70P	Onzekerheid (K)
DA	Beim Trennen von Holz mit dem MM450	Beim Trennen von Holz mit dem MM440	Beim Schaben mit dem MM600	Beim Entfernen von Fugen mit dem MM500	Beim Schleifen mit dem MM11/MM70P	Usikkerhed (K)
SV	Kapa trä med MM450	Kapa trä med MM440	Skrapa med MM600	Avlägsna fog med MM500	Slipa med MM11/MM70P	Osäkerhet (K)
NO	Under saging i tre med MM450	Under saging i tre med MM440	Under skraping med MM600	Under fjerning av fugemasse med MM500	Under pussing med MM11/MM70P	Usikkert (K)
FI	Sahattaessa puuta MM450:llä	Sahattaessa puuta MM440:llä	Raaputettaessa MM600:lla	Poistettaessa laastia MM500:lla	Hiottaessa MM11/MM70P:llä	Epävarmuus (K)
ET	Kui lõikate puitu kettaga MM450	Kui lõikate puitu kettaga MM440	Kui kaabite kaabitsaga MM600	Kui eemaldate tsemendimõrti kettaga MM500	Kui lihvite otsakuga MM11/MM70P	Määramatus (K)
LT	Pjaunant medj su MM450	Pjaunant medj su MM440	Grandant su MM600	Šalinant skiedinj su MM500	Šlifuojant su MM11/MM70P	Neaiškumas (K)
LV	Griežot koku ar MM450	Griežot koku ar MM440	Utilizējot MM600	Notīrot javu ar MM500	Slīpējot ar MM11/MM70P	Izkliede (K)
AR	بشخلة عطق دن مع مادختساب MM450	بشخلة عطق دن مع مادختساب MM440	طشلكل دن مع مادختساب MM600	طالما لازلزا دن مع مادختساب MM500	ترفنصلدا دن مع مادختساب MM11/MM70P	دلكائنلا مدع (K)

USED SYMBOLS



READ THESE INSTRUCTIONS



USE EYE PROTECTION



ONLY USE THE CHARGER INDOORS



DOUBLE INSULATION (NO EARTH WIRE REQUIRED)



BATTERIES MAY EXPLODE WHEN DISPOSED OF IN FIRE, SO DO NOT BURN BATTERY FOR ANY REASON



max.50 °C

STORE TOOL/CHARGER/BATTERY IN LOCATIONS WHERE TEMPERATURE WILL NOT EXCEED 50°C



DO NOT DISPOSE OF THE CHARGER TOGETHER WITH HOUSEHOLD WASTE MATERIAL



DO NOT DISPOSE OF THE BATTERY TOGETHER WITH HOUSEHOLD WASTE MATERIAL

GENERAL POWER TOOL SAFETY WARNINGS

**WARNING** READ ALL SAFETY WARNINGS AND ALL INSTRUCTIONS.

Failure to follow the warnings and instructions may result in electric shock, fire and/or serious injury.

Save all warnings and instructions for future reference.

The term "power tool" in the warnings refers to your mains-operated (corded) power tool or battery-operated (cordless) power tool.

WORK AREA SAFETY

- Keep work area clean and well lit. Cluttered and dark areas invite accidents.
- Do not operate power tools in explosive atmospheres, such as in the presence of flammable liquids, gases or dust. Power tools create sparks which may ignite the dust or fumes.
- Keep children and bystanders away while operating a power tool. Distractions can cause you to lose control.

ELECTRICAL SAFETY

- Power tool plug must match the outlet. Never modify the plug in any way. Do not use any adapter plugs with

earthed (grounded) power tools. Unmodified plugs and matching outlets will reduce risk of electric shock.

- Avoid body contact with earthed or grounded surfaces such as pipes, radiators, ranges and refrigerators. There is an increased risk of electric shock if your body is earthed or grounded.
- Do not expose power tools to rain or wet conditions. Water entering a power tool will increase the risk of electric shock.
- Do not abuse the cord. Never use the cord for carrying, pulling or unplugging the power tool. Keep cord away from heat, oil, sharp edges or moving parts. Damaged or entangled cords increase the risk of electric shock.
- When operating a power tool outdoors, use an extension cord suitable for outdoor use. Use of a cord suitable for outdoor use reduces the risk of electric shock.
- If operating a power tool in a damp location is unavoidable, use an earth leakage circuit breaker (ELCB) protected supply. Use of an earth leakage circuit breaker reduces the risk of electric shock.

PERSONAL SAFETY

- Stay alert, watch what you are doing and use common sense when operating a power tool. Do not use a power tool while you are tired or under the influence of drugs, alcohol or medication. A moment of inattention while operating power tools may result in serious personal injury.
- Use personal protective equipment. Always wear eye protection. Protective equipment such as dust mask, non-skid safety shoes, hard hat, or hearing protection used for appropriate conditions will reduce personal injuries.
- Prevent unintentional starting. Ensure the switch is in the off-position before connecting to power source and/or battery pack, picking up or carrying the tool. Carrying power tools with your finger on the switch or energising power tools that have the switch on invites accidents.
- Remove any adjusting key or wrench before turning the power tool on. A wrench or a key left attached to a rotating part of the power tool may result in personal injury.
- Do not overreach. Keep proper footing and balance at all times. This enables better control of the power tool in unexpected situations.
- Dress properly. Do not wear loose clothing or jewellery. Keep your hair, clothing and gloves away from moving parts. Loose clothes, jewellery or long hair can be caught in moving parts.
- If devices are provided for the connection of dust extraction and collection facilities, ensure these are connected and properly used. Use of these devices can reduce dust related hazards.

POWER TOOL USE AND CARE

- Do not force the power tool. Use the correct power tool for your application. The correct power tool will do the job better and safer at the rate for which it was designed.
- Do not use the power tool if the switch does not turn it on and off. Any power tool that cannot be controlled with the switch is dangerous and must be repaired.

- c. **Disconnect the plug from the power source and/or the battery pack from the power tool before making any adjustments, changing accessories, or storing power tools.** *Such preventive safety measures reduce the risk of starting the power tool accidentally.*
- d. **Store idle power tools out of the reach of children and do not allow persons unfamiliar with the power tool or these instructions to operate the power tool.** *Power tools are dangerous in the hands of untrained users.*
- e. **Maintain power tools.** **Check for misalignment or binding of moving parts, breakage of parts and any other condition that may affect the power tools operation. If damaged, have the power tool repaired before use.** *Many accidents are caused by poorly maintained power tools.*
- f. **Keep cutting tools sharp and clean.** *Properly maintained cutting tools with sharp cutting edges are less likely to bind and are easier to control.*
- g. **Use the power tool, accessories and tool bits etc., in accordance with these instructions, taking into account the working conditions and the work to be performed.** *Use of the power tool for operations different from those intended could result in a hazardous situation.*

BATTERY TOOL USE AND CARE

- a. **Recharge only with the charger specified by the manufacturer.** *A charger that is suitable for one type of battery pack may create a risk of fire when used with another battery pack.*
 - b. **Use power tools only with specifically designated battery packs.** *Use of any other battery packs may create a risk of injury and fire.*
 - c. **When battery pack is not in use, keep it away from other metal objects like paper clips, coins, keys, nails, screws, or other small metal objects that can make a connection from one terminal to another.** *Shorting the battery terminals together may cause burns or a fire.*
 - d. **Under abusive conditions, liquid may be ejected from the battery; avoid contact. If contact accidentally occurs, flush with water. If liquid contacts eyes, additionally seek medical help.** *Liquid ejected from the battery may cause irritation or burns.*
- e. **For assistance.** *Contact with electric lines can lead to fire and electric shock. Damaging a gas line can lead to explosion. Penetrating a water line causes property damage or may cause an electric shock.*
 - d. **When working with the machine, always hold it firmly with both hands and provide for a secure stance.** *The power tool is guided more secure with both hands.*
 - e. **Secure the workpiece.** *A workpiece clamped with clamping devices or in a vice is held more secure than by hand.*
 - f. **Keep your workplace clean.** *Blends of materials are particularly dangerous. Dust from light alloys can burn or explode.*
 - g. **Avoid unintentional switching on.** **Ensure the On/Off switch is in the off position before inserting battery pack.** *Carrying the power tool with your finger on the On/Off switch or inserting the battery pack into power tools that have the switch on invites accidents.*
 - h. **Do not open the battery.** *Danger of shortcircuiting.*
 - i.  **Protect the battery against heat, e.g., also against continuous sun irradiation and fire.** *There is danger of explosion.*
 - j. **In case of damage and improper use of the battery, vapours may be emitted. Provide for fresh air and seek medical help in case of complaints.** *The vapours can irritate the respiratory system.*
 - k. **When the battery is defective, liquid can escape and come into contact with adjacent components. Check any parts concerned.** *Clean such parts or replace them, if required.*
 - l. **Use the battery only in conjunction with your Dremel power tool.** *This measure alone protects the battery against dangerous overload.*
 - m. **Wear protective gloves when changing application tools/accessories.** *Application tools/accessories become hot after prolonged usage.*
 - n. **Do not scrape wetted materials (e. g. wallpaper) or on moist surfaces.** *Penetration of water into the machine increases the risk of an electric shock.*
 - o. **Do not treat the surface to be worked with solvent-containing fluids.** *Materials being warmed up by the scraping can cause toxic vapours to develop.*
 - p. **Exercise extreme caution when handling the scraper.** *The accessory is very sharp; danger of injury.*

SERVICE

- a. **Have your power tool serviced by a qualified repair person using only identical replacement parts.** *This will ensure that the safety of the power tool is maintained.*

MACHINE-SPECIFIC SAFETY WARNINGS

- a. **Use the machine only for dry sanding.** *Penetration of water into the machine increases the risk of an electric shock.*
- b. **Keep hands away from the sawing range. Do not reach under the workpiece.** *Contact with the saw blade can lead to injuries.*
- c. **Use suitable detectors to determine if utility lines are hidden in the work area or call the local utility company**

 **WARNING** Do not work with materials containing asbestos (asbestos is considered carcinogenic).

 **WARNING** Take protective measures when during work dust can develop that is harmful to one's health, combustible or explosive (some dusts are considered carcinogenic); wear a dust mask and work with dust/ chip extraction when connectable.

ENVIRONMENT

DISPOSAL

The machine, accessories and packaging should be sorted for environmental-friendly recycling.

ONLY FOR EUROPEAN COUNTRIES



Do not dispose of power tools into household waste! According to the European Guideline 2002/96/EC for Waste Electrical and Electronic Equipment and its implementation into national right, power tools that are no longer usable must be collected separately and disposed of in an environmentally correct manner.

SPECIFICATIONS

GENERAL SPECIFICATIONS

10.8V Li-Ion Cordless Oscillating Multi-tool

MODEL 8300

Voltage Rating	10.8 V
Amperage Rating	1.3 – 1.5 Ah
No Load Speed	n_0 3000 – 21000 min ⁻¹
Oscillation Angle, left/right	1.5°
Weight (excluding battery pack)	0.85 kg

SPECIFICATIONS CHARGER

Input	230 V, 50–60 Hz, 26 W
Output	3.6 V - 10.8 V $\bar{\square}$, 1.5 A

SPECIFICATIONS BATTERY PACK

MODEL 875

Voltage Rating (Li-Ion)	10.8 V
Amperage Rating	1.3 – 1.5 Ah
Power Rating	14.0 – 16.2 Wh

EXTENSION CORDS

Use completely unrolled and safe extension cords with a capacity of 5 Amps.

ASSEMBLY



WARNING

ALWAYS TURN OFF THE TOOL BEFORE CHANGING ACCESSORIES, CHANGING COLLETS, OR SERVICING THE TOOL AND REMOVE BATTERY PACK.

BATTERY CHARGE CONDITION INDICATOR LIGHTS

Your tool is equipped with charge condition indicator lights (picture 1B). The indicator lights shows the charge condition of the battery.

- 3 of 3 Solid LED's = 67-100%
- 2 of 3 Solid LED's = 34-66%
- 1 of 3 Solid LED's = 16-33%
- 1 of 3 Flashing LED's = 0-15%

3 "side to side" lights – battery charge is too low to run tool. Recharge the battery.

3 "flashing" lights – battery is too hot for use. Turn tool off and let battery cool down.

Your tool is equipped with advanced electronics that protect the Li-Ion cells in the battery from damage due to excessive operating temperature and/or current draw. If the warning symbol illuminates red and/or the tool stops working during heavy use, this most likely indicates that the Li-Ion cells are near their maximum operating temperature, and the battery pack should either be changed or allowed to cool to ambient temperature before continuing use. If the tool automatically turns off due to overload conditions, the switch must be turned off for a few seconds to allow the circuit to reset before continuing use.

IMPORTANT CHARGING NOTES

1. The charger was designed to fast charge the battery only when the battery temperature is between 32°F (0°C) and 113°F (45°C). If the battery pack is too hot or too cold, the charger will not fast charge the battery. (This may happen if the battery pack is hot from heavy use). When the battery temperature returns to between 32°F (0°C) and 113°F (45°C), the charger will automatically begin charging.
2. A substantial drop in operating time per charge may mean that the battery pack is nearing the end of its life and should be replaced.
3. Remember to unplug charger during storage period.

NOTE: Use of chargers or battery packs not sold by Dremel will void the warranty.

CHARGING BATTERY PACK (MODEL 875)

Plug charger cord into your standard power outlet.

With no battery pack inserted, the charger's green indicator light will go ON. This indicates the charger is receiving power and the charger is ready for operation.

When you insert the battery pack into the charger, the charger's green indicator light will begin to "BLINK". This indicates that the battery is receiving a fast charge.

PICTURE 9

- A. Battery pack
- B. Charger
- C. Green light

When the indicator light stops "BLINKING" (and becomes a steady green light) fast charging is complete. The battery pack is fully charged and can be removed from the charger.

When you begin the charging process of the battery pack, a steady green light could also mean the battery pack is too hot or too cold.

Fast charging is only possible when the temperature range of the battery pack is between 0°C and 45°C. When needed, the internal fan of the charger will turn on to aid the charging process and speed. As soon as the battery pack reaches the correct temperature range, the battery charger will automatically switch to fast charging. The battery pack may be used even though the light may still be blinking. The light may require more time to stop blinking depending on temperature. The purpose of the green light is to indicate that the battery pack is fast-charging. It does not indicate the exact point of full charge. The light will stop blinking in less time if the battery pack was not completely discharged. If the green indicator light is "ON", the battery pack cannot accept a charge.

GENERAL

This Dremel Cordless Multi-Max Tool is intended for dry sanding of surfaces, corners, edges, for scraping, for sawing soft metals, wood and plastic components, and for grout removal using the applicable tools and accessories recommended by Dremel.

PICTURE 1

- A. On/Off switch
- B. Battery level indicator
- C. Variable speed slide switch
- D. Battery pack
- E. Battery release tabs
- F. Ventilation openings
- G. Clampin screw
- H. Blade washer
- I. Accessory holder
- J. Accessory

INSTALLING AND REMOVING ACCESSORIES

NOTE: Be sure to read the instructions supplied with your Dremel accessory for further information on its use.

Use only Dremel tested, high performance accessories.

Dremel cutting, scraper blades have a Quick-Fit slot which allows for faster accessory removal compared with other conventional oscillating tool systems.

1. Loosen the clamping screw using the hex key provided just enough so you can slide the accessory between the accessory holder and the blade washer (Picture 2).

PICTURE 2

- A. Accessory holder
- B. Clamping screw
- C. Hex key
- D. Blade washer
- E. Accessory
- F. Accessory
- G. Washer with bevel up

2. Clean accessory holder, accessory and the clamping screw with a clean cloth.
3. Place the accessory onto the accessory holder making sure the accessory engages all pins in the holder and the accessory is flush against the accessory holder.
4. Securely tighten the clamping screw with the hex provided (Picture 3).

PICTURE 3

- A. Clamping screw
- B. Hex key

NOTE: Some accessories, such as scrapers or blades, may be mounted either straight on the tool, or at an angle to enhance usability (Picture 4).

PICTURE 4

INSTALLING AND REMOVING SANDING SHEETS

Your backing pad uses hook-and-loop backed accessories, which firmly grip the backing pad when applied with moderate pressure.

1. Align the sanding sheet and press it onto the sanding plate by hand.
2. Firmly press the power tool with the sanding sheet against a flat surface and briefly switch the power tool on. This will promote good adhesion and helps to prevent premature wear.
3. To change, merely peel off the old sanding sheet, remove dust from the backing pad if necessary, and press the new sanding sheet in place.

After considerable service the backing pad surface will become worn, and the backing pad must be replaced when it no longer offers a firm grip. If you are experiencing premature wear out of the backing pad facing, decrease the amount of pressure you are applying during operation of the tool.

For maximum use of abrasive, rotate pad 120 degrees when tip of abrasive becomes worn.

DUST EXTRACTION

Your tool can be equipped with a dust port with adaptor for dust extraction (Picture 5). To use this feature, attach the dust port to the tool (A) and attach vacuum cleaner to the adapter (B).

USE

GETTING STARTED

The first step in learning to use the tool is to get the "feel" of it. Hold it in your hand and feel its weight and balance (Picture 6). Depending on the application, you will need to adjust your hand position to achieve optimum comfort and control. When holding the tool, do not cover the air vents with your hand. Blocking the air vents could cause the motor to overheat.

PICTURE 6

IMPORTANT! Practice on scrap material first to see how the tool's high-speed action performs. Keep in mind that your tool will perform best by allowing the speed, along with the correct accessory, do the work for you. Be careful not to apply too much pressure.

Instead, lower the oscillating accessory lightly to the work surface and allow it to touch the point at which you want to begin. Concentrate on guiding the tool over the work using very little pressure from your hand. Allow the accessory to do the work.

Usually it is better to make a series of passes with the tool rather than to do the entire job with one pass. To make a cut, for example, pass the tool back and forth over the work. Cut a little material on each pass until you reach the desired depth.

Slide "ON/OFF" switch

The tool is switched "ON" by the slide switch located on the topside of the motor housing (Picture 7).

TO TURN THE TOOL "ON", slide the switch button forward.

TO TURN THE TOOL "OFF", slide the switch button backward.

Electronic monitoring

Your tool is equipped with an internal electronic monitoring system that provides a "soft start", which will reduce the stresses that occur from a high torque start.

Variable speed slide switch





Your tool is equipped with a variable speed slide switch. The speed may be adjusted during operation by sliding the switch back or forth between any one of the settings.







To achieve the best results when working with different materials, set the variable speed control to suit the job (See Speed Chart, Picture 10) . To select the right speed for the accessory in use, practice with scrap material first.

The speed of the cordless oscillating tool is controlled by setting this slide switch on the housing.

PICTURE 10 Speed Chart, see Front Matter.

Addendum below:

Accessory	Application
 MM11	Sanding surfaces close to edges, in corners or hard to reach areas. Depending on the sanding sheet for, e.g., sanding wood, paint, varnish, thinset and cement.
 MM70W	For detail sanding.
 MM70P	For sanding primer and removing brush strokes, drops of paint and paint run.
 MM411	Smaller cuts and flush cuts. Example: Cut-outs in furniture for cable connections.

Accessory	Application
 MM470	Cutting and deep flush cuts; also for sawing close to edges, in corners and hard to reach areas. Example: Flush cutting door jamb or window sill, for flooring or tile installation.
 MM422	Smaller cuts and plunge cuts. Example: Sawing off water pipes (copper) or cable ducts flush against walls, floors or ceilings.
 MM450	Cutting in existing trim or flooring. Cutting close to edges in corners or hard to reach areas. Examples: Installing floor vent or repairing damaged wood flooring.
 MM500/MM501	Removing grout from between wall or floor tiles. Example: Removing grout joints between wall tiles for repair work.
 MM600	Remove vinyl flooring and bonded carpeting. Example: On stairs/steps or other small/medium sized surfaces. Scraping off old coats of varnish/paint or other adhesive.
 MM610	Removing caulk, coats of peeling paint or soft adhesive.
 MM900	Removing thinset or cement. Example: Grinding away thinset after tile removal. Removing paint or oil stains from cement.

PICTURE 7

- A. Battery level indicator
- B. Variable speed slide switch

Switch Setting	Speed Range/min (OPM)
10	18 000 – 21 000
—	13 000 – 16 000
6	10 000 – 13 000
—	7 000 – 10 000
2	5 000 – 7 000
—	3 000 – 5 000

Battery level indicator

This tool is equipped with a battery level indicator that tells you how much charge your battery has. A fully charged battery is indicated when all three LED lights are illuminated. As the battery discharges, the lights will turn off one by one until only one light is on. When the last light starts "flashing", the battery is almost empty.

When the battery becomes close to empty, the tool may shut down automatically more frequent than normal. If this happens, it is time to recharge the battery.

When the battery is dead, the tool will automatically turn off. This will be a sudden stop as opposed to a gradual winding down of the tool. Simply recharge the battery and reuse.

3 lights – 100% charge remaining

2 lights – 50% charge remaining

1 light – 25% charge remaining

1 “flashing” light - tool is about to shut off

3 “side to side” lights – battery charge is too low to run tool.

Recharge the battery.

3 “flashing” lights – battery is too hot for use.

Turn tool off and let battery cool down before resuming use.

Inserting and releasing battery pack

Release battery pack from tool by pressing on both sides of the battery release tabs and pull away from housing (Picture 8).

To insert battery, align battery and slide battery pack into tool until it locks into position. Do not force.

PICTURE 8

A. Housing

B. Battery pack

C. Battery release tabs

Important charging notes

1. The charger was designed to fast charge the battery only when the battery temperature is between 32°F (0°C) and 113°F (45°C). If the battery pack is too hot or too cold, the charger will not fast charge the battery. (This may happen if the battery pack is hot from heavy use). When the battery temperature returns to between 32°F (0°C) and 113°F (45°C), the charger will automatically begin charging.
2. A substantial drop in operating time per charge may mean that the battery pack is nearing the end of its life and should be replaced.
3. Remember to unplug charger during storage period.
4. If battery does not charge properly:
 - a. Check for voltage at outlet by plugging in some other electrical device.
 - b. Check to see if outlet is connected to a light switch which turns power “off” when lights are turned off.
 - c. Check battery pack terminals for dirt. Clean with cotton swab and alcohol if necessary.
 - d. If you still do not get proper charging, take or send tool, battery pack and charger to your local Dremel Service Center.

Note: Use of chargers or battery packs not sold by Dremel will void the warranty.

Operating Principle

Due to the oscillating drive the application tool/accessory swings up to 21000 times per minute for 3.0°. This allows for precise work in narrow spaces.

Sawing

- **Use undamaged faultless saw blades only.** Deformed, blunt saw blades or saw blades that are otherwise damaged can break.

- **When sawing light building materials, observe the statutory provisions and the recommendations of the material suppliers.**
- **Plunge cuts may only be applied to soft materials, such as wood, gypsum plaster boards, etc.!**

Before sawing with HCS saw blades in wood, particle board, building materials, etc., check these for foreign objects such as nails, screws, or similar. If required, remove foreign objects or use BIM saw blades.

Separating

Note: When separating wall tiles take into consideration that the application tools/accessories wear heavily when used for longer periods of time.

Scraping

For scraping, select a high oscillation rate.

Work on a soft surface (e.g. wood) at a flat angle, and apply only light pressure. Otherwise the scraper can cut into the surface.

Temperature Dependent Overload Protection

When using as intended for, the machine cannot be overloaded. In case of excessive loading or when exceeding the allowable battery temperature range of 0–70 °C, the speed is reduced or the machine switches off. In case of reduced speed, the machine will not run at full speed until after reaching the allowable battery temperature again. In case of automatic shut-off, switch the machine off, allow the battery to cool down and then switch the machine on again.

MAINTENANCE

Preventive maintenance performed by unauthorized personnel may result in misplacing of internal wiring and components which could cause serious hazard. We recommend that all tool service be performed by a Dremel Service Facility. To avoid injury from unexpected starting or electrical shock, always remove plug from wall outlet before performing service or cleaning.

CLEANING



WARNING

TO AVOID ACCIDENTS, ALWAYS DISCONNECT THE TOOL AND/OR CHARGER FROM THE POWER SUPPLY BEFORE CLEANING. *The tool can be cleaned most effectively with compressed dry air.* Always wear safety goggles when cleaning tools with compressed air.

Ventilation openings and switch levers must be kept clean and free of foreign matter. Do not attempt to clean the tool by inserting pointed objects through an opening.



WARNING

CERTAIN CLEANING AGENTS AND SOLVENTS DAMAGE PLASTIC PARTS.

Some of these are: gasoline, carbon tetrachloride, chlorinated cleaning solvents, ammonia and household detergents that contain ammonia.

SERVICE AND WARRANTY

WARNING NO USER SERVICEABLE PARTS INSIDE.
Preventive maintenance performed by unauthorized personnel may result in incorrect connection of internal wiring and components which could cause serious hazard. *We recommend that all tool service be performed by a Dremel Service Centre. SERVICEMEN: Disconnect the tool and/or charger from the power source before servicing.*

This DREMEL product is guaranteed in accordance with statutory/country-specific regulations; damage due to normal wear and tear, overload or improper handling are excluded from the warranty.

In case of a complaint, send the undismantled tool or charger and proof of purchase to your dealer.

CONTACT DREMEL

For more information on the Dremel product range, support and hotline, go to www.dremel.com.

Dremel Europe, P.O. Box 3267, 4800 DG Breda, The Netherlands

DE

ÜBERSETZUNG DER ORIGINAL-BEDIENUNGSANLEITUNG

VERWENDETE SYMBOLE



LESEN SIE DIESE HINWEISE



TRAGEN SIE AUGENSCHUTZ



LADEGERÄT NUR IM INNENBEREICH VERWENDEN



DOPPELTE ISOLIERUNG (KEINE MASSELEITUNG ERFORDERLICH)



AKKUS KÖNNEN BEI OFFENEM FEUER EXPLODIEREN UND DÜRFEN DAHER UNTER KEINEN UMSTÄNDEN VERBRANNT WERDEN.



WERKZEUG/LADEGERÄT/AKKU BEI TEMPERATUREN BIS MAX. 50° C LAGERN



LADEGERÄT NICHT IM HAUMÜLL ENTSORGEN



AKKU NICHT IM HAUMÜLL ENTSORGEN

ALLGEMEINE SICHERHEITSHINWEISE FÜR ELEKTROWERKZEUGE



WARNING LESEN SIE SÄMTLICHE SICHERHEITSHINWEISE UND

ANWEISUNGEN

Die Nichtbeachtung der folgenden Sicherheitshinweise und Anweisungen kann zu elektrischem Schlag, Feuer und/oder schweren Verletzungen führen.

Bewahren Sie alle Sicherheitshinweise und Anweisungen zum künftigen Nachschlagen auf.

Der in den Sicherheitshinweisen verwendete Begriff „Elektrowerkzeug“ bezieht sich auf netzbetriebene Elektrowerkzeuge (kabelgebunden) und auf akkubetriebene Elektrowerkzeuge (kabellos).

SICHERHEIT AM ARBEITSPLATZ

- Halten Sie Ihren Arbeitsbereich sauber und aufgeräumt.** *Unordnung und unbeleuchtete Arbeitsbereiche können zu Unfällen führen.*
- Arbeiten Sie mit dem Gerät nicht in explosionsgefährdeter Umgebung, in der sich brennbare Flüssigkeiten, Gase oder Stäube befinden.** *Elektrowerkzeuge erzeugen Funken, die den Staub oder die Dämpfe entzünden können.*
- Halten Sie Kinder und andere Personen während der Benutzung des Elektrowerkzeugs fern.** *Bei Ablenkung können Sie die Kontrolle über das Gerät verlieren.*

ELEKTRISCHE SICHERHEIT

- Der Anschlussstecker des Gerätes muss in die Steckdose passen. Der Stecker darf in keiner Weise verändert werden. Verwenden Sie keine Adapterstecker gemeinsam mit schutzgeerdeten Geräten.** *Unveränderte Stecker und passende Steckdosen verringern das Risiko eines elektrischen Schlages.*
- Vermeiden Sie Körperkontakt mit geerdeten Oberflächen wie Rohren, Heizungen, Herden und Kühlschränken.** *Es besteht ein erhöhtes Risiko durch elektrischen Schlag, wenn Ihr Körper geerdet ist.*
- Halten Sie das Gerät von Regen oder Nässe fern.** *Das Eindringen von Wasser in ein Elektrogerät erhöht das Risiko eines elektrischen Schlages.*
- Zweckfremden Sie das Kabel nicht, um das Gerät zu tragen, aufzuhängen oder um den Stecker aus der Steckdose zu ziehen. Halten Sie das Kabel fern von Hitze, Öl, scharfen Kanten oder sich bewegenden Geräteteilen.** *Beschädigte oder verwickelte Kabel erhöhen das Risiko eines elektrischen Schlages.*
- Wenn Sie mit einem Elektrowerkzeug im Freien arbeiten, verwenden Sie ein Verlängerungskabel, das für den Außenbereich geeignet ist.** *Die Anwendung eines für den Außenbereich geeigneten Verlängerungskabels verringert das Risiko eines elektrischen Schlages.*
- Bei Betrieb eines Elektrowerkzeugs in Feuchträumen muss die Stromquelle mit einem Fehlerstromschutzschalter (ELCB) ausgestattet werden.**

Der Einsatz eines Fehlerstromschutzschalters vermindert das Risiko eines elektrischen Schlages.

SICHERHEIT VON PERSONEN

- a. **Seien Sie aufmerksam, achten Sie darauf, was Sie tun und gehen Sie mit Vernunft an die Arbeit mit einem Elektrowerkzeug. Benutzen Sie das Gerät nicht, wenn Sie müde sind oder unter dem Einfluss von Drogen, Alkohol oder Medikamenten stehen.** *Ein Moment der Unachtsamkeit bei dem Gebrauch des Gerätes kann zu ernsthaften Verletzungen führen.*
- b. **Tragen Sie persönliche Schutzausrüstung und immer eine Schutzbrille. Tragen Sie immer Augenschutz und Gehörschutz.** *Das Tragen persönlicher Schutzausrüstung, wie Staubmaske, rutschfeste Sicherheitsschuhe, Schutzhelm oder Gehörschutz, je nach Art und Einsatz des Elektrowerkzeuges, verringert das Risiko von Verletzungen.*
- c. **Vermeiden Sie eine unbeabsichtigte Inbetriebnahme. Vergewissern Sie sich, dass das Elektrowerkzeug ausgeschaltet ist, bevor Sie den Stecker in die Steckdose stecken.** *Wenn Sie beim Tragen des Gerätes den Finger am Schalter haben oder das eingeschaltete Gerät an die Stromversorgung anschließen, kann dies zu Unfällen führen.*
- d. **Entfernen Sie Einstellwerkzeuge oder Schraubenschlüssel, bevor Sie das Gerät einschalten.** *Ein Werkzeug oder Schlüssel, der sich in einem drehenden Geräteteil befindet, kann zu Verletzungen führen.*
- e. **Überschätzen Sie sich nicht. Sorgen Sie für einen sicheren Stand und halten Sie jederzeit das Gleichgewicht.** *Dadurch können Sie das Gerät in unerwarteten Situationen besser kontrollieren.*
- f. **Tragen Sie geeignete Kleidung. Tragen Sie keine weite Kleidung oder Schmuck. Halten Sie Haare, Kleidung und Handschuhe fern von sich bewegenden Teilen.** *Lockere Kleidung, Schmuck oder lange Haare können von sich bewegenden Teilen erfasst werden.*
- g. **Wenn Staubabsaug- und -auffangeinrichtungen montiert werden können, vergewissern Sie sich, dass diese angeschlossen sind und richtig verwendet werden.** *Das Verwenden dieser Einrichtungen verringert die Gefährdungen durch Staub.*

SORGFÄLTIGER UMGANG MIT UND GEBRAUCH VON ELEKTROWERKZEUGEN

- a. **Überlasten Sie das Gerät nicht. Verwenden Sie für Ihre Arbeit das dafür bestimmte Elektrowerkzeug.** *Mit dem passenden Elektrowerkzeug arbeiten Sie besser und sicherer im angegebenen Leistungsbereich.*
- b. **Benutzen Sie kein Elektrowerkzeug, dessen Schalter defekt ist.** *Ein Elektrowerkzeug, das sich nicht mehr ein- oder ausschalten lässt, ist gefährlich und muss repariert werden.*
- c. **Ziehen Sie den Stecker aus der Steckdose und/oder entfernen Sie den Akku, bevor Sie Geräteeinstellungen vornehmen, Zubehörteile wechseln oder das Gerät weglegen.** *Diese Vorsichtsmaßnahme verhindert den unbeabsichtigten Start des Gerätes.*
- d. **Bewahren Sie Elektrowerkzeuge außerhalb der Reichweite von Kindern auf. Lassen Sie niemanden das Gerät benutzen,**

der mit diesem nicht vertraut ist oder diese Anweisungen nicht gelesen hat. *Elektrowerkzeuge sind gefährlich, wenn sie von unerfahrenen Personen benutzt werden.*

- e. **Pflegen Sie das Gerät mit Sorgfalt. Kontrollieren Sie, ob bewegliche Geräteteile einwandfrei funktionieren und nicht klemmen, ob Teile gebrochen oder so beschädigt sind, dass die Funktion des Gerätes beeinträchtigt ist. Lassen Sie beschädigte Teile vor dem Einsatz des Gerätes reparieren.** *Viele Unfälle haben ihre Ursache in schlecht gewarteten Elektrowerkzeugen.*
- f. **Halten Sie Schneidwerkzeuge scharf und sauber.** *Sorgfältig gepflegte Schneidwerkzeuge mit scharfen Schneidkanten verklemmen sich weniger und sind leichter zu führen.*
- g. **Verwenden Sie Elektrowerkzeug, Zubehör, Einsatzwerkzeuge usw. entsprechend diesen Anweisungen und so, wie es für diesen speziellen Gerätetyp vorgeschrieben ist. Berücksichtigen Sie dabei die Arbeitsbedingungen und die auszuführende Tätigkeit.** *Der Gebrauch von Elektrowerkzeugen für andere als die vorgesehenen Anwendungen kann zu gefährlichen Situationen führen.*

HANDHABUNG UND PFLEGE DES AKKUWERKZEUGES

- a. **Laden Sie Akkus nur mit dem vom Hersteller angegebenen Ladegerät auf.** *Es besteht Brandgefahr, wenn ein Ladegerät, das für eine bestimmte Art von Akkus geeignet ist, für andere Akkus verwendet wird.*
- b. **Verwenden Sie für Elektrowerkzeuge nur die dafür vorgesehenen Akkus.** *Die Verwendung anderer Akkus kann zu Verletzungen und Feuer führen.*
- c. **Halten Sie nicht benutzte Akkus von Metallgegenständen wie Heftklammern, Münzen, Schlüsseln, Nägeln, Schrauben oder anderen Metallteilen fern, die zu einer Überbrückung der Pole führen können.** *Ein Kurzschluss der Akkupole kann Verbrennungen oder Feuer verursachen.*
- d. **Bei falscher Verwendung kann Flüssigkeit aus dem Akku austreten – vermeiden Sie den Kontakt hiermit. Bei versehentlichem Kontakt mit Wasser spülen. Wenn die Flüssigkeit in die Augen gerät, suchen Sie ärztliche Hilfe auf. Austretende Akkufflüssigkeit kann zu Hautreizungen oder Verbrennungen führen.**

SERVICE

- a. **Lassen Sie Ihr Gerät nur von qualifiziertem Fachpersonal und nur mit Original-Ersatzteilen reparieren.** *Damit wird sichergestellt, dass die Sicherheit des Gerätes erhalten bleibt.*

GERÄTESPEZIFISCHE SICHERHEITSHINWEISE

- a. **Verwenden Sie das Elektrowerkzeug nur für Trockenschliff.** *Das Eindringen von Wasser in ein Elektrogerät erhöht das Risiko eines elektrischen Schlages.*
- b. **Halten Sie die Hände vom Sägebereich fern. Greifen Sie nicht unter das Werkstück.** *Bei Kontakt mit dem Sägeblatt besteht Verletzungsgefahr.*

- c. Verwenden Sie geeignete Suchgeräte, um verborgene Versorgungsleitungen aufzuspüren, oder ziehen Sie die örtliche Versorgungsgesellschaft hinzu. Kontakt mit Elektroleitungen kann zu Feuer und elektrischem Schlag führen. Beschädigung einer Gasleitung kann zur Explosion führen. Eindringen in eine Wasserleitung verursacht Sachbeschädigung oder kann einen elektrischen Schlag verursachen.
- d. Halten Sie das Elektrowerkzeug beim Arbeiten fest mit beiden Händen und sorgen Sie für einen sicheren Stand. Das Elektrowerkzeug wird mit zwei Händen sicherer geführt.
- e. Sichern Sie das Werkstück. Ein mit Spannvorrichtungen oder Schraubstock festgehaltenes Werkstück ist sicherer gehalten als mit Ihrer Hand.
- f. Halten Sie Ihren Arbeitsplatz sauber. Materialmischungen sind besonders gefährlich. Leichtmetallstaub kann brennen oder explodieren.
- g. Vermeiden Sie ein versehentliches Einschalten. Vergewissern Sie sich, dass der Ein-/Ausschalter in ausgeschalteter Position ist, bevor Sie einen Akku einsetzen. Das Tragen des Elektrowerkzeugs mit Ihrem Finger am Ein-/Ausschalter oder das Einsetzen des Akkus in das eingeschaltete Elektrowerkzeug kann zu Unfällen führen.
- h. Öffnen Sie den Akku nicht. Es besteht die Gefahr eines Kurzschlusses.
- i.  Schützen Sie den Akku vor Hitze, z.B. auch vor dauernder Sonneneinstrahlung, und Feuer. Es besteht Explosionsgefahr.
- j. Bei Beschädigung und unsachgemäßem Gebrauch des Akkus können Dämpfe austreten. Führen Sie Frischluft zu und suchen Sie bei Beschwerden einen Arzt auf. Die Dämpfe können die Atemwege reizen.
- k. Bei defektem Akku kann Flüssigkeit austreten und angrenzende Gegenstände benetzen. Überprüfen Sie betroffene Teile. Reinigen Sie diese oder tauschen Sie sie gegebenenfalls aus.
- l. Verwenden Sie den Akku nur in Verbindung mit Ihrem Dremel Elektrowerkzeug. Nur so wird der Akku vor gefährlicher Überlastung geschützt.
- m. Tragen Sie beim Wechsel der Einsatzwerkzeuge Schutzhandschuhe. Einsatzwerkzeuge werden bei längerem Gebrauch warm.
- n. Schaben Sie keine angefeuchteten Materialien (z.B. Tapeten) und nicht auf feuchtem Untergrund. Das Eindringen von Wasser in ein Elektrowerkzeug erhöht das Risiko eines elektrischen Schlages.
- o. Behandeln Sie die zu bearbeitende Fläche nicht mit lösungsmittelhaltigen Flüssigkeiten. Durch die Erwärmung der Werkstoffe beim Schaben können giftige Dämpfe entstehen.
- p. Seien Sie beim Umgang mit dem Schaber besonders vorsichtig. Das Werkzeug ist sehr scharf, es besteht Verletzungsgefahr.

(manche Stäube gelten als krebserregend); tragen Sie eine Staubschutzmaske und verwenden Sie, wenn anschließbar, eine Staub-/ Späneabsaugung.

UMGEBUNG

ENTSORGUNG

Elektrowerkzeuge, Zubehör und Verpackungen sollen einer umweltgerechten Wiederverwertung zugeführt werden.

NUR FÜR EUROPÄISCHE LÄNDER



Werfen Sie Elektrowerkzeuge nicht in den Hausmüll! Gemäß der Europäischen Richtlinie 2002/96/EG über Elektro- und Elektronik-Altgeräte und ihrer Umsetzung in nationales Recht müssen nicht mehr gebrauchsfähige Elektrowerkzeuge getrennt gesammelt und einer umweltgerechten Wiederverwertung zugeführt werden.

SPEZIFIKATIONEN

ALLGEMEINE SPEZIFIKATIONEN

Akkubetriebenes (Li-Ionen-Akku 10,8 V) oszillierendes Multifunktionswerkzeug MODELL 8300

Nennspannung	10,8 V
Nennstromstärke	1,3 – 1,5 Ah
Leerlaufdrehzahl	n_0 3.000-21.000 min ⁻¹
Schwingungswinkel, links/rechts:	1,5°
Gewicht (ohne Akkupack)	0,85 kg

TECHNISCHE DATEN LADEGERÄT

Eingang	230 V, 50-60 Hz, 26 W
Ausgang	3,6 V - 10,8 V $\bar{\sim}$, 1,5 A

TECHNISCHE DATEN AKKUPACK

MODELL 875

Nennspannung (Li-Ion)	10,8 V
Nennstromstärke	1,3 – 1,5 Ah
Nennleistung	14,0 – 16,2 Wh

VERLÄNGERUNGSKABEL

Verwenden Sie nur vollständig abgewickelte und unbeschädigte Verlängerungskabel mit einer Kapazität von mindestens 5 A.

MONTAGE



WARNUNG

SCHALTEN SIE DAS WERKZEUG IMMER AUS, BEVOR SIE DAS ZUBEHÖR ODER AUFNAHMEVORRICHTUNGEN WECHSELN ODER DAS WERKZEUG WARTEN UND DEN AKKUPACK ENTFERNEN.



WARNUNG

Bearbeiten Sie kein asbesthaltiges Material (Asbest gilt als krebserregend).



WARNUNG

Treffen Sie Schutzmaßnahmen, wenn beim Arbeiten gesundheitsschädliche, brennbare oder explosive Stäube entstehen können

LADEZUSTANDSANZEIGE DES AKKUS

Ihr Werkzeug ist mit einer Ladezustandsanzeige ausgestattet (Abbildung 1 B). Die Anzeigelampen zeigen den Ladezustand des Akkus.

- 3 von 3 LEDs leuchten = 67-100%
- 2 von 3 LEDs leuchten = 34-66%
- 1 von 3 LEDs leuchtet = 16-33%
- 1 von 3 LEDs blinkt = 0-15%

3 LEDs leuchten nacheinander auf – der Akku-Ladestand ist zu gering zum Betrieb des Werkzeugs. Laden Sie den Akku auf. 3 LEDs blinken – der Akku ist zu heiß für den Betrieb. Schalten Sie das Werkzeug aus und lassen Sie den Akku abkühlen.

Ihr Werkzeug ist mit einer hochentwickelten Elektronik ausgestattet, die die Li-Ion Zellen des Akkus vor Beschädigungen bei überhöhter Betriebstemperatur und/ oder Stromaufnahme schützt.

Sollte bei intensivem Betrieb das Warnsymbol rot aufleuchten und/ oder das Gerät aufhören zu arbeiten, wird höchstwahrscheinlich angezeigt, dass sich die Li-Ion Zellen der maximalen Betriebstemperatur nähern. Dann sollte der Akku ausgetauscht oder vor der weiteren Benutzung auf normale Betriebstemperatur runtergekühlt werden.

Falls sich das Werkzeug aufgrund der Überhitzung selbständig ausschaltet, sollte das Gerät für ein paar Sekunden ausgeschaltet werden, damit sich der Stromkreis vor Wiederaufnahme des Betriebes zurücksetzen kann.

WICHTIGE LADEHINWEISE

1. Das Ladegerät wurde so konstruiert, dass ein Schnellladen nur bei einer Akkutemperatur zwischen 0 °C (32 °F) und 45 °C (113 °F) möglich ist. Wenn der Akku zu heiß oder zu kalt ist, führt das Ladegerät keine Schnellladung des Akkus durch. (Dies ist z. B. der Fall, wenn der Akku durch intensiven Gebrauch heiß wurde). Wenn die Akkutemperatur wieder in den Bereich von 0 °C (32 °F) bis 45 °C (113 °F) zurückkehrt, nimmt das Ladegerät den Ladevorgang selbstständig auf.
2. Eine wesentlich verkürzte Betriebszeit nach der Aufladung kann darauf hinweisen, dass der Akku das Ende seiner Lebensdauer erreicht hat und ausgewechselt werden muss.
3. Denken Sie bei einer längeren Aufbewahrung daran, den Stecker des Ladegeräts zu ziehen.

HINWEIS: Die Verwendung nicht von Dremel vertriebener Ladegeräte oder Akkus führt zum Ausschluss der Gewährleistung.

AKKUAUFLADUNG (MODEL 875)

Stecken Sie das Ladekabel in Ihre normale Steckdose ein. Ohne den eingesetzten Akku wird die grüne Kontrollleuchte auf „ON“ wechseln. Diese zeigt an, dass das Ladegerät Strom bezieht und dass das Ladegerät bereit ist für die Inbetriebnahme. Wenn Sie den Akku in das Ladegerät einsetzen, beginnt die grüne Kontrolllampe zu blinken. Dies weist daraufhin, dass der Akku eine Schnellaufladung durchläuft.

ABBILDUNG 9

- A. Akku
- B. Ladegerät
- C. Grüne Leuchte

Wenn die Kontrollleuchte aufhört zu blinken (konstantes grünes Licht) ist die Schnellaufladung abgeschlossen.

Der Akku ist dann vollständig aufgeladen und kann aus dem Ladegerät herausgenommen werden.

Wenn Sie den Aufladungsvorgang des Akkus starten, kann ein andauerndes grünes Licht auch bedeuten, dass der Akku zu heiß oder zu kalt ist.

Schnellaufladung ist nur dann möglich, wenn der Akku eine Temperatur zwischen 0°C und 45°C hat.

Wenn erforderlich, schaltet sich der interne Lüfter des Ladegerätes ein um den Aufladungsprozess und die Geschwindigkeit zu unterstützen.

Sobald der Akku den richtigen Temperaturbereich erreicht hat, schaltet das Ladegerät automatisch auf Schnellaufladung um. Auch wenn das Licht noch blinkt kann der Akku benutzt werden. Abhängig von der Temperatur kann die Lampe bis sie zu blinken aufhört mehr Zeit benötigen.

Die grüne Lampe zeigt an, dass der Akku sich in der Schnellaufladung befindet. Sie zeigt nicht den genauen Stand der Vollaufladung an.

Die Lampe hört schneller auf zu blinken wenn der Akku vorher nicht vollständig entladen wurde.

Wenn sich die grüne Kontrolllampe auf „ON“ befindet, kann der Akku nicht aufgeladen werden.

ALLGEMEIN

Dieses akkubetriebene Multi-Max-Werkzeug von Dremel eignet sich für den Trockenschliff von Oberflächen, Ecken, Kanten; zum Schaben; zum Sägen von Weichmetallen, Holz und Kunststoff und zum Entfernen von Fugen mithilfe der von Dremel empfohlenen Werkzeuge und Zubehörteile.

ABBILDUNG 1

- A. Ein-/Aus-Schalter
- B. Akku-Ladestandsanzeige
- C. Schiebeshalter für stufenlose Drehzahlregelung
- D. Akku
- E. Entriegelungstasten Akku
- F. Lüftungsschlitze
- G. Klemmschraube
- H. Sägeblattunterlegscheibe
- I. Zubehöraufnahme
- J. Zubehör

ZUBEHÖR ANBRINGEN UND ENTFERNEN

HINWEIS: Beachten Sie unbedingt auch die Bedienungs- und Sicherheitshinweise des jeweiligen Zubehörs!

Verwenden Sie nur Dremel-geprüfte Hochleistungs-Zubehörkomponenten.

ENTSTAUBUNG

Dremel Schneide-/Schabeklingen haben eine Schnellaufnahme, die eine im Vergleich zu herkömmlichen oszillierenden Werkzeugen schnellere Entfernung des Zubehörs ermöglicht.

1. Lösen Sie die Klemmschrauben mithilfe des mitgelieferten Inbusschlüssels nur so weit, dass Sie das Zubehör zwischen Aufnahme und Sägeblattunterlegscheibe schieben können (Abb. 2).

ABBILDUNG 2

- A. Zubehöraufnahme
 - B. Klemmschraube
 - C. Inbusschlüssel
 - D. Sägeblattunterlegscheibe
 - E. Zubehör
 - F. Zubehör
 - G. Unterlegscheibe mit Kegel nach oben
-
2. Reinigen Sie Zubehöraufnahme, Zubehör und Klemmschraube mit einem sauberen Tuch.
 3. Bringen Sie das Zubehör in der Aufnahme an. Stellen Sie dabei sicher, dass sämtliche Stifte in der Aufnahme einrasten und das Zubehör bündig zur Aufnahme abschließt.
 4. Ziehen Sie die Klemmschraube mit dem mitgelieferten Inbusschlüssel fest (Abb. 3).

ABBILDUNG 3

- A. Klemmschraube
- B. Inbusschlüssel

HINWEIS: Einige Zubehörteile wie Schaber oder Klingen können entweder gerade oder schräg am Werkzeug angebracht werden, um die Bedienbarkeit zu verbessern (Abb. 4).

ABBILDUNG 4

SCHLEIFBLÄTTER ANBRINGEN UND ENTFERNEN

Der Stützteller arbeitet mit Klettverschluss-Zubehör, das sich fest mit dem Stützteller verbindet, wenn es unter mäßigem Druck angebracht wird.

1. Richten Sie das Schleifblatt aus und drücken Sie es mit der Hand auf die Schleifplatte.
2. Drücken Sie das Elektrowerkzeug mit dem Schleifblatt fest gegen eine ebene Fläche und schalten Sie es kurz ein. Dies begünstigt eine gute Verbindung und verhindert vorzeitigen Verschleiß.
3. Zum Auswechseln ziehen Sie einfach das alte Schleifblatt ab, entfernen Sie etwaigen Staub von dem Stützteller und drücken Sie das neue Schleifblatt an.

Nach längerem Betrieb muss der Stützteller ausgewechselt werden, wenn er aufgrund von Verschleiß keine sichere Haftgrundlage mehr bietet. Sollte die Stütztellerverkleidung vorzeitig verschleifen, üben Sie bei der Arbeit mit dem Werkzeug einen geringeren Druck aus.

Zur optimalen Ausnutzung des Schleifmittels drehen Sie den Teller um 120 Grad, wenn das Schleifmittel im oberen Bereich verschleißt.

Ihr Werkzeug kann zur Entstaubung mit einem Absaugstutzen mit Adapter ausgestattet werden (Abb. 5). Bringen Sie einfach den Absaugstutzen am Werkzeug an (A) und verbinden Sie den Staubsauger mit dem Adapter (B).

VERWENDUNG

ERSTE SCHRITTE

Um die Bedienung des Werkzeugs zu erlernen, sollten Sie zunächst ein Gefühl dafür bekommen. Nehmen Sie es in die Hand und machen Sie sich mit seinem Gewicht und Schwerpunkt vertraut (Abb. 6). Für den optimalen Bedienkomfort und eine sichere Führung müssen Sie die Handhabung des Werkzeugs je nach Anwendungsfall verändern. Halten Sie das Werkzeug so, dass Sie die Lüftungsschlitze nicht mit der Hand abdecken. Anderenfalls kann es zu einer Überhitzung des Motors kommen.

ABBILDUNG 6

WICHTIG! Üben Sie zunächst mit etwas Ausschussmaterial, um zu sehen, wie sich das Werkzeug bei hoher Drehzahl verhält. Denken Sie daran, dass Ihr Werkzeug die besten Ergebnisse bei richtiger Drehzahl und geeignetem Zubehör liefert. Üben Sie niemals zu viel Druck aus.

Setzen Sie das oszillierende Zubehör also nur leicht an der Stelle auf, an der Sie beginnen möchten. Führen Sie das Werkzeug dann über die Oberfläche des Werkstücks und üben Sie dabei nur einen sehr leichten Druck aus. Überlassen Sie die Arbeit Ihrem Zubehör.

Normalerweise erzielen Sie bessere Ergebnisse, wenn Sie mit dem Werkzeug mehrmals über die Oberfläche fahren, als mit einem Arbeitsgang. Schieben Sie das Werkzeug am Werkstück entlang vor und zurück, um beispielsweise einen Einschnitt vorzunehmen. Trennen Sie bei jedem Arbeitsgang ein wenig Material heraus, bis die erforderliche Tiefe erreicht ist.

Ein/Aus-Schiebeschalter

Das Werkzeug wird mit dem Schiebeschalter an der Oberseite des Motorgehäuses eingeschaltet (Abb. 7).

Schieben Sie den Schalter nach vorne, UM DAS WERKZEUG EINZUSCHALTEN.

Schieben Sie den Schalter nach hinten, UM DAS WERKZEUG AUSZUSCHALTEN.

Elektronische Überwachung

Ihr Werkzeug verfügt über ein internes elektronisches Überwachungssystem, das einen „sanften“ und im Vergleich zu einem Anlauf mit höheren Drehmomenten belastungsräumeren Start ermöglicht.

Schiebeschalter für stufenlose Drehzahlregelung









Ihr Werkzeug ist mit einem Schiebeschalter für stufenlose Drehzahlregelung ausgestattet. Die Drehzahl kann während des Betriebs durch Verschieben des Schalters zwischen den Stellungen geändert werden.

Die besten Ergebnisse mit unterschiedlichen Materialien erzielen Sie, wenn Sie die Drehzahl auf den jeweiligen Einsatzbereich abstimmen (s. Drehzahldiagramm; Abb. 10). Zur Festlegung der richtigen Drehzahl für das verwendete Zubehör üben Sie zunächst mit etwas Ausschussmaterial.

Die Steuerung der Drehzahl dieses akkubetriebenen oszillierenden Werkzeugs erfolgt mithilfe des Schiebeschalters auf dem Gehäuse.

ABBILDUNG 10 Drehzahldiagramm, s. Titelseite.

Nachtrag:

Zubehör	Anwendung
 MM11	Schleifen von randnahen Oberflächen, in Ecken oder schwer zugänglichen Bereichen. Abhängig von dem Schleifblatt z. B. zum Schleifen von Holz, Farbe, Lack, Klebemörtel und Zement.
 MM70W	Zum Detailschleifen.
 MM70P	Zum Schleifen von Vorstreichfarbe und Entfernen von Pinselstrichen, Farbtropfen und Laufnasen.
 MM411	Kleinere und wandbündige Trennschnitte. Beispiel: Ausschnitte in Möbeln für Kabelanschlüsse.
 MM440	Trenn- und tiefe bündige Schnitte, auch zum randnahen Sägen, in Ecken und schwer zugänglichen Bereichen. Beispiel: Bündiges Abtrennen bei Türpfosten oder Fensterbrettern; zum Anpassen von Bodenpaneelen oder Fliesen.
 MM422	Kleinere Trennschnitte und Tauchschnitte. Beispiel: Kürzung von Wasserrohren (Kupfer) oder Kabelführungen, bündig zu Wänden, Böden oder Decken.
 MM450	Trennschnitte in bestehende Leisten oder Bodenbeläge. Zum randnahen Schneiden, in Ecken oder schwer zugänglichen Bereichen. Beispiele: Einbau eines Lüftungsgitters oder Ausbesserung beschädigter Holzböden.
 MM500/MM501	Zum Entfernen von Fugen zwischen Wand- oder Bodenfliesen. Beispiel: Entfernung von Fugen zwischen Wandfliesen für Ausbesserungsarbeiten.
 MM600	Zum Entfernen von Vinylbelägen und geklebten Teppichen. Beispiel: Auf Treppen/Stufen oder kleinen/mittelgroßen Oberflächen. Zum Abschaben von alten Lack-/Farbschichten oder anderen adhäsiven Stoffen.



Zubehör	Anwendung
 MM610	Zum Entfernen von Dichtungsmasse, abblättern der Farbschichten oder Weichklebern.
 MM900	Zum Entfernen von Klebemörtel oder Zement. Beispiel: Abschleifen von Klebemörtel nach Entfernen der Fliesen. Zum Entfernen von Farbe oder alten Zementflecken.

ABBILDUNG 7

- A. Akkustandsanzeige
- B. Schiebeschalter für stufenlose Drehzahlregelung

Schalterstellung	Schwingungen/Min (OPM)
10	18 000 – 21 000
–	13 000 – 16 000
6	10 000 – 13 000
–	7 000 – 10 000
2	5 000 – 7 000
–	3 000 – 5 000

Akkustandsanzeige

Dieses Werkzeug verfügt über eine Akkustandsanzeige, sodass Sie jederzeit sehen können, wie viel Ladekapazität noch vorhanden ist. Der Akku ist voll geladen, wenn alle drei LEDs leuchten. Wenn sich der Akku entlädt, schalten sich die LEDs nacheinander ab, bis nur noch eine LED leuchtet. Fängt die letzte LED an zu blinken, ist der Akku nahezu leer. Ist der Akku nahezu leer, schaltet das Werkzeug möglicherweise häufiger ab als sonst. Ist dies der Fall, muss der Akku aufgeladen werden.

Wenn der Akku vollständig leer ist, schaltet sich das Werkzeug automatisch ab. In diesem Fall schaltet das Werkzeug nicht allmählich, sondern sofort ab. Nach dem Aufladen des Akkus können Sie das Werkzeug erneut verwenden.

3 LEDs – 100 % Ladekapazität

2 LEDs – 50 % Ladekapazität

1 LED – 25 % Ladekapazität

1 blinkende LED – Werkzeug schaltet sich in Kürze ab

3 LEDs leuchten nacheinander auf – Ladekapazität zu gering für den Betrieb des Werkzeugs. Laden Sie den Akku auf.

3 LEDs blinken – Akku zu heiß für den Betrieb.

Schalten Sie das Werkzeug aus und lassen Sie den Akku vor dem erneuten Einsatz abkühlen.

Akkupack einsetzen und entfernen

Zum Entfernen des Akkupacks drücken Sie die Entriegelungsglaschen an beiden Seiten des Akkus und entnehmen Sie ihn aus dem Gehäuse (Abb. 8).

Zum Einsetzen des Akkus richten Sie die Kontakte aus und schieben Sie den Akkupack in das Werkzeug, bis er einrastet. Wenden Sie keine Gewalt an.

ABBILDUNG 8

- A. Gehäuse
- B. Akkupack
- C. Entriegelungslaschen des Akkus

Wichtige Hinweise zum Laden

1. Das Ladegerät wurde so konstruiert, dass ein Schnellladen nur bei einer Akkutemperatur zwischen 0°C und 45°C möglich ist. Ist der Akkupack zu heiß oder zu kalt, führt das Ladegerät keine Schnellladung durch. (Dies ist beispielsweise der Fall, wenn der Akku durch intensiven Gebrauch zu heiß wurde.) Wenn die Akkutemperatur wieder in den Bereich zwischen 0°C und 45°C zurückkehrt, wird der Akku automatisch aufgeladen.
2. Eine wesentlich verkürzte Betriebszeit nach der Aufladung kann darauf hinweisen, dass der Akku das Ende seiner Lebensdauer erreicht hat und ausgewechselt werden muss.
3. Denken Sie daran, den Stecker des Ladegeräts zu ziehen, wenn Sie es für einen längeren Zeitraum nicht verwenden möchten.
4. Wenn der Akku nicht ordnungsgemäß geladen wird:
 - a. Überprüfen Sie die Steckdose, indem Sie ein anderes Elektrogerät einstecken.
 - b. Überprüfen Sie, ob die Steckdose mit einem Schalter verbunden ist, der die Stromversorgung automatisch abschaltet, wenn kein Licht brennt.
 - c. Prüfen Sie die Kontakte des Akkupacks auf Verschmutzung. Reinigen Sie sie bei Bedarf mit Wattestäbchen und Alkohol.
 - d. Wenn noch immer kein korrektes Laden möglich ist, bringen oder senden Sie Werkzeug, Akkupack und Ladegerät zu Ihrem Dremel-Servicezentrum.

Hinweis: Die Garantie erlischt bei Verwendung von Ladegeräten oder Akkupacks, die nicht von Dremel vertrieben werden.

Arbeitsprinzip

Durch den oszillierenden Antrieb schwingt das Einsatzwerkzeug bis zu 21000 mal pro Minute um 3,0° hin und her. Das ermöglicht präzises Arbeiten auf engstem Raum.

Sägen

- **Verwenden Sie nur unbeschädigte, einwandfreie Sägeblätter.** Verbogene, unscharfe oder anderweitig beschädigte Sägeblätter können brechen.
- **Beachten Sie beim Sägen von Leichtbaustoffen die gesetzlichen Bestimmungen und Empfehlungen der Materialhersteller.**
- **Es dürfen nur weiche Werkstoffe wie Holz, Gipskarton o.Ä. im Tauchsägeverfahren bearbeitet werden!**

Prüfen Sie vor dem Sägen mit HCS-Sägeblättern in Holz, Spanplatten, Baustoffen etc. diese auf Fremdkörper wie Nägel, Schrauben o.Ä. Entfernen Sie die Fremdkörper gegebenenfalls oder verwenden Sie Bi-Metall-Sägeblätter.

Trennen

Hinweis: Beachten Sie beim Trennen von Wandfliesen, dass die Einsatzwerkzeuge bei längerem Gebrauch einem hohen Verschleiß unterliegen.

Schaben

Wählen Sie beim Schaben eine hohe Schwingzahlstufe.

Arbeiten Sie auf weichem Untergrund (z.B. Holz) in flachem Winkel und mit geringem Anpressdruck.

Der Spachtel kann sonst in den Untergrund schneiden.

Temperaturabhängiger Überlastschutz

Bei bestimmungsgemäßem Gebrauch kann das Elektrowerkzeug nicht überlastet werden. Bei zu starker Belastung oder Verlassen des zulässigen Akkutemperaturbereiches von 0–70 °C wird die Drehzahl reduziert oder das Elektrowerkzeug schaltet ab. Bei reduzierter Drehzahl läuft das Elektrowerkzeug erst nach Erreichen der zulässigen Akkutemperatur wieder mit voller Drehzahl. Bei automatischer Abschaltung schalten Sie das Elektrowerkzeug aus, lassen den Akku abkühlen und schalten das Elektrowerkzeug wieder ein.

WARTUNG

Um Beschädigungen und/oder Risiken vorzubeugen, sollten Wartungs- und Reparaturarbeiten ausschließlich durch autorisierte Personen erfolgen. Wir empfehlen, Wartung und Reparatur von Dremel-Servicecenter durchzuführen zu lassen. Auf jeden Fall ist aus Sicherheitsgründen vor Wartungs- und Reinigungsarbeiten immer der Netzstecker zu ziehen.

REINIGUNG

⚠️ WARNUNG UM UNFÄLLE ZU VERMEIDEN, TRENNEN SIE DAS WERKZEUG BZW. DAS LADEGERÄT VOR DEM REINIGEN STETS VOM STROMNETZ. *Zur Reinigung des Werkzeuges ist Druckluft am besten geeignet.* Tragen Sie stets eine Schutzbrille, wenn Sie Werkzeuge mit Druckluft reinigen.

Die Lüftungsschlitze und Schalter müssen stets sauber und frei von Fremdkörpern gehalten werden. Versuchen Sie nicht, das Werkzeug zu reinigen, indem Sie spitze Gegenstände durch eine Öffnung einführen.

⚠️ WARNUNG BESTIMMTE REINIGUNGS- UND LÖSEMITTEL KÖNNEN KUNSTSTOFFEILE ANGREIFEN. Hierzu gehören: Benzin, Tetrachlorkohlenstoff, chlorhaltige Reinigungsmittel, Ammoniak und ammoniakhaltige Haushaltsreiniger.

SERVICE UND GEWÄHRLEISTUNG

⚠️ WARNUNG IM INNEREN BEFINDEN SICH KEINE VOM BENUTZER ZU WARTENDEN TEILE.

Vorbeugende Wartung, die von nicht autorisiertem Personal durchgeführt wird, kann zu einer falschen Anbringung der internen Verdrahtung und Komponenten und dadurch zu schwerwiegenden Gefährdungen führen. *Es wird empfohlen, Wartungsarbeiten an dem Werkzeug von einer Dremel-Servicecenter durchzuführen zu lassen.* **WARTUNGSTECHNIKER:** Trennen Sie vor Wartungsarbeiten das Werkzeug bzw. das Ladegerät von der Stromquelle.

Die Garantie für dieses DREMEL-Produkt entspricht den länderspezifischen gesetzlichen Regelungen. Schäden, die auf normale Abnutzung, Überlastung oder unsachgemäße Behandlung zurückzuführen sind, bleiben von der Garantie ausgeschlossen.

Senden Sie das Werkzeug bzw. das Ladegerät im Falle einer Beanstandung zusammen mit dem Kaufbeleg *unzerlegt* an Ihren Händler.

DREMEL KONTAKTINFORMATIONEN

Weitere Informationen über das Produktsortiment von Dremel sowie zu Support und Hotline finden Sie unter www.dremel.com.

Dremel Europe, P.O. Box 3267, 4800 DG Breda, Die Niederlande

TRADUCTION DE LA NOTICE ORIGINALE

SYMBOLES UTILISÉS



LISEZ CES INSTRUCTIONS



UTILISEZ UN DISPOSITIF DE PROTECTION OCULAIRE



UTILISEZ LE CHARGEUR UNIQUEMENT À L'INTÉRIEUR



DOUBLE ISOLATION (NE NÉCESSITE PAS DE FIL DE TERRE)



LES BATTERIES SONT SUSCEPTIBLES D'EXPLOSER LORSQU'ELLES S'ENFLAMMENT. NE LES JETEZ DONC PAS AU FEU, SOUS AUCUN PRÉTEXTE.



max.50 °C

RANGÉZ L'OUTIL/LE CHARGEUR/LA BATTERIE DANS UN ENDROIT DONT LA TEMPÉRATURE NE DÉPASSE PAS 50 °C



NE JETEZ PAS LE CHARGEUR AVEC LES ORDURES MÉNAGÈRES



NE JETEZ PAS LA BATTERIE AVEC LES ORDURES MÉNAGÈRES

AVERTISSEMENTS DE SÉCURITÉ GÉNÉRAUX CONCERNANT LES OUTILS ÉLECTROPORTATIFS



ATTENTION LIRE L'ENSEMBLE DES CONSIGNES ET

AVERTISSEMENTS DE SÉCURITÉ. *Le non-respect de ces avertissements et de ces consignes peut entraîner un choc électrique, un incendie et/ou des blessures corporelles graves.*

Conservez l'ensemble de ces avertissements et de ces instructions à des fins de référence future.

Le terme "outil électroportatif" mentionné dans tous les avertissements fait référence à un outil électroportatif branché sur le secteur (avec cordon électrique) ou sur batterie (sans fil).

SÉCURITÉ DE LA ZONE DE TRAVAIL

- Faites en sorte que la zone de travail soit propre et bien éclairée.** *Un espace encombré et sombre est propice aux accidents.*
- Ne faites pas fonctionner des outils électroportatifs dans les atmosphères explosives, notamment en présence de liquides, gaz ou poussières inflammables.** *Les outils électroportatifs produisent des étincelles susceptibles d'enflammer les poussières ou fumées.*
- Tenez les enfants et spectateurs à distance pendant le fonctionnement d'un outil électroportatif.** *Toute distraction peut entraîner une perte de contrôle de l'outil.*

FR

SECURITE ELECTRIQUE

- La fiche de l'outil électroportatif doit être appropriée à la prise de courant. Ne modifiez en aucune circonstance la fiche. N'employez pas d'adaptateur avec les outils électroportatifs et une fiche reliée à la terre.** *L'utilisation de fiches non modifiées et de prises appropriées réduira le risque de choc électrique.*
- Évitez tout contact corporel avec des éléments reliés à la terre, tels que tuyauterie, radiateurs, cuisinières, réfrigérateurs.** *La mise à la terre du corps accroît le risque de choc électrique.*
- Conservez les outils électroportatifs à l'abri de la pluie et de l'humidité.** *La pénétration d'eau dans un outil électroportatif accroît le risque de choc électrique.*
- N'exercez aucune action dommageable sur le cordon d'alimentation. Ne jamais utiliser le cordon d'alimentation pour transporter ou débrancher l'outil électroportatif. Éloignez le cordon d'alimentation de la chaleur, des huiles, des arêtes vives ou des pièces en mouvement.** *Les cordons endommagés ou emmêlés accroissent le risque de choc électrique.*
- Lorsque vous utilisez un outil électroportatif à l'extérieur, utilisez un câble d'extension adapté à cet usage.** *L'utilisation d'un cordon conçu pour l'extérieur réduit le risque de choc électrique.*
- Si vous devez utiliser un outil électroportatif dans un endroit humide, utilisez une alimentation protégée par un disjoncteur de mise à la terre.** *L'utilisation d'un disjoncteur de fuite à la terre réduit le risque de choc électrique.*

SECURITE PERSONNELLE

- Restez vigilant et attentif à ce que vous faites et faites preuve de bon sens lorsque vous utilisez un outil électroportatif. Ne vous servez pas de ce type d'outil lorsque vous êtes fatigué ou sous l'emprise d'une drogue quelconque, de l'alcool ou d'un médicament. Un**

instant d'inattention risque, dans ce cas, d'entraîner des blessures corporelles graves.

- b. **Utilisez des équipements de protection. Veuillez porter en permanence une protection oculaire et auditive.** *Les équipements de protection personnels tels que masque anti-poussière, chaussures de sécurité antidérapantes, casque ou protection auditive employés dans les cas appropriés réduiront les blessures corporelles.*
- c. **Évitez tout démarrage accidentel. Assurez-vous que l'interrupteur est en position Arrêt avant de brancher la fiche.** *Le fait de transporter les outils électroportatifs en ayant le doigt sur l'interrupteur ou de brancher des outils avec l'interrupteur sur la position Marche constitue une situation propice aux accidents.*
- d. **Retirez toute clé de réglage avant de mettre l'outil sous tension.** *Une clé laissée au contact d'un élément en rotation de l'outil électroportatif peut entraîner des blessures corporelles.*
- e. **Ne travaillez pas dans une position instable. Conservez à tout moment un bon appui et un bon équilibre du corps.** *Vous serez ainsi plus en mesure de garder le contrôle de l'outil électroportatif dans les situations imprévues.*
- f. **Ayez une tenue appropriée. Ne portez pas de vêtements amples ni de bijoux. N'approchez jamais les cheveux, vêtements ou gants, de pièces en mouvement.** *Des vêtements amples, bijoux ou cheveux longs peuvent être happés par des pièces en mouvement.*
- g. **En présence de dispositifs pour l'aspiration et la collecte des poussières, vérifiez que ceux-ci sont branchés et correctement employés.** *L'utilisation de ces appareils peut réduire les risques liés à la poussière.*

PRECAUTIONS D'UTILISATION DE L'OUTIL ÉLECTROPORTATIF

- a. **Ne forcez pas sur l'outil électroportatif. Employez l'outil correspondant à votre application.** *L'outil électroportatif approprié accomplira sa tâche plus efficacement et plus sûrement s'il est utilisé à la vitesse pour laquelle il a été conçu.*
- b. **N'utilisez pas l'outil électroportatif si l'interrupteur ne fonctionne pas correctement.** *Un outil dont l'interrupteur est défectueux est dangereux et doit être réparé.*
- c. **Débranchez l'outil de la prise électrique murale et/ou le bloc de batteries avant d'effectuer un réglage, de changer d'accessoire ou de ranger l'outil.** *Ces précautions réduisent le risque d'un démarrage accidentel de l'outil.*
- d. **Les outils électroportatifs doivent être rangés hors de portée des enfants et ne pas être utilisés par des personnes ne connaissant pas leur fonctionnement ou les présentes instructions.** *Entre les mains d'utilisateurs inexpérimentés, les outils électroportatifs sont dangereux.*
- e. **Entretenez les outils électroportatifs. Vérifiez la présence d'un défaut d'alignement ou grippage des pièces mobiles, de pièces cassées ou de toute autre condition pouvant altérer le fonctionnement des outils électroportatifs. Faites réparer un outil électroportatif endommagé avant de l'utiliser.** *Nombre d'accidents sont provoqués par des outils électroportatifs mal entretenus.*

- f. **Les outils de coupe doivent être affûtés et propres.** *S'ils sont bien entretenus, les outils avec des arêtes de coupe affûtées sont moins susceptibles d'accrocher et sont plus faciles à contrôler.*
- g. **Utilisez l'outil électroportatif, ses accessoires et embouts, etc. conformément aux présentes instructions, en particulier en tenant compte des conditions de travail et de la nature du travail à réaliser.** *L'utilisation de l'outil électroportatif pour d'autres applications que celles prévues présente un risque.*

UTILISATION ET ENTRETIEN DE L'OUTIL SANS FIL

- a. **Rechargez l'outil exclusivement avec le chargeur spécifié par le fabricant.** *L'utilisation d'un chargeur spécifique à un type de pack batterie avec un pack différent risque de provoquer un incendie.*
- b. **Utilisez les outils électroportatifs uniquement avec les packs de batterie spécialement conçus.** *L'utilisation de packs de batterie différents risque de provoquer des blessures ou un incendie.*
- c. **Lorsque le pack de batterie n'est pas utilisé, tenez-le à l'écart d'autres objets métalliques, comme des trombones, des pièces de monnaie, des clés, des clous, des vis ou tout autre objet métallique de petite taille susceptible de faire office de conducteur entre les bornes.** *Relier les bornes de la batterie risque de provoquer des brûlures ou un incendie.*
- d. **Une utilisation inappropriée peut entraîner la projection de liquide par la batterie. Évitez tout contact. En cas de contact accidentel, rincez à l'eau. Si le liquide entre en contact avec les yeux, recherchez une aide médicale.** *La projection de liquide par la batterie peut provoquer des irritations ou des brûlures.*

REPARATION

- a. **Confiez la réparation de votre outil électroportatif à un réparateur qualifié qui utilise exclusivement des pièces de rechange identiques.** *Vous garantirez ainsi la fiabilité de l'outil électroportatif.*

INSTRUCTIONS DE SÉCURITÉ SPÉCIFIQUES À L'APPAREIL

- a. **N'utilisez l'outil électroportatif que pour un travail à sec.** *La pénétration d'eau dans un outil électroportatif augmente le risque d'un choc électrique.*
- b. **Garder les mains à distance de la zone de sciage. Ne pas passer les mains sous la pièce à travailler.** *Lors d'un contact avec la lame de scie, il y a risque de blessures.*
- c. **Utiliser des détecteurs appropriés afin de déceler des conduites cachées ou consulter les entreprises d'approvisionnement locales.** *Un contact avec des lignes électriques peut provoquer un incendie ou un choc électrique. Un endommagement d'une conduite de gaz peut provoquer une explosion. La perforation d'une conduite d'eau provoque des dégâts matériels et peut provoquer un choc électrique.*

ENVIRONNEMENT

MISE AU REBUT

Les outils électroportatifs, ainsi que leurs accessoires et emballages doivent être triés en vue de leur recyclage approprié.

UNIQUEMENT POUR LES PAYS EUROPÉENS



Ne jetez pas votre appareil électroportatif avec les ordures ménagères!

Conformément à la directive européenne 2002/96/CE relative à la mise au rebut des équipements électriques et électroniques, et à sa transposition dans le droit national, les outils électroportatifs inutilisables doivent faire l'objet d'une collecte distincte et être mis au rebut d'une manière respectueuse pour l'environnement.

SPECIFICATIONS

SPECIFICATIONS GÉNÉRALES

Outil oscillant multifonctions sans fil à batterie 10.8V Li-ION MODÈLE 8300

Capacité en voltage 10,8 V
Intensité en ampères 1,3 – 1,5 Ah
Régime à vide 3000-21000 osc/min
Angle d'oscillation, gauche/droite: . . 1,5°
Poids (sans le pack de batterie) . . . 0,85 kg

CARACTÉRISTIQUES DU CHARGEUR

Entrée 230 V, 50-60 Hz, 26 W
Sortie 3,6 V – 10,8 V $\overline{\sim}$, 1,5 A

CARACTÉRISTIQUES TECHNIQUES DU PACK DE BATTERIE

MODÈLE 875

Tension nominale (Li-Ion) 10,8 V
Intensité nominale 1,3 – 1,5 Ah
Puissance nominale 14,0 – 16,2 Wh

RALLONGES

Utilisez des rallonges entièrement déroulées et fiables d'une intensité de 5 A.

MONTAGE





ATTENTION ÉTEIGNEZ TOUJOURS L'OUTIL AVANT DE CHANGER D'ACCESSOIRES OU DE PINCE OU DE RÉPARER L'OUTIL ET ENLEVEZ LE PACK DE BATTERIE.

TÉMOINS D'ÉTAT DE CHARGE DE LA BATTERIE

Votre outil est équipé de témoins d'état de charge (Illustration 1 B). Les témoins indiquent l'état de charge de la batterie.

- d. **Toujours bien tenir l'outil électroportatif des deux mains et veiller à toujours garder une position de travail stable.** Avec les deux mains, l'outil électroportatif est guidé de manière plus sûre.
- e. **Bloquer la pièce à travailler.** Une pièce à travailler serrée par des dispositifs de serrage ou dans un étau est fixée de manière plus sûre que tenue dans les mains.
- f. **Tenir propre la place de travail. Les mélanges de matériaux sont particulièrement dangereux.** Les poussières de métaux légers peuvent être explosives ou inflammables.
- g. **Éviter une mise en marche par mégarde. S'assurer que l'interrupteur Marche/Arrêt est effectivement en position d'arrêt avant de monter un accu.** Le fait de porter l'outil électroportatif en laissant le doigt sur l'interrupteur Marche/Arrêt ou de mettre en place l'accu dans l'outil électroportatif lorsque celui-ci est en marche peut entraîner des accidents.
- h. **Ne pas ouvrir l'accu.** Risque de court-circuit.
- i.  **Protéger l'accu de toute source de chaleur, comme p. ex. l'exposition directe au soleil et au feu.** Il y a risque d'explosion.
- j. **En cas d'endommagement et d'utilisation non conforme de l'accu, des vapeurs peuvent s'échapper.** Ventiler le lieu de travail et, en cas de malaises, consulter un médecin. Les vapeurs peuvent entraîner des irritations des voies respiratoires.
- k. **Lorsque l'accu est défectueux, du liquide peut sortir et enduire les objets avoisinants. Contrôler les éléments concernés.** Les nettoyer ou, le cas échéant, les remplacer.
- l. **N'utilisez l'accu qu'avec votre outil électroportatif Dremel.** Seulement ainsi l'accu est protégé contre une surcharge dangereuse.
- m. **Porter des gants de protection pour remplacer les outils de travail.** Les outils de travail se chauffent lors d'une utilisation prolongée.
- n. **Ne grattez pas de matériaux humidifiés (p.ex. papiers peints) et pas sur une surface humide.** La pénétration d'eau à l'intérieur d'un outil électrique augmente le risque de choc électrique.
- o. **Ne traitez pas la surface à travailler avec des liquides contenant des solvants.** Des vapeurs nuisibles à la santé peuvent être générées si les matériaux s'échauffent lors du grattage.
- p. **Soyez extrêmement vigilant lors de la manipulation de la spatule.** L'outil est très tranchant, il y a danger de blessure.

 **ATTENTION** Ne pas travailler de matériaux contenant de l'amiante (l'amiante est considérée comme étant cancérigène).

 **ATTENTION** Prenez des mesures de sécurité lorsque des poussières nuisibles à la santé, inflammables ou explosives peuvent être générées lors du travail (certaines poussières sont considérées comme étant cancérigènes); portez un masque anti-poussières et utilisez un dispositif d'aspiration de poussières/de copeaux s'il est possible de raccorder un tel dispositif.

- 3 voyants allumés sur 3 = 67-100 %
- 2 voyants allumés sur 3 = 34-66 %
- 1 voyant allumé sur 3 = 16-33 %
- 1 voyant clignotant sur 3 = 0-15 %

3 voyants clignotant d'un côté à l'autre – la charge de la batterie est trop faible pour alimenter l'outil. Rechargez la batterie.

3 voyants clignotants – la température de la batterie est trop élevée pour utiliser cette dernière. Éteignez l'outil et laissez la batterie refroidir.

Votre outil est équipé de circuits électroniques sophistiqués qui protègent les cellules Li-Ion des piles contre les risques de dommages pouvant être causés par une température de fonctionnement et/ou une consommation de courant excessive. Si le symbole d'avertissement s'allume en rouge et/ou si l'outil cesse de fonctionner au milieu d'une opération intense, cela indique vraisemblablement que les cellules Li-Ion sont proches de leur température de fonctionnement maximum, et que le bloc-piles devrait être remplacé ou qu'il faut au minimum le laisser refroidir jusqu'à la température ambiante avant de continuer à l'utiliser. Si l'outil s'éteint automatiquement en raison de surcharge, il doit être mis hors tension en actionnant l'interrupteur. Avant de pouvoir être ré-utilisé, l'outil doit être maintenu hors tension pendant quelques secondes afin de permettre au circuit de se ré-initialiser.

REMARQUES IMPORTANTES SUR LA CHARGE

1. Le chargeur est conçu pour charger rapidement la batterie seulement lorsque la température de cette dernière est comprise entre 32 °F (0 °C) et 113 °F (45 °C). Si la température de la batterie est trop élevée ou trop basse, le chargeur ne pourra pas effectuer de charge rapide de la batterie. (Cela peut survenir si la température de la batterie est trop élevée, suite à une utilisation intensive). Lorsque la température de la batterie redescend à une valeur comprise entre 32 °F (0 °C) et 113 °F (45 °C), le chargeur lance automatiquement le chargement.
2. Une diminution substantielle de l'autonomie, charge après charge, signifie que la batterie est proche de sa limite de longévité et qu'elle doit être remplacée.
3. N'oubliez pas de débrancher le chargeur lors des périodes de stockage.

REMARQUE : L'utilisation de chargeurs ou de batteries autres que ceux vendus par Dremel annule la garantie.

CHARGE DU BLOC-BATTERIE (MODÈLE 875)

Branchez le cordon du chargeur dans votre prise de courant standard.

Si le bloc-batterie n'est pas inséré, le voyant lumineux vert du chargeur s'allumera. Ceci indique que le chargeur est sous tension et qu'il est prêt à fonctionner.

Lorsque vous insérerez le bloc-batterie dans le chargeur, le voyant lumineux vert du chargeur commencera à « CLIGNOTER ». Ceci indique que le bloc-batterie est en train de recevoir une charge rapide.

ILLUSTRATION 9

- A. Batterie
- B. Chargeur
- C. Indicateur vert

Lorsque le voyant lumineux vert cesse de « CLIGNOTER » (et reste allumé continuellement), cela signifie que la charge rapide est terminée. Le bloc-batterie est alors complètement chargé et peut être retiré du chargeur.

Lorsque vous commencez le processus de charge du bloc-batterie, l'allumage en continu d'un voyant lumineux vert peut également indiquer que le bloc-batterie est soit trop chaud, soit trop froid.

Une charge rapide est seulement possible lorsque la plage de température du bloc-batterie est entre 0 °C et 45 °C. Si nécessaire, le ventilateur interne du chargeur se mettra en marche pour faciliter et accélérer le processus de charge. Dès que le bloc-batterie aura atteint la plage de température correcte, le chargeur passera automatiquement dans le mode de charge rapide.

Il est possible d'utiliser le bloc-batterie même si le voyant lumineux est toujours en train de clignoter. Il peut falloir plus de temps pour que le voyant lumineux cesse de clignoter en fonction de la température.

Le voyant lumineux vert a pour objet d'indiquer que le bloc-batterie est en charge rapide. Il n'indique pas exactement quand la charge est complète. Le voyant lumineux cessera de clignoter plus vite si le bloc-batterie n'était pas complètement déchargé. Si le voyant vert s'allume, cela signifie que le bloc-batterie ne peut pas accepter de charge.

GENERALITES

Cet outil sans fil Dremel Multi-Max est conçu pour le ponçage à sec des surfaces, des coins et des bords, le grattage, le sciage de métaux tendres, de bois et de composants en plastique et le déjointage à l'aide des outils et des accessoires adaptés recommandés par Dremel.

ILLUSTRATION 1

- A. Interrupteur Marche/Arrêt
- B. Indicateur du niveau de batterie
- C. Variateur de vitesse coulissant
- D. Batterie
- E. Boutons de déverrouillage de la batterie
- F. Orifices de ventilation
- G. Vis de serrage
- H. Rondelle de lame
- I. Porte-accessoire
- J. Accessoire

MONTAGE ET DÉMONTAGE DES ACCESSOIRES

NOTA : Lisez impérativement les instructions d'utilisation fournies avec votre accessoire Dremel.

Utilisez uniquement des accessoires testés par Dremel. Les lames de découpe et de grattage Dremel possèdent un système Quick-Fit qui accélère le démontage des

accessoires par rapport aux autres systèmes d'outils oscillants conventionnels.

1. Desserrez la vis de serrage à l'aide de la clé hexagonale fournie afin de faire glisser l'accessoire entre le porte-accessoires et la rondelle de lame (Illustration 2).

ILLUSTRATION 2

- A. Porte-accessoire
- B. Vis de serrage
- C. Clé hexagonale
- D. Rondelle de lame
- E. Accessoire
- F. Accessoire
- G. Rondelle avec chanfrein vers le haut

2. Nettoyez le porte-accessoire, l'accessoire et la vis de serrage avec un chiffon propre.
3. Placez l'accessoire sur le porte-accessoire en vérifiant que toutes les fentes de l'accessoire s'y engagent et que ce dernier est parfaitement installé.
4. Serrez fermement la vis de serrage à l'aide de la clé hexagonale fournie (Illustration 3).

ILLUSTRATION 3

- A. Vis de serrage
- B. Clé hexagonale

REMARQUE : Certains accessoires, tels que des grattoirs ou des lames, peuvent être montés verticalement sur l'outil ou à un certain angle pour en améliorer l'utilisation (Illustration 4).

ILLUSTRATION 4

MONTAGE ET DÉMONTAGE DES FEUILLES ABRASIVES

Le plateau de ponçage accueille des accessoires à fixation velcro, qui s'y accrochent fermement lorsqu'on y applique une pression modérée.

1. Alignez la feuille abrasive et pressez-la à la main sur le plateau de ponçage.
2. Appuyez fermement l'outil électroportatif équipé de la feuille abrasive sur une surface plane et allumez-le brièvement. Cette opération favorise l'adhérence et permet de prévenir une usure prématurée.
3. Pour remplacer la feuille abrasive usagée, il vous suffit de la détacher, d'enlever, le cas échéant, la poussière du plateau de ponçage et d'installer la nouvelle feuille en appuyant dessus.

Après une durée d'utilisation conséquente, le plateau de ponçage s'use. Il doit être remplacé lorsqu'il n'offre plus une adhérence suffisante. Si vous constatez une usure prématurée de la surface du plateau de ponçage, diminuez la pression appliquée lors de l'utilisation de l'outil.

Pour une utilisation maximale de la feuille abrasive, pivotez le plateau de 120 degrés lorsque l'extrémité de cette dernière est usée.

EXTRACTION DE LA POUSSIÈRE

Vous pouvez équiper l'outil d'une prise avec adaptateur d'extraction de poussière (Illustration 5). Pour utiliser cette fonctionnalité, fixez la prise d'extraction de poussière à l'outil (A), puis raccordez l'aspirateur à l'adaptateur (B).

UTILISATION

COMMENT DEMARRER

La première étape de l'apprentissage de l'utilisation de cet outil constitue à vous familiariser à son ergonomie. Prenez-le en main, soupesez-le et évaluez son équilibre (illustration 6). Selon l'application, vous devrez ajuster la position de la main pour obtenir un confort et un contrôle optimaux.

Lorsque vous agrippez l'outil, ne couvrez pas les événements avec la main. Le blocage de ces événements peut entraîner la surchauffe du moteur.

ILLUSTRATION 6

IMPORTANT ! Effectuez un essai sur une chute pour découvrir comment l'outil se comporte à haute vitesse. N'oubliez pas que l'outil fonctionnera de manière optimale si vous laissez la vitesse et l'outil adéquat travailler à votre profit. Faites attention à ne pas appliquer de pression excessive.

Abaissez plutôt l'accessoire oscillant doucement sur la surface de travail en le laissant toucher le point auquel vous souhaitez commencer. Concentrez-vous sur le guidage de l'outil sur la surface de travail en appliquant une très faible pression de la main. Laissez l'accessoire faire le travail.

Il est généralement préférable d'effectuer une série de passes avec l'outil plutôt que d'effectuer la totalité de la tâche en une seule passe. Pour réaliser une découpe, par exemple, effectuez des passages d'avant en arrière avec l'outil. Découpez le matériau petit à petit à chaque passe jusqu'à atteindre la profondeur souhaitée.

Interrupteur de marche/arrêt coulissant

La mise en marche de l'outil s'effectue via l'interrupteur coulissant situé au sommet du carter du moteur (Illustration 7). **POUR METTRE L'OUTIL EN MARCHÉ**, faites coulisser le bouton de l'interrupteur vers l'avant. **POUR ARRÊTER L'OUTIL**, faites coulisser le bouton de l'interrupteur vers l'arrière.

Contrôle électronique

L'outil est équipé d'un système de contrôle électronique interne assurant un démarrage progressif, qui réduit les tensions entraînées par un démarrage à couple élevé.

Variateur de vitesse coulissant









L'outil électroportatif est équipé d'un variateur de vitesse coulissant. Vous pouvez régler la vitesse en cours d'utilisation en faisant coulisser le variateur vers l'arrière ou vers l'avant sur un des réglages proposés.

Pour obtenir les meilleurs résultats selon des matériaux, réglez le variateur de vitesse en fonction de la tâche (Voir le Tableau

des vitesses, illustration 10) . Pour sélectionner la vitesse adaptée à l'accessoire utilisé, effectuez préalablement un essai sur une chute.

La vitesse de l'outil oscillant sans fil est contrôlée par ce variateur coulissant, situé sur le carter.

ILLUSTRATION 10 Tableau des vitesses, voir Texte préliminaire. Addenda ci-dessous :

Accessoire	Application
 MM11	Ponçage des surfaces à proximité de bord, dans les coins ou dans des zones difficiles d'accès. En fonction de la feuille abrasive, pour, par ex., poncer le bois, les peintures, les vernis, le mortier mince et le ciment.
 MM70W	Pour le ponçage détaillé.
 MM70P	Pour le ponçage des couches d'accrochage et l'élimination des coups de pinceau, des gouttes et des coulures de peinture.
 MM411	Petites découpes et découpes de précision. Exemple : Découpe des meubles pour le raccordement de câbles.
 MM440	Découpe et coupes profondes de précision ; également pour le sciage à proximité des bords, des coins et des zones difficiles d'accès. Exemple : Découpe précise d'un montant de porte ou d'un appui de fenêtre, dans le cadre de la pose d'un plancher ou d'un carrelage.
 MM422	Petites découpes et défonçage. Exemple : Découpe précise de conduites d'eau (en cuivre) ou de câbles contre des murs, des planchers ou des plafonds.
 MM450	Découpe d'un plancher ou d'une boiserie existante. Découpe à proximité des bords, dans les coins ou dans des zones difficiles d'accès. Exemples : Installation d'un évier de plancher ou réparation d'un plancher en bois endommagé.
 MM500/MM501	Enlèvement de joints entre des murs ou des carrelages. Exemple : Enlèvement de joints de ciment entre des carreaux muraux dans le cadre de travaux de réparation.
 MM600	Décollage des surfaces de plancher en PVC et de la moquette collée. Exemple : Sur des paliers/marches ou d'autres surfaces de taille petite à moyenne. Grattage d'anciennes couches de vernis/peinture et d'autres adhésifs.



Accessoire	Application
 MM610	Enlèvement de mastic isolant, de couches de peinture écaillées ou d'adhésif léger.
 MM900	Enlèvement de mortier mince ou de ciment. Exemple : Abrasion du mortier mince après enlèvement du carrelage. Enlèvement des taches de peinture ou d'huile du ciment.

ILLUSTRATION 7

- A. Indicateur du niveau de batterie
- B. Variateur de vitesse coulissant

Réglage du variateur	Plage de vitesse/min (osc/min)
10	18 000 – 21 000
–	13 000 – 16 000
6	10 000 – 13 000
–	7 000 – 10 000
2	5 000 – 7 000
–	3 000 – 5 000

Indicateur du niveau de batterie

Cet outil est équipé d'un indicateur de niveau de batterie vous signalant son niveau de charge. Lorsque les trois voyants LED sont allumés, la batterie est entièrement chargée. Au fur et à mesure du déchargement de la batterie, les voyants s'éteignent un à un, jusqu'à ce qu'il n'en reste qu'un. Lorsque le dernier voyant commence à clignoter, cela signifie que la batterie est quasiment vide.

Lorsque la batterie est presque déchargée, il est possible que l'outil s'arrête automatiquement plus fréquemment que d'habitude. Dans ce cas, il est temps de recharger la batterie. Lorsque la batterie est à plat, l'outil s'éteint automatiquement. Il s'agit d'un arrêt soudain, à l'opposé d'un arrêt progressif de l'outil. Il vous suffit de recharger la batterie pour la réutiliser.

3 voyants – 100 % de charge restante

2 voyants – 50% de charge restante

1 voyant – 25% de charge restante

1 voyant clignotant - l'appareil va s'éteindre

3 voyants clignotant latéralement – la charge de la batterie est trop faible pour utiliser l'outil. Rechargez la batterie.

3 voyants clignotants – la batterie chauffe trop pour être utilisée. Éteignez l'outil et laissez-le refroidir avant de poursuivre.

Insertion et extraction du pack de batterie

Extrayez le pack de batterie de l'outil en appuyant sur les taquets d'extraction latéraux de la batterie, puis enlevez la batterie de son logement (Illustration 8).

Pour insérer la batterie, alignez le pack de batterie et faites-le glisser dans l'outil jusqu'à ce qu'il se bloque en position. Ne forcez pas.

ILLUSTRATION 8

- A. Logement
- B. Pack de batterie
- C. Taquets d'extraction de la batterie

Remarques importantes sur la charge

1. Le chargeur est conçu pour charger rapidement la batterie uniquement lorsque la température de cette dernière est comprise entre 0 °C et +45 °C. Si le pack de batterie est trop chaud ou trop froid, le chargeur ne pourra pas charger rapidement la batterie. (Cette situation peut se produire si le pack de batterie s'échauffe suite à une utilisation intensive). Lorsque la température de la batterie retourne à une température comprise entre 0 °C et 45 °C, le chargeur lance automatiquement la charge.
2. Une diminution substantielle de l'autonomie, charge après charge, signifie que la batterie est proche de sa limite de longévité et qu'elle doit être remplacée.
3. N'oubliez pas de débrancher le chargeur lors des périodes de stockage.
4. Si la batterie ne se recharge pas correctement :
 - a. Vérifiez la présence de courant à la prise murale en y branchant un autre appareil électrique.
 - b. Vérifiez si la prise n'est pas raccordée conjointement à un interrupteur qui servirait à éteindre les lumières.
 - c. Vérifiez la propreté des bornes du pack de batterie. Nettoyez-les au besoin avec un coton-tige imbibé d'alcool.
 - d. Si le chargement ne s'effectue toujours pas correctement, apportez ou envoyez l'outil, le pack de batterie et le chargeur à votre Centre technique Dremel local.

Remarque : L'utilisation de chargeurs ou de packs de batterie autres que ceux vendus par Dremel annule la garantie.

Principe de fonctionnement

L'entraînement oscillant fait que l'outil électroportatif oscille jusqu'à 21000 fois par minute de 3,0°. Ceci permet un travail précis dans un endroit étroit.

Le sciage

- **N'utiliser que des lames de scie en parfait état.** Les lames de scie déformées, émoussées ou autrement endommagées peuvent casser.
- **Lors du sciage de matériaux de construction légers, respecter les dispositions légales ainsi que les recommandations du fabricant du matériau.**
- **Le procédé de coupes en plongée ne peut être appliqué que pour des matériaux tendres tels que le bois, le plâtre de plâtre, etc. !**

Avant de scier avec des lames de scie HCS dans le bois, les panneaux agglomérés, les matériaux de construction etc., vérifiez si ceux-ci contiennent des corps étrangers tels que clous, vis etc. Le cas échéant, enlever les corps étrangers ou utiliser des lames de scie bimétal.

Le tronçonnage

Note : Lors du tronçonnage de carrelages muraux, tenir compte que les outils s'usent rapidement lors d'une utilisation prolongée.

Gratter

Choisissez une vitesse élevée pour le grattage.

Travaillez sur une surface souple (p.ex. bois) avec un angle plat et une pression minimale. Sinon, la spatule peut couper dans la surface.

Protection contre surcharge en fonction de la température

Si vous utilisez l'outil électroportatif conformément à sa conception, il ne peut pas subir de surcharge. Lors d'une sollicitation trop élevée ou lors d'un dépassement de la plage de température d'accumulateur admissible de 0–70 °C, la vitesse de rotation est réduite ou bien l'outil électroportatif s'arrête. Lorsque la vitesse est réduite, l'outil électroportatif ne tourne de nouveau à pleine vitesse qu'après avoir atteint la température d'accu admissible. Lorsque l'outil électroportatif s'arrête automatiquement, mettez-le hors marche, laissez refroidir l'accumulateur et remettez en marche l'outil électroportatif.

ENTRETIEN

Toute opération d'entretien préventif effectuée par du personnel non autorisé peut entraîner le positionnement incorrect de composants internes et présenter des risques graves. Nous recommandons de confier les opérations d'entretien de l'outil à un Centre Technique Dremel. Pour éviter les blessures résultant d'un démarrage accidentel ou d'un choc électrique, débranchez systématiquement l'outil de la source d'alimentation avant les opérations de réparation ou de nettoyage.

NETTOYAGE



ATTENTION

POUR EVITER LES ACCIDENTS, DEBRANCHEZ SYSTEMATIQUEMENT

L'OUTIL ET/OU LE CHARGEUR DE L'ALIMENTATION AVANT DE LE NETTOYER. *La manière la plus efficace de nettoyer l'outil est d'employer de l'air sec comprimé.* Dans ce cas, portez systématiquement des lunettes de protection.

Les orifices de ventilation et les boutons-levers doivent être tenus propres et exempts de corps étrangers. Ne tentez pas de nettoyer l'outil en insérant des objets pointus à travers les orifices de ventilation.



ATTENTION

CERTAINS DETERGENTS ET SOLVANTS ENDOMMAGENT LES PIECES EN PLASTIQUE.

C'est notamment le cas de l'essence, du tétrachlorure de carbone, des solvants chlorés, de l'ammoniaque et des détergents domestiques qui contiennent de l'ammoniaque.

SAV ET GARANTIE



ATTENTION

NE CONTIENT PAS DE PIECES REPARABLES PAR L'UTILISATEUR. Toute

opération d'entretien préventif effectuée par du personnel non autorisé peut entraîner le positionnement incorrect de composants internes et présenter des risques graves.

Nous recommandons de confier les opérations d'entretien de l'outil à un Centre Technique Dremel. A L'ATTENTION DU PERSONNEL D'ENTRETIEN : Débranchez systématiquement l'outil de la source d'alimentation avant toute opération de réparation.

Ce produit DREMEL est couvert par une garantie conforme aux réglementations légales en vigueur dans votre pays ; les dommages résultant de l'usure normale, d'une surcharge ou d'une utilisation inappropriée sont exclus de la garantie.

En cas de réclamation, envoyez l'outil ou le chargeur *non démonté* avec le justificatif d'achat à votre revendeur.

CONTACTER DREMEL

Pour plus d'informations sur la gamme de produits, le support technique et l'assistance téléphonique de la société Dremel, visitez le site www.dremel.com.

Dremel Europe, P.O. Box 3267, 4800 DG Breda, Pays-Bas

IT

TRADUZIONE DELLE ISTRUZIONI ORIGINALI

SIMBOLI USATI



LEGGERE LE PRESENTI ISTRUZIONI



USARE UNA PROTEZIONE PER GLI OCCHI



UTILIZZARE IL CARICABATTERIA SOLO IN SPAZI INTERNI



DOPPIO ISOLAMENTO (NON È NECESSARIO IL FILO DI TERRA)



LE BATTERIE POTREBBERO ESPLODERE SE SMALTITE NEL FUOCO; PERTANTO, NON BRUCIARE LE BATTERIE PER ALCUN MOTIVO



max.50 °C

RIPORRE UTENSILE/CARICABATTERIA/ BATTERIA IN UN LUOGO IN CUI LA TEMPERATURA NON SUPERI I 50 °C



NON SMALTIRE IL CARICABATTERIA TRA I RIFIUTI DOMESTICI



NON SMALTIRE LE BATTERIE TRA I RIFIUTI DOMESTICI

AVVERTENZE DI SICUREZZA GENERALI RELATIVE AGLI UTENSILI ELETTRICI



ATTENZIONE LEGGERE TUTTE LE AVVERTENZE DI SICUREZZA

E LE ISTRUZIONI.

La mancata osservanza delle avvertenze e delle istruzioni può dare luogo a scosse elettriche, incendi e/o gravi lesioni.

Conservare le avvertenze e le istruzioni per future consultazioni.

Il termine "utensile elettrico" nelle avvertenze si riferisce all'utensile alimentato da rete (con filo) o all'utensile elettrico a batteria (senza filo).

SICUREZZA DELL'AREA DI LAVORO

- Tenere la zona di operazione sempre pulita ed ordinata.** *Il disordine e le zone di lavoro non illuminate possono essere fonte di incidenti.*
- Evitare d'impiegare l'elettrostrumento in ambienti soggetti al rischio di esplosioni e nei quali si trovino liquidi, gas o polveri infiammabili.** *Gli elettrostrumenti producono scintille che possono far infiammare la polvere o i gas.*
- Tenere lontani i bambini ed altre persone durante l'impiego dell'elettrostrumento.** *Eventuali distrazioni potranno comportare la perdita del controllo sull'elettrostrumento.*

SICUREZZA ELETTRICA

- La spina per la presa di corrente dovrà essere adatta alla presa. Evitare assolutamente di apportare modifiche alla spina. Non impiegare spine adattatrici assieme ad elettrostrumenti con collegamento a terra.** *Le spine non modificate e le prese adatte allo scopo riducono il rischio di scosse elettriche.*
- Evitare il contatto fisico con superfici collegate a terra, come tubi, riscaldamenti, cucine elettriche e frigoriferi.** *Sussiste un maggior rischio di scosse elettriche nel momento in cui il corpo è messo a massa.*
- Custodire l'elettrostrumento al riparo dalla pioggia o dall'umidità.** *L'eventuale infiltrazione di acqua in un elettrostrumento va ad aumentare il rischio d'insorgenza di scosse elettriche.*
- Non usare il cavo per scopi diversi da quelli previsti e quindi non usarlo per trasportare o appendere l'elettrostrumento oppure per togliere la spina dalla presa di corrente. Non avvicinare il cavo a fonti di calore, olio, spigoli taglienti e neppure a parti della macchina che siano in movimento.** *I cavi danneggiati o aggrovigliati aumentano il rischio d'insorgenza di scosse elettriche.*
- Quando si utilizza un utensile all'aperto, utilizzare una prolunga adatta per esterni.** *L'uso di un cavo di prolunga omologato per l'impiego all'esterno riduce il rischio d'insorgenza di scosse elettriche.*
- Se è necessario attivare un elettrostrumento in un luogo umido, utilizzare un'alimentazione con protezione ELCB (interruttore di perdita della terra).** *Vestiti lenti, gioielli o capelli lunghi potranno impigliarsi in pezzi in movimento.*

SICUREZZA DI PERSONE

- È importante concentrarsi su ciò che si sta facendo e maneggiare con giudizio l'elettrostrumento durante le operazioni di lavoro. Non utilizzare l'utensile in caso di stanchezza o sotto l'effetto di droghe, bevande alcoliche e medicinali.** *Un attimo di distrazione durante l'uso dell'elettrostrumento potrà causare lesioni gravi.*
- Indossare sempre equipaggiamento protettivo individuale, nonché guanti protettivi. Indossare sempre una protezione per gli occhi e per l'udito.** *Indossando abbigliamento di*

- protezione personale come la maschera per polveri, scarpe di sicurezza che non scivolino, elmetto di protezione oppure protezione acustica a seconda del tipo e dell'applicazione dell'elettrotensile, si riduce il rischio di incidenti.*
- c. **Evitare l'accensione involontaria dell'utensile.** Prima d'inserire la spina nella presa di corrente, assicurarsi che l'elettrotensile sia spento. Il fatto di tenere il dito sopra all'interruttore o di collegare l'elettrotensile acceso all'alimentazione di corrente potrà essere causa di incidenti.
 - d. **Togliere gli attrezzi di regolazione o la chiave inglese prima di accendere l'utensile.** Un utensile oppure una chiave che si trovi in una parte rotante della macchina può provocare seri incidenti.
 - e. **Mai sopravvalutare le proprie possibilità di reazione.** Avere cura di mettersi in posizione sicura e di mantenere l'equilibrio. In tale maniera sarà possibile controllare meglio l'elettrotensile in situazioni inaspettate.
 - f. **Indossare vestiti adeguati. Non indossare vestiti larghi, né portare bracciali e catenine. Tenere i capelli, i vestiti ed i guanti lontani da pezzi in movimento. Vestiti lenti, gioielli o capelli lunghi potranno impigliarsi in pezzi in movimento.**
 - g. **In caso fosse previsto il montaggio di dispositivi di aspirazione della polvere e di raccolta, assicurarsi che gli stessi siano collegati e che vengano utilizzati correttamente.** L'utilizzo di tali dispositivi contribuisce a ridurre lo svilupparsi di situazioni pericolose provocate dalla presenza di polvere.

TRATTAMENTO ACCURATO E USO CORRETTO DEGLI ELETTROTENSILI

- a. **Non sottoporre la macchina a sovraccarico.** Per il proprio lavoro, utilizzare esclusivamente l'elettrotensile esplicitamente previsto per il caso. Con un elettrotensile adatto si lavora in modo migliore e più sicuro nell'ambito della sua potenza di prestazione.
- b. **Non utilizzare mai elettrotensili con interruttori difettosi.** Un elettrotensile con l'interruttore rotto è pericoloso e deve essere aggiustato.
- c. **Togliere la spina dalla presa e/o la batteria ricaricabile di corrente prima di iniziare a regolare l'elettrotensile, di sostituire pezzi di ricambio o di mettere da parte l'elettrotensile.** Tale precauzione eviterà che l'elettrotensile possa essere messo in funzione involontariamente.
- d. **Quando gli elettrotensili non vengono utilizzati, conservarli al di fuori del raggio di accesso di bambini. Non fare usare l'elettrotensile a persone che non siano abituate ad usarlo o che non abbiano letto le presenti istruzioni. Gli elettrotensili sono macchine pericolose quando vengono utilizzati da persone non dotate di sufficiente esperienza.**
- e. **Effettuare accuratamente la manutenzione dell'elettrotensile.** Verificare che le parti mobili dell'elettrotensile funzionino perfettamente e non s'inzeppino, che non ci siano pezzi rotti o danneggiati al punto tale da limitare la funzione dell'elettrotensile stesso. Prima di iniziare l'impiego, far riparare le parti danneggiate. Numerosi incidenti vengono causati da

elettrotensili la cui manutenzione è stata effettuata poco accuratamente.

- f. **Mantenere gli utensili da taglio sempre affilati e puliti.** Gli utensili da taglio curati con particolare attenzione e con taglienti affilati s'inzeppano meno frequentemente e sono più facili da condurre.
- g. **Utilizzare utensili elettrici, accessori, attrezzi, ecc. in conformità con le presenti istruzioni. Così facendo, tenere sempre presente le condizioni di lavoro e le operazioni da eseguire.** L'impiego di elettrotensili per usi diversi da quelli consentiti potrà dar luogo a situazioni di pericolo.

UTILIZZO E CURA DELL'UTENSILE A BATTERIA

- a. **Ricaricare l'utensile solamente con il caricatore specificato dal costruttore.** Un caricabatterie adatto ad un tipo di batterie può creare rischio di incendio se utilizzato con un altro tipo di batterie.
- b. **Utilizzare gli utensili solamente con i tipi di batterie appositamente previsti.** L'utilizzo di altri tipi di batterie può creare rischi di lesioni e incendi.
- c. **Quando non si utilizzano le batterie, tenerle lontano da altri oggetti in metallo, ad es. fermagli per carta, monete, chiavi, chiodi, viti o altri piccoli oggetti in metallo, che possono collegare un terminale all'altro.** Il cortocircuito dei terminali delle batterie può causare ustioni o incendi.
- d. **In condizioni di utilizzo improprio, può fuoriuscire del liquido dalla batteria; evitare il contatto.** In caso di contatto accidentale, sciacquare immediatamente con acqua. Se il liquido entra a contatto con gli occhi, consultare un medico. Il liquido fuoriuscito dalla batteria può causare irritazione o ustioni.

ASSISTENZA

- a. **Fare riparare l'elettrotensile solo ed esclusivamente da personale specializzato e solo impiegando pezzi di ricambio originali.** In tale maniera potrà essere salvaguardata la sicurezza dell'elettrotensile.

ISTRUZIONI DI SICUREZZA SPECIFICHE PER LA MACCHINA

- a. **Utilizzare l'elettrotensile esclusivamente per levigatura a secco.** L'eventuale infiltrazione di acqua in un elettrotensile va ad aumentare il rischio d'insorgenza di scosse elettriche.
- b. **Tenere le mani sempre lontane dalla zona operativa. Mai afferrare con le mani la parte inferiore del pezzo in lavorazione.** Toccando la lama vi è un serio rischio di incidente.
- c. **Al fine di rilevare linee di alimentazione nascoste, utilizzare adatte apparecchiature di ricerca oppure rivolgersi alla locale società erogatrice.** Un contatto con linee elettriche può provocare lo sviluppo di incendi e di scosse elettriche. Danneggiando linee del gas si può creare il pericolo di esplosioni. Penetrando una tubazione dell'acqua

si provocano seri danni materiali oppure vi è il pericolo di provocare una scossa elettrica.

- d. Durante le operazioni di lavoro è necessario tenere l'elettrotensile sempre con entrambe le mani ed adottare una posizione di lavoro sicura. Utilizzare con sicurezza l'elettrotensile tenendolo sempre con entrambe le mani.
- e. Assicurare il pezzo in lavorazione. Un pezzo in lavorazione può essere bloccato con sicurezza in posizione solo utilizzando un apposito dispositivo di serraggio oppure una morsa a vite e non tenendolo con la semplice mano.
- f. Mantenere pulita la propria zona di lavoro. Miscelate di materiali di diverso tipo possono risultare particolarmente pericolose. La polvere di metalli leggeri può essere infiammabile ed esplosiva.
- g. Evitare accensioni accidentali. Prima di inserire una batteria ricaricabile, assicurarsi che l'interruttore di avvio/arresto si trovi in posizione disinserita. Trasportando l'elettrotensile tenendolo con il dito all'interruttore di avvio/arresto oppure inserendo la batteria ricaricabile quando l'elettrotensile è acceso si possono provocare seri incidenti.
- h. Non aprire la batteria. Vi è il pericolo di un corto circuito.
- i.  Proteggere la batteria ricaricabile da calore troppo forte, p. es. anche da continue radiazioni solari e dal fuoco. Vi è concreto pericolo di esplosione!
- j. In caso di difetto e di uso improprio della batteria ricaricabile vi è il pericolo di una fuoriuscita di vapori. Far entrare aria fresca e farsi visitare da un medico in caso di disturbi. I vapori possono irritare le vie respiratorie.
- k. In caso di batterie difettose vi può essere una fuoriuscita di liquidi che possono umettare oggetti vicini. Controllare le relative parti. Pulire queste parti e, se il caso, sostituirle.
- l. Utilizzare la batteria ricaricabile esclusivamente insieme all'elettrotensile Dremel. Solo in questo modo la batteria ricaricabile viene protetta da sovraccarico pericoloso.
- m. Portare guanti di protezione quando si sostituiscono gli accessori. In caso di uso prolungato, gli accessori si riscaldano.
- n. Non raschiare materiali inumiditi (p. es. tappezzerie) e non raschiare su fondi umidi. La penetrazione di acqua in un elettrotensile aumenta il rischio di una scossa elettrica.
- o. Non trattare la superficie da lavorare con liquidi contenenti solventi. A causa del riscaldamento dei materiali durante la raschiatura possono formarsi dei vapori tossici.
- p. Utilizzando il raschietto prestare particolare attenzione. L'utensile è molto affilato, esiste pericolo di lesioni.

ATTENZIONE Non lavorare mai materiali contenenti amianto (l'amianto è ritenuto materiale cancerogeno).

ATTENZIONE Prendere dei provvedimenti appropriati in caso che durante il lavoro dovessero svilupparsi polveri dannose per la salute, infiammabili oppure esplosive (alcune polveri sono considerate cancerogene); portare una maschera di protezione

contro la polvere ed utilizzare, se collegabile, un sistema di aspirazione polvere/aspirazione trucioli.

AMBIENTE

SMALTIMENTO

Avviare ad un riciclaggio rispettoso dell'ambiente gli imballaggi, gli elettrotensili e gli accessori dismessi.

SOLO PER I PAESI EUROPEI



Non gettare elettrotensili dismessi tra i rifiuti domestici! Conformemente alla norma della direttiva CE 2002/96 sui rifiuti di apparecchiature elettriche ed elettroniche (RAEE) ed all'attuazione del recepimento nel diritto nazionale, gli elettrotensili diventati inservibili devono essere raccolti separatamente ed essere inviati ad una riutilizzazione ecologica.

DATI TECNICI

DATI TECNICI GENERALI

Utensile multifunzione oscillante senza fili agli ioni di litio da 10,8 V MODELLO 8300

Tensione di alimentazione 10,8 V
Amperaggio 1,3 – 1,5 Ah
Velocità a vuoto n_0 3000-21000 min⁻¹
Angolo di oscillazione, sinistra/destra: . . . 1,5°
Peso (senza batterie) 0,85 kg

SPECIFICHE DEL CARICABATTERIE

Ingresso 230 V, 50-60 Hz, 26 W
Uscita 3,6 V - 10,8 V \square , 1,5 A

SPECIFICHE DELLA BATTERIA

MODELLO 875

Tensione di alimentazione (ioni di litio) . . . 10,8 V
Amperaggio 1,3 – 1,5 Ah
Potenza nominale 14,0 – 16,2 Wh

CAVI DI PROLUNGA

Utilizzare esclusivamente cavi di prolunga completamente svolti con portata minima di 5 amp.

MONTAGGIO

ATTENZIONE SPEGNERE SEMPRE L'UTENSILE PRIMA DI SOSTITUIRE GLI ACCESSORI O LE BOCCOLE O PRIMA DI ESEGUIRE LA MANUTENZIONE SULL'UTENSILE E RIMUOVERE LA BATTERIA.

SPIE DI INDICAZIONE DELLA CONDIZIONE DI CARICA DELLA BATTERIA

L'utensile è dotato di spie di indicazione della condizione di carica (figura 1B). Le spie di indicazione mostrano la condizione di carica della batteria.

- 3 LED su 3 fissi = 67-100%
- 2 LED su 3 fissi = 34-66%
- 1 LED su 3 fissi = 16-33%
- 1 LED su 3 lampeggiante = 0-15%

3 spie "affiancate" – la carica della batteria è troppo bassa per far funzionare l'utensile. Ricaricare la batteria.
3 spie "lampeggianti" – la batteria è troppo calda per l'uso. Spegnerne l'utensile e lasciare raffreddare la batteria.

L'utensile è dotato di un'elettronica avanzata che protegge le celle agli ioni di litio della batteria da danni dovuti a una temperatura di esercizio eccessiva e/o a dispersione di corrente. Se il simbolo di attenzione si accende in rosso e/o l'utensile smette di funzionare durante un utilizzo intenso, probabilmente le celle agli ioni di litio sono vicine alla loro temperatura massima di funzionamento, per cui si dovrà sostituire la batteria o lasciare che si raffreddi a temperatura ambiente prima di continuare a usare l'utensile. Se l'utensile si spegne automaticamente a causa di un sovraccarico, portare a off l'interruttore per alcuni secondi per lasciare che il circuito si resettì prima di riprenderne l'uso.

NOTE IMPORTANTI SULLA CARICA

1. Il caricabatterie è stato progettato per la ricarica rapida delle batterie solo quando la temperatura di queste è compresa tra 0 °C e 45 °C. Se le batterie sono troppo calde o troppo fredde, il caricabatterie non le ricaricherà rapidamente. (Ciò può succedere se le batterie sono calde a seguito di un uso intenso). Quando la temperatura delle batterie rientra tra 0 °C e 45 °C, il caricabatterie inizierà a ricaricarle automaticamente.
2. Un'apprezzabile riduzione dell'autonomia dopo ogni ricarica può significare che le batterie stanno esaurendosi e devono quindi essere sostituite.
3. Non dimenticare di scollegare il caricabatterie durante il periodo di immagazzinaggio.

N.B.: L'uso di caricabatterie o di batterie non forniti da Dremel può invalidare la garanzia.

CARICAMENTO DELLA BATTERIA (MODELLO 875)

Collegare il cavo del caricabatteria a una presa di corrente standard.

Senza che la batteria sia inserita, la spia verde di indicazione del caricabatteria si ACCENDE. Ciò significa che il caricabatteria riceve corrente ed è pronto per il funzionamento.

Quando si inserisce la batteria nel caricabatteria, la spia verde di indicazione del caricabatteria inizia a "LAMPEGGIARE". Ciò significa che la batteria sta ricevendo una carica rapida.

FIGURA 9

- A. Batteria
- B. Caricabatteria
- C. Spia verde

Quando la spia di indicazione smette di "LAMPEGGIARE" (e resta accesa fissa in verde) la carica rapida è completa. Ora la batteria è completamente carica e può essere rimossa dal caricabatteria. Quando si inizia il processo di carica della batteria, la spia verde accesa fissa può anche significare che la batteria è troppo calda o troppo fredda.

La carica rapida è possibile solo se la temperatura della batteria è compresa fra 0 °C e 45 °C.

Se necessario, la ventola interna del caricabatteria si accende per facilitare il processo di ricarica e velocizzarlo.

Non appena la batteria raggiunge la temperatura corretta, il caricabatteria passa automaticamente alla carica rapida.

Ora è possibile usare la batteria anche se la spia dovesse essere ancora lampeggiante. La spia potrà necessitare di un po' di tempo prima di smettere di lampeggiare, a seconda della temperatura.

Lo scopo della spia verde è quello di indicare che la batteria è in carica rapida. Non indica il punto esatto del livello di ricarica. La spia smetterà di lampeggiare più rapidamente se la batteria non era completamente scarica.

Se la spia di indicazione verde è "ACCESA", la batteria non è in grado di accettare la carica.

GENERALE

Questo utensile Multi-Max Dremel senza fili è da utilizzarsi per la smerigliatura a secco di superfici, angoli, bordi, per il raschiamento, per segare metalli duri, componenti in legno e plastica, nonché per la rimozione di malta cementizia tramite gli utensili e gli accessori idonei consigliati da Dremel.

FIGURA 1

- A. Pulsante di blocco asta
- B. Indicatore livello batteria
- C. Interruttore a scorrimento a velocità variabile
- D. Batterie
- E. Linguette di sblocco batteria
- F. Aperture di ventilazione
- G. Vite di fissaggio
- H. Rondella per lama
- I. Supporto per accessorio
- J. Accessorio

INSTALLAZIONE E RIMOZIONE DEGLI ACCESSORI

N.B.: Leggere le istruzioni fornite con gli accessori Dremel per ulteriori informazioni sull'utilizzo.

Utilizzare esclusivamente accessori Dremel testati e ad elevate prestazioni.

Le lame raschiatore di taglio Dremel sono dotate di una fessura a raccordo rapido che consente di rimuovere più rapidamente

l'accessorio rispetto agli altri sistemi di utensili oscillanti tradizionali.

1. Utilizzando la chiave esagonale fornita, allentare la vite di fissaggio in modo sufficiente da poter fare scorrere l'accessorio tra il supporto e la rondella per lama (figura 2).

FIGURA 2

- A. Supporto per accessorio
- B. Vite di fissaggio
- C. Chiave esagonale
- D. Rondella per lama
- E. Accessorio
- F. Accessorio
- G. Rondella con smusso verso l'alto

2. Pulire il supporto per accessorio, l'accessorio e la vite di fissaggio con un panno pulito.
3. Posizionare l'accessorio sul supporto verificando che tutti i perni siano inseriti nel supporto e che l'accessorio sia in linea con il supporto.
4. Serrare saldamente la vite di fissaggio con la chiave esagonale fornita (figura 3).

FIGURA 3

- A. Vite di fissaggio
- B. Chiave esagonale

NOTA: alcuni accessori, come raschiatori o lame, possono essere montati in verticale sull'utensile o selezionando un'angolatura al fine di migliorare l'utilizzabilità (figura 4).

FIGURA 4

INSTALLAZIONE E RIMOZIONE DEI FOGLI DI SMERIGLIATURA

La piattaforma d'appoggio utilizza accessori con retro a velcro, che si agganciano saldamente alla piattaforma d'appoggio quando applicati con pressione moderata.

1. Allineare il foglio di smerigliatura e premerlo manualmente sulla placca di smerigliatura.
2. Premere saldamente l'elettrotensile con il foglio di smerigliatura contro una superficie piatta e accendere brevemente l'elettrotensile. Tale operazione favorisce una buona adesione e aiuta a prevenire un'usura prematura.
3. Per la sostituzione, staccare semplicemente il foglio di smerigliatura usato, rimuovere la polvere dalla piattaforma d'appoggio se necessario e premere il foglio di smerigliatura nuovo in posizione.

Dopo un uso ripetuto, la superficie della piattaforma d'appoggio si usura; pertanto, è necessario rimuoverla quando non offre più una presa salda. Qualora si presenti un'usura prematura fuori dalla superficie della piattaforma d'appoggio, ridurre la quantità di pressione applicata durante il funzionamento dell'utensile. Per il massimo utilizzo della sostanza abrasiva, ruotare la piattaforma di 120 gradi quando la punta di tale sostanza comincia ad usurarsi.

ASPIRAZIONE DELLA POLVERE

L'utensile può essere dotato di una porta con adattatore studiata per l'aspirazione della polvere (figura 5). Per utilizzare questa funzione, attaccare la porta all'utensile (A) e l'aspirapolvere all'adattatore (B).

USO

PER INZIARE

Il primo passo per imparare ad utilizzare l'utensile è "sentirlo". Tenerlo in mano e sentirne il peso e il bilanciamento (figura 6). In base all'applicazione, sarà necessario regolare la posizione della mano al fine di raggiungere il massimo comfort e controllo. Quando si afferra l'utensile, non coprire le prese d'aria con la mano. L'ostruzione delle prese d'aria potrebbe causare il surriscaldamento del motore.

FIGURA 6

IMPORTANTE! Fare prima una prova su uno scarto di materiale, al fine di vedere l'azione ad alta velocità dell'utensile. Non dimenticare che l'utensile funzionerà al meglio se lo si lascia lavorare in velocità, unitamente all'accessorio corretto. Prestare attenzione a non applicare troppa pressione.

Anzi, abbassare leggermente l'accessorio oscillante sulla superficie di lavoro e lasciare che tocchi il punto in cui si desidera iniziare. Concentrarsi sulla guida dell'utensile sul lavoro, applicando una pressione minima della mano. Lasciare che l'accessorio realizzi il lavoro.

Di solito è meglio realizzare il lavoro con l'utensile a più riprese anziché completarlo con un solo passaggio. Ad esempio, per effettuare un taglio, passare l'utensile avanti e indietro sul lavoro. Tagliare un po' di materiale ad ogni passaggio finché non si raggiunge la profondità desiderata.

Interruttore "ON/OFF" a scorrimento

L'utensile si accende tramite l'interruttore a scorrimento posizionato sulla parte superiore dell'alloggio motore (figura 7).

PER ACCENDERE L'UTENSILE, fare scorrere il pulsante dell'interruttore in avanti.

PER SPEGNERE L'UTENSILE, fare scorrere il pulsante dell'interruttore indietro.

Monitoraggio elettronico

L'utensile è dotato di un sistema di monitoraggio elettronico interno per il "soft start", che riduce le tensioni che si verificano da un avvio a coppia elevata.

Interruttore a scorrimento a velocità variabile

L'utensile è dotato di un interruttore a scorrimento a velocità variabile. La velocità può essere regolata durante il funzionamento facendo scorrere l'interruttore avanti e indietro tra le impostazioni.

Per ottenere i risultati migliori quando si lavora su materiali diversi, impostare il controllo della velocità variabile in base al lavoro (vedere la tabella delle velocità, figura 10). Per selezionare

la velocità corretta per l'accessorio in uso, fare prima una prova su un pezzo di materiale.

La velocità dell'utensile oscillante senza fili viene controllata impostando questo interruttore a scorrimento sull'alloggiamento.

FIGURA 10 Tabella delle velocità, vedere all'inizio. Appendice:

Accessorio	Applicazione
 MM11	Smerigliatura di superfici vicino ai bordi, negli angoli o aree difficili da raggiungere. In base al foglio di smerigliatura, ad esempio per smerigliare legno, vernice, smalto, colla e cemento.
 MM70W	Per smerigliatura di precisione.
 MM70P	Per la smerigliatura di mestica e la rimozione di pennellate, gocce e colate di vernice.
 MM411	Tagli più piccoli e lineari. Esempio: ritagli nell'arredamento per il collegamento dei cavi.
 MM440	Taglio e tagli lineari profondi; anche per segare vicino ai bordi, negli angoli e le aree difficili da raggiungere. Esempio: taglio lineare di stipiti o davanzali, per la pavimentazione o la piastrellatura.
 MM422	Tagli più piccoli e con inclinazione. Esempio: segare tubi per l'acqua (rame) o condotti per cavi attaccati a pareti, pavimenti o soffitti.
 MM450	Taglio in finiture o pavimentazioni esistenti. Taglio vicino ai bordi, negli angoli o in aree difficili da raggiungere. Esempi: installazione di una presa d'aria a pavimento o riparazione di una pavimentazione in legno danneggiata.
 MM500/MM501	Rimozione di malta cementizia dalle piastrelle da parete o pavimento. Esempio: rimozione di giunti di malta cementizia tra le piastrelle a pavimento per lavori di riparazione.
 MM600	Rimozione di pavimentazione in vinile e moquette. Esempio: su scale/gradini o su altre superfici di piccola/media grandezza. Raschiamento di vecchi rivestimenti di vernice/smalto o altro materiale adesivo.
 MM610	Rimozione di stagnature, rivestimenti di vernice scrostata o materiale adesivo morbido.

Accessorio	Applicazione
 MM900	Rimozione di colla o cemento. Esempio: levigatura di colla dopo la rimozione di piastrelle. Rimozione di vernice o macchie di olio dal cemento.

FIGURA 7

- A. Indicatore di livello batterie
B. Interruttore a scorrimento a velocità variabile

Impostazione interruttore	Velocità/min (OPM)
10	18 000 – 21 000
–	13 000 – 16 000
6	10 000 – 13 000
–	7 000 – 10 000
2	5 000 – 7 000
–	3 000 – 5 000

Indicatore di livello batterie

Questo utensile è dotato di un indicatore di livello batteria che indica la carica della batteria. Quando tutti i tre LED sono illuminati, la batteria è completamente carica. Quando la batteria si scarica, le spie si spengono una alla volta finché non ne rimane accesa una sola. Quando l'ultima spia inizia a "lampeggiare", la batteria è quasi completamente scarica. Quando la batteria è quasi completamente scarica, l'utensile può spegnersi automaticamente in modo più frequente del solito. In tal caso, è il momento di ricaricare la batteria. Quando la batteria è completamente scarica, l'utensile si spegne automaticamente. Ciò comporterà un arresto improvviso e non uno spegnimento graduale dell'utensile. Ricaricare la batteria e riutilizzare l'utensile.

3 spie – 100% di carica rimanente
2 spie – 50% di carica rimanente
1 spia – 25% di carica rimanente
1 spia "lampeggiante" - l'utensile sta per spegnersi
3 spie "da un lato all'altro" – la carica della batteria è insufficiente per azionare l'utensile. Ricaricare la batteria.
3 spie "lampeggianti" – la batteria è troppo calda per l'uso. Spegnere l'utensile e lasciare raffreddare la batteria prima di riprendere l'uso.

Inserimento e rilascio della batteria

Rilasciare la batteria dall'utensile premendo su entrambi i lati delle alette di rilascio batteria ed estrarla dall'alloggiamento (figura 8).

Per inserire la batteria, allineare la batteria e farla scorrere nell'utensile finché non si blocca in posizione. Non forzare.

FIGURA 8

- A. Alloggiamento
B. Batteria
C. Alette di rilascio batteria

Note importanti sulla carica

1. Il caricabatteria è stato progettato per la ricarica rapida delle batterie solo quando la temperatura di queste è compresa

- tra 0 °C e 45 °C. Se la batteria è troppo calda o troppo fredda, il caricabatteria non ricarica rapidamente la batteria. (Ciò si verifica se la batteria è calda a causa di un utilizzo intenso.) Quando la temperatura delle batterie rientra tra 0 °C e 45 °C, il caricabatteria inizia automaticamente la carica.
- Un'apprezzabile riduzione dell'autonomia dopo ogni ricarica può significare che la batteria sta esaurendosi e deve quindi essere sostituita.
 - Non dimenticare che scollegare il caricabatteria durante il periodo di conservazione.
 - Se la batteria non si carica correttamente:
 - controllare la tensione nella presa collegando altri dispositivi elettrici;
 - controllare se la presa è comandata da un interruttore dell'impianto di illuminazione che esclude la presa stessa quando le luci vengono spente;
 - controllare che i contatti della batteria non siano sporchi. All'occorrenza pulirli con ovatta e alcol;
 - Se l'utensile non si carica ancora correttamente, portare o inviare l'utensile, la batteria e il caricabatteria ad un centro di assistenza Dremel locale.

Nota: l'uso di caricabatteria o di batterie non forniti da Dremel invalida la garanzia.

Principio operativo

Tramite l'azionamento oscillante, l'elettrotensile oscilla fino a 21000 volte al minuto per 3,0°. Questo consente lavori precisi in uno spazio ristretto.

Tagli

- Utilizzare esclusivamente lame non danneggiate ed in perfette condizioni. Lame deformate, non affilate oppure danneggiate in altro modo possono rompersi.
- In caso di lavori di taglio di materiali leggeri da costruzione, rispettare le vigenti norme legislative e le raccomandazioni della casa costruttrice del materiale.
- Seguendo il procedimento di taglio dal centro possono essere lavorati solo materiali teneri con legno, lastre di cartongesso o simili!

Prima di tagliare con lame HCS nel legno, pannelli di masonite, materiali da costruzione ecc. controllare gli stessi in merito a corpi estranei come chiodi, viti o altro. Eventualmente rimuovere i corpi estranei oppure utilizzare lame bimetalliche.

Tranciatura

Nota bene: Durante la tranciatura di piastrelle da parete tenere presente che gli utensili, in caso di uso di lunga durata, sono sottoposti ad una usura elevata.

Raschiatura

Per la raschiatura selezionare un alto livello di numero di oscillazioni. Lavorare su un fondo morbido (p. es. legno) con un angolo piatto e con scarsa pressione di contatto. Altrimenti la spatola può tagliare nel fondo.

Protezione termosensibile contro sovraccarichi

Utilizzando l'elettrotensile conformemente alle norme, lo stesso non può essere sovraccaricato. In caso di carico troppo elevato oppure allontanamento dal campo di temperatura ammissibile di 0–70 °C la coppia viene ridotta oppure l'elettrotensile si spegne. In caso di numero di giri ridotto, l'elettrotensile funzionerà nuovamente con coppia massima solamente al raggiungimento della temperatura ammissibile della batteria ricaricabile. In caso di disinserimento automatico, spegnere l'elettrotensile, lasciare raffreddare la batteria e riaccendere l'elettrotensile.

MANUTENZIONE

La manutenzione preventiva eseguita da personale non autorizzato può causare l'errato posizionamento di componenti e dei cavi interni con possibili gravi rischi per le persone. Raccomandiamo che l'assistenza sugli utensili sia eseguita presso i centri di assistenza autorizzati Dremel. Per evitare incidenti dovuti ad avvio non previsto o scariche elettriche, scollegare sempre la spina dalla presa di corrente prima di qualsiasi intervento manutentivo o di pulitura.

PULIZIA

ATTENZIONE PER EVITARE INCIDENTI, SCOLLEGARE SEMPRE L'UTENSILE E/O IL CARICABATTERIE DALL'ALIMENTAZIONE PRIMA DELLA PULIZIA. L'utensile può essere pulito in modo più efficace con aria compressa. Indossare sempre occhiali di protezione quando si puliscono gli utensili con aria compressa.

Mantenere le aperture di ventilazione e le leve degli interruttori pulite e prive di materiale estraneo. Non tentare di pulire l'utensile inserendo oggetti appuntiti attraverso un'apertura.

ATTENZIONE ALCUNI TIPI DI DETERGENTI E SOLVENTI DANNEGGIANO LE PARTI IN PLASTICA.

Eccone alcuni: benzina, tetracloruro di carbonio, solventi clorurati, ammoniaca e detersivi casalinghi che contengono ammoniaca

ASSISTENZA E GARANZIA

ATTENZIONE ALL'INTERNO NON VI SONO PARTI MANUTENZIONABILI DALL'UTENTE. La

manutenzione preventiva eseguita da personale non autorizzato può portare a un errato posizionamento dei fili interni e dei componenti e creare situazioni pericolose. Si consiglia di far eseguire l'intera manutenzione dell'utensile presso un centro di assistenza Dremel Service Centre. **TECNICO DI ASSISTENZA:** Scollegare l'utensile/caricabatterie dall'alimentazione prima di eseguire la manutenzione.

Questo prodotto DREMEL è garantito secondo le normative previste dalla legge/specifiche del paese; i danni derivati da normale usura e lacerazioni, sovraccarichi o uso improprio saranno esclusi dalla garanzia.

In caso di reclamo, inviare al rivenditore l'utensile *non* smontato unitamente alla prova di acquisto.

CONTATTARE DREMEL

Per ulteriori informazioni sulla gamma dei prodotti Dremel, per l'assistenza e la hotline, visitare il sito www.dremel.com.

Dremel Europe, P.O. Box 3267, 4800 DG Breda, Paesi Bassi

VERTALING VAN DE ORIGINELE GEBRUIKSAANWIJZING

GEBRUIKTE SYMBOLEN



LEES DEZE INSTRUCTIES



GEBRUIK OOGBESCHERMING



GEBRUIK DE OPLADER UITSLUITEND BINNENSHUIS



DUBBELE ISOLATIE (GEEN AARDINGSKABEL NODIG)



GOOI BATTERIJEN ONDER GEEN BEDING IN HET VUUR, AANGEZIEN ZE DAN KUNNEN EXPLODEREN.



max.50 °C

BEWAAR HET GEREEDSCHAP/DE OPLADER/DE BATTERIJ BIJ EEN TEMPERATUUR VAN MAXIMAAL 50°C



GOOI DE OPLADER NIET WEG BIJ HET HUISHOUDELIJK AFVAL



GOOI DE BATTERIJ NIET WEG BIJ HET HUISHOUDELIJK AFVAL

GEREEDSCHAP - ALGEMENE VEILIGHEIDSWAARSCHUWINGEN



LET OP

LEES ALLE VEILIGHEIDSWAARSCHUWINGEN EN ALLE

INSTRUCTIES.

Mocht u de onderstaande instructies niet opvolgen dan kan er zich mogelijk een elektrische schok voordoen of kunt u brandwonden en/of ernstig letsel oplopen.

Bewaar alle waarschuwingen en instructies als referentiemateriaal.

De term "elektrisch gereedschap" in alle onderstaande waarschuwingen duidt op een elektrisch apparaat dat door het net (met een snoer) of door een accu (draadloos) wordt aangedreven.

VEILIGHEID VAN DE WERKPLEK

- Houd uw werkomgeving schoon en opgeruimd.** Een rommelige of onverlichte werkomgeving kan tot ongevallen leiden.
- Werk met het gereedschap niet in een omgeving met explosiegevaar waarin zich brandbare vloeistoffen, brandbare gassen of brandbaar stof bevinden.** Elektrische gereedschappen veroorzaken vonken die het stof of de dampen tot ontsteking kunnen brengen.
- Houd kinderen en andere personen tijdens het gebruik van het elektrische gereedschap uit de buurt.** Wanneer u wordt afgeleid, kunt u de controle over het gereedschap verliezen.

ELEKTRISCHE VEILIGHEID

- De aansluitstekker van het gereedschap moet in het stopcontact passen.** De stekker mag in geen geval worden veranderd. Gebruik geen adapterstekkers in combinatie met geaarde gereedschappen. *Onveranderde stekkers en passende stopcontacten beperken het risico van een elektrische schok.*
- Voorkom aanraking van het lichaam met gearde oppervlakken, bijvoorbeeld van buizen, verwarmingen, fornuizen en koelkasten.** *Er bestaat een verhoogd risico op een elektrische schok wanneer uw lichaam geaard is.*
- Houd het gereedschap uit de buurt van regen en vocht.** *Het binnendringen van water in het elektrische gereedschap vergroot het risico van een elektrische schok.*
- Gebruik de kabel niet voor een verkeerd doel, om het gereedschap te dragen of op te hangen of om de stekker uit het stopcontact te trekken.** *Houd de kabel uit de buurt van hitte, olie, scherpe randen en bewegende gereedschapsdelen.* *Beschadigde of in de war geraakte kabels vergroten het risico van een elektrische schok.*
- Bij gebruik van elektrisch gereedschap buitenshuis is een geschikte verlengkabel noodzakelijk.** *Het gebruik van een voor buitenshuis geschikte verlengkabel beperkt het risico van een elektrische schok.*
- Als u het gereedschap noodgedwongen in een vochtige ruimte moet gebruiken, gebruikt u een aardlekschakelaar ter beveiliging.** *Het gebruik van een aardlekschakelaar vermindert het risico van een elektrische schok.*

NL

VEILIGHEID VAN PERSONEN

- a. **Wees alert, let goed op wat u doet en ga met verstand te werk bij het gebruik van het elektrische gereedschap.** Gebruik het gereedschap niet wanneer u moe bent of onder invloed staat van drugs, alcohol of medicijnen. *Een moment van onoplettendheid bij het gebruik van het gereedschap kan tot ernstige verwondingen leiden.*
- b. **Draag persoonlijke beschermende uitrusting en altijd een veiligheidsbril.** Draag altijd gehoorbescherming en een veiligheidsbril. *Het dragen van persoonlijke beschermende uitrusting zoals een stofmasker, slipvast werkschoenen, een veiligheidshelm of gehoorbescherming, afhankelijk van de aard en het gebruik van het elektrische gereedschap, vermindert het risico van verwondingen.*
- c. **Voorkom per ongeluk inschakelen.** Controleer dat het elektrische gereedschap uitgeschakeld is, voordat u de stekker in het stopcontact steekt. *Wanneer u bij het dragen van het gereedschap uw vinger aan de schakelaar hebt of wanneer u het gereedschap ingeschakeld op de stroomvoorziening aansluit, kan dit tot ongevallen leiden.*
- d. **Verwijder instelgereedschappen of schroefslutels voordat u het gereedschap inschakelt.** *Een instelgereedschap of sleutel in een draaiend deel van het gereedschap kan tot verwondingen leiden.*
- e. **Overschat u zelf niet. Zorg ervoor dat u stevig staat en steeds in evenwicht blijft.** *Daardoor kunt u het gereedschap in onverwachte situaties beter onder controle houden.*
- f. **Draag geschikte kleding.** Draag geen loshangende kleding of sieraden. Houd haren, kleding en handschoenen uit de buurt van bewegende delen. *Loshangende kleding, lange haren en sieraden kunnen door bewegende delen worden meegenomen.*
- g. **Wanneer stofafzuigings- of stofopvangvoorzieningen kunnen worden gemonteerd, dient u zich ervan te verzekeren dat deze zijn aangesloten en juist worden gebruikt.** *Het gebruik van deze voorzieningen beperkt het gevaar door stof.*

ZORGVULDIGE OMGANG MET EN ZORGVULDIG GEBRUIK VAN ELEKTRISCHE GEREEDSCHAPPEN

- a. **Overbelast het gereedschap niet.** Gebruik voor uw werkzaamheden het daarvoor bestemde elektrische gereedschap. *Met het passende elektrische gereedschap werkt u beter en veiliger binnen het aangegeven capaciteitsbereik.*
- b. **Gebruik geen elektrisch gereedschap waarvan de schakelaar defect is.** *Elektrisch gereedschap dat niet meer kan worden in- of uitgeschakeld, is gevaarlijk en moet worden gerepareerd.*
- c. **Trek de stekker uit het stopcontact of neem de accu uit het elektrische gereedschap voordat u het gereedschap instelt, toebehoren wisselt of het gereedschap weglegt.** *Deze voorzorgsmaatregel voorkomt onbedoeld starten van het gereedschap.*
- d. **Bewaar niet-gebruikte elektrische gereedschappen buiten bereik van kinderen.** Laat het gereedschap niet gebruiken door personen die er niet mee vertrouwd zijn

en deze aanwijzingen niet hebben gelezen. *Elektrische gereedschappen zijn gevaarlijk wanneer deze door onervaren personen worden gebruikt.*

- e. **Verzorg het gereedschap zorgvuldig.** Controleer of bewegende delen van het gereedschap correct functioneren en niet vastklemmen en of onderdelen zodanig gebroken of beschadigd zijn dat de werking van het gereedschap nadelig wordt beïnvloed. Laat deze beschadigde onderdelen voor het gebruik repareren. *Veel ongevallen hebben hun oorzaak in slecht onderhouden van elektrische gereedschappen.*
- f. **Houd snijdende inzetgereedschappen scherp en schoon.** *Zorgvuldig onderhouden snijdende inzetgereedschappen met scherpe snijkanten klemmen minder snel vast en zijn gemakkelijker te geleiden.*
- g. **Gebruik elektrisch gereedschap, toebehoren, inzetgereedschappen en dergelijke volgens deze aanwijzingen.** Let daarbij op de arbeidsomstandigheden en de uit te voeren werkzaamheden. *Het gebruik van elektrische gereedschappen voor andere dan de voorziene toepassingen kan tot gevaarlijke situaties leiden.*

GEBRUIK EN ONDERHOUD VAN ACCULADER

- a. **Laad het apparaat alleen op met de door de fabrikant genoemde lader.** *Een lader die geschikt is voor een bepaald type accu, kan bij gebruik met een andere accu brand veroorzaken.*
- b. **Gebruik elektrisch gereedschap alleen met de speciaal daarvoor bestemde accu's.** *Het gebruik van een andere accu geeft kans op letsel en brand.*
- c. **Als de accu niet in gebruik is, houd deze dan uit de buurt van metalen voorwerpen (paperclips, munten, sleutels, spijkers, schroeven en andere kleine metalen voorwerpen) die kortsluiting van de polen kunnen veroorzaken.** *Het kortsluiten van de polen kan brandwonden of brand tot gevolg hebben.*
- d. **Bij ruw gebruik van het gereedschap kan vloeistof uit de accu komen.** Vermijd contact daarmee. Als u toch per ongeluk in contact komt met deze vloeistof, spoel dan af met voldoende water. Als de vloeistof in contact komt met de ogen, dient u medische hulp in te roepen. *Vloeistof uit de accu kan irritatie of brandwonden veroorzaken.*

SERVICE

- a. **Laat het gereedschap alleen repareren door gekwalificeerd en vakkundig personeel en alleen met originele vervangingsonderdelen.** *Daarmee wordt gewaarborgd dat de veiligheid van het gereedschap in stand blijft.*

GEREEDSCHAPSPECIFIEKE VEILIGHEIDSVOORSCHRIFTEN

- a. **Gebruik het elektrische gereedschap alleen voor droog schuren.** *Het binnendringen van water in het elektrische gereedschap vergroot het risico van een elektrische schok.*
- b. **Houd uw handen uit de buurt van de plaats waar wordt gezaagd.** *Grijp niet onder het werkstuk. Bij aanraking van het zaagblad bestaat verwondingsgevaar.*

c. Gebruik een geschikt detectieapparaat om verborgen stroom-, gas- of waterleidingen op te sporen of raadpleeg het plaatselijke energie- of waterleidingbedrijf. *Contact met elektrische leidingen kan tot brand of een elektrische schok leiden. Beschadiging van een gasleiding kan tot een explosie leiden. Breuk van een waterleiding veroorzaakt materiële schade en kan een elektrische schok veroorzaken.*

d. Houd het elektrische gereedschap tijdens de werkzaamheden stevig met beide handen vast en zorg ervoor dat u stevig staat. *Het elektrische gereedschap wordt met twee handen veiliger geleid.*

e. Zet het werkstuk vast. *Een met spanvoorzieningen of een bankschroef vastgehouden werkstuk wordt beter vastgehouden dan u met uw hand kunt doen.*

f. Houd uw werkplek schoon. **Materiaalmengsels zijn bijzonder gevaarlijk.** *Stof van lichte metalen kan ontvlammen of exploderen.*

g. Voorkom per ongeluk inschakelen. **Controleer dat de aan/uit-schakelaar in de uitgeschakelde stand staat voordat u een accu inzet.** *Het dragen van het elektrische gereedschap met uw vinger aan de aan/uit-schakelaar of het inzetten van de accu in het ingeschakelde elektrische gereedschap kan tot ongevallen leiden.*

h. **Open de accu niet.** *Er bestaat gevaar voor kortsluiting.*

i.  **Bescherm de accu tegen hitte, bijvoorbeeld ook tegen voortdurend zonlicht en vuur.** *Er bestaat explosiegevaar.*

j. **Bij beschadiging en onjuist gebruik van de accu kunnen er dampen vrijkomen. Zorg voor frisse lucht en raadpleeg bij klachten een arts.** *De dampen kunnen de luchtwegen irriteren.*

k. **Als de accu defect is, kan er vloeistof uit de accu lekken, waardoor aangrenzende voorwerpen worden bevochtigd. Controleer de betrokken onderdelen.** *Reinig deze of vervang ze indien nodig.*

l. **Gebruik de accu alleen in combinatie met uw Dremel elektrische gereedschap.** *Alleen zo wordt de accu tegen gevaarlijke overbelasting beschermd.*

m. **Draag werkhandschoenen bij het wisselen van de inzetgereedschappen.** *Inzetgereedschappen worden warm bij langdurig gebruik.*

n. **Schraap geen natgemaakte materialen (zoals behang) af en schraap niet op een vochtige ondergrond.** *Het binnendringen van water in het elektrische gereedschap vergroot de kans op een elektrische schok.*

o. **Behandel het te bewerken oppervlak niet met oplosmiddelhoudende vloeistoffen.** *Door de verwarming van de materialen bij het afschrapen kunnen giftige dampen ontstaan.*

p. **Wees bij de omgang met de schrapper bijzonder voorzichtig.** *Het gereedschap is zeer scherp. Er bestaat verwondingsgevaar.*

 **LET OP** Bewerk geen asbesthoudend materiaal (asbest geldt als kankerverwekkend).

 **LET OP** Tref veiligheidsmaatregelen, wanneer er bij werkzaamheden stoffen kunnen ontstaan, die schadelijk voor de gezondheid,

brandbaar of explosief zijn (sommige soorten stof gelden als kankerverwekkend); draag een stofmasker en gebruik een afzuiging voor stof en spanen, als deze kan worden aangesloten.

MILIEU

AFVALVERWIJDERING

Elektrische gereedschappen, toebehoren en verpakkingen moeten op een voor het milieu verantwoorde wijze worden hergebruikt.

ALLEEN VOOR EUROPESE LANDEN



Goed elektrische gereedschappen niet bij het huisvuil. Volgens de Europese richtlijn 2002/96/EG over elektrische en elektronische oude apparaten en de omzetting van de richtlijn in nationaal recht moeten niet meer bruikbare elektrische gereedschappen apart worden ingezameld en op een voor het milieu verantwoorde wijze worden hergebruikt.

SPECIFICATIES

ALGEMENE SPECIFICATIES

**10,8V Li-ION snoerloos oscillerend multigereedschap
MODEL 8300**

Spanning 10,8 V
Ampère-uren 1,3 – 1,5 Ah
Onbelast toerental n_0 3000-21000 min⁻¹
Oscillatiehoek, links/rechts: 1,5°
Gewicht (exclusief batterijen) 0,85 kg

SPECIFICATIES OPLADER

Input 230 V, 50-60 Hz, 26 W
Output 3,6 V - 10,8 V \square , 1,5 A

BATTERIJSPECIFICATIES

MODEL 875

Spanning (Li-Ion) 10,8 V
Ampère 1,3 – 1,5 Ah
Energie 14,0 – 16,2 Wh

VERLENGKABELS

Gebruik helemaal uitgerolde en veilige verlengkabels met een vermogen van 5A.

MONTAGE

 **LET OP** SCHAKEL HET GEREEDSCHAP ALTIJD UIT VOORDAT U DE ACCESSOIRES OF SPANTANGEN WISSELT, ONDERHOUD UITVOERT OP HET GEREEDSCHAP OF DE BATTERIJEN VERWIJDEERT.

INDICATORLICHTJES VOOR DE ACCULAADSTATUS

Uw machine is uitgerust met indicatorlichtjes voor de acculaadstatus (figuur 1 B). De indicatorlichtjes geven de laadstatus van de accu weer.

- 3 van de 3 constante leds = 67-100%
- 2 van de 3 constante leds = 34-66%
- 1 van de 3 constante leds = 16-33%
- 1 van de 3 knipperende leds = 0-15%

3 lichtjes "op rij" – de accu is onvoldoende opgeladen om het gereedschap te gebruiken. Laad de accu opnieuw op.
3 "knipperende" lichten – de accu is te heet voor gebruik. Schakel het gereedschap uit en laat de accu afkoelen.

Uw machine is uitgerust met moderne elektronica, die de Li-Ion-cellen in de accu beschermen tegen beschadiging door een te hoge werkingstemperatuur en/of te hoog stroomverbruik door de motor. Indien het alarmsymbool rood oplicht en/of de machine stilvalt tijdens zware werkomstandigheden, dan duidt dit er wellicht op dat de Li-Ion-cellen de maximale werkingstemperatuur bijna hebben bereikt, en dat het accupack vervangen dient te worden of moet worden afgekoeld tot op de omgevingstemperatuur voordat u verder werkt. Indien de machine automatisch uitschakelt door een te hoge belading, moet de schakelaar gedurende enkele seconden worden afgezet, zodat het circuit teruggesteld wordt voordat de machine verder gebruikt wordt.

BELANGRIJKE OPMERKINGEN VOOR HET LADEN

1. De lader is ontworpen om de accu snel op te laden op voorwaarde dat de accutemperatuur tussen 0 °C (32 °F) en 45 °C (113 °F) ligt. Als de accu te heet of te koud is, kan de oplader de accu niet snel opladen. (Dit gebeurt mogelijk wanneer de accu te heet wordt door intensief gebruik). Wanneer de accu weer een temperatuur tussen 0 °C (32 °F) en 45 °C (113 °F) bereikt, zal de oplader het opladen automatisch hervatten.
2. Een sterke daling van de gebruikstijd per laadbeurt betekent dat de accu aan het eind van zijn levensduur is en moet worden vervangen.
3. Vergeet niet de stekker van de oplader uit het stopcontact te halen wanneer deze wordt opgeslagen.

OPMERKING: De garantie vervalt als u laders en accu's gebruikt die niet door Dremel zijn verkocht.

HET ACCUPACK OPLADEN (MODEL 875)

Steek de stekker van het laadsnoer in een standaard stopcontact. Indien er geen accupack geplaatst is, zal het groene indicatorlichtje van de lader oplichten. Dit betekent dat de lader stroom krijgt en dat de lader werkensklaar is. Indien u het accupack in de lader plaatst, zal het groene indicatorlichtje van de lader beginnen "KNIPPEREN". Dit betekent dat de accu een snelle lading krijgt.

FIGUUR 9

- A. Batterij
- B. Lader
- C. Groen licht

Als het indicatorlichtje niet langer "KNIPPERT" (en een permanent groen lichtje wordt), dan is het snelladen voltooid. Het accupack is dan volledig opgeladen en kan van de acculader worden afgenomen. Wanneer u met het opladen van het accupack begint, kan een ononderbroken groen lichtje ook betekenen dat het accupack te warm of te koud is. Snelladen is enkel mogelijk als het temperatuurbereik van het accupack tussen de 0 °C en 45 °C ligt. Indien nodig zal de interne ventilator van de lader opstarten om het laadproces te helpen versnellen. Zodra het accupack het correcte temperatuurbereik heeft, zal de acculader automatisch op snelladen overschakelen. Het accupack mag worden gebruikt, ook als het lichtje nog knippert. Het is mogelijk dat het lichtje meer tijd nodig heeft om te stoppen met knippen, dat is afhankelijk van de temperatuur. Het groene licht geeft aan dat het accupack aan het snelladen is. Het precieze moment waarop de accu volledig opgeladen is wordt er niet door aangegeven. Het lichtje zal vroeger stoppen met knippen als het accupack niet volledig ontladen was. Indien het groene indicatorlichtje "AAN" staat, kan het accupack geen lading meer opnemen.

ALGEMEEN

Dit snoerloze Dremel Multi-Max-gereedschap is bedoeld voor het droog schuren van oppervlakken, hoeken en randen, voor schraapwerkzaamheden en voor het zagen van zachte metalen, hout en plastic onderdelen, en tot slot voor het verwijderen van voegen. Dit alles in combinatie met de door Dremel aanbevolen toepasselijke gereedschappen en accessoires.

AFBEELDING 1

- A. Aan/Uit-schakelaar
- B. Accuniveau-indicator
- C. Schuifschakelaar voor variabele snelheidsregeling
- D. Accu
- E. Verwijderingslijpjes accu
- F. Ventilatieopeningen
- G. Klemschroef
- H. Sluistring zaagblad
- I. Accessoirehouder
- J. Accessoire

ACCESSOIRES BEVESTIGEN EN VERWIJDEREN

OPMERKING: Lees absoluut de bij uw Dremel accessoire meegeleverde instructies voor meer informatie over het gebruik ervan.

Gebruik uitsluitend door Dremel geteste accessoires met groot prestatievermogen.

De snij- en schraaphulpstukken van Dremel zijn voorzien van een Quick-Fit-mechanisme dat garant staat voor een vlottere

wisseling van accessoires vergeleken met ander oscillerend gereedschap.

1. Draai de klemschroef met behulp van de meegeleverde zeskantsleutel zodanig los dat u het accessoire tussen de accessoirehouder en de sluitring van het snij-/schraaphulpstuk kunt schuiven (Afbeelding 2).

AFBEELDING 2

- A. Accessoirehouder
 - B. Klemschroef
 - C. Zeskantsleutel
 - D. Sluitring zaagblad
 - E. Accessoire
 - F. Accessoire
 - G. Sluitring met schuine kant naar boven
2. Reinig de accessoirehouder, het accessoire en de klemschroef met een schone doek.
 3. Plaats het accessoire in de accessoirehouder waarbij u controleert of het accessoire aan alle pinnetjes in de houder is bevestigd en vlak met de houder is gemonteerd.
 4. Maak de klemschroef stevig vast met de meegeleverde zeskantsleutel (Afbeelding 3).

AFBEELDING 3

- A. Klemschroef
- B. Zeskantsleutel

LET OP: *Sommige accessoires, zoals schraap- of snijhulpstukken, kunnen ofwel recht op het gereedschap worden aangebracht, ofwel in een hoek om de hanteerbaarheid te vergroten (Afbeelding 4).*

AFBEELDING 4

SCHUURVELLEN BEVESTIGEN EN VERWIJDEREN

Uw schuurblok gebruikt zelfhechtende accessoires die u al na licht aandrukken stevig op het blok kunt bevestigen.

1. Druk het schuurvel met de hand recht op het schuurblok.
2. Druk het gereedschap met het schuurvel stevig op een vlakke ondergrond en schakel het gereedschap kort in. Dit bevordert een goede hechting en voorkomt voortijdig slijten.
3. Om het schuurpapier te wisselen, trekt u gewoon het oude schuurvel los, verwijdert u eventueel stof van het schuurblok, en drukt u een nieuw schuurvel aan.

Na veelvuldig gebruik raakt het oppervlak van het schuurblok versleten. Zodra de schuurvellen niet meer stevig aan het schuurblok hechten, vervangt u het blok. Als het oppervlak van het schuurblok voortijdig verslijt, dan moet u minder druk uitoefenen bij het gebruik van het gereedschap. Voor een maximale schuurprestatie draait u het schuurblok 120 graden bij slijtage van het uiteinde van het blok.

STOFAFZUIGING

U kunt uw gereedschap voorzien van een aansluiting met adapter voor stofafzuiging (Afbeelding 5). Hiertoe sluit u de

stofafzuigaansluiting aan op het gereedschap (A) en bevestigt u de stofzuigerslang op de adapter (B).

GEBRUIK

EEN GOED BEGIN

Bij uw eerste kennismaking met het gereedschap kijkt u hoe het gereedschap in de hand ligt. U houdt het gereedschap in uw hand zodat u vertrouwd raakt met (de verdeling van) het gewicht (Afbeelding 6). Afhankelijk van de gewenste toepassing past u de positie van uw hand aan voor optimaal gemak en maximale controle.

Wanneer u het gereedschap vasthoudt, is het zaak dat u de ventilatieopeningen niet met uw hand bedekt. Wanneer u de ventilatieopeningen blokkeert, kan de motor oververhit raken.

AFBEELDING 6

BELANGRIJK! Oefen eerst op een stuk los materiaal om te ervaren hoe het gereedschap onder hoge snelheid reageert. Let wel dat uw gereedschap optimaal presteert wanneer u de snelheid in combinatie met het juiste accessoire het echte werk laat doen. Pas niet te veel druk toe.

Bij voorkeur brengt u het oscillerend accessoire voorzichtig naar het werkvlak en raakt u het vlak waar u wilt beginnen hiermee aan. Geleid vervolgens met zeer lichte druk het gereedschap met de hand over het werk. Laat het accessoire het werk voor u verrichten.

Over het algemeen kunt u het werk beter in verschillende bewerkingsfasen voltooien dan in één enkele bewerking. Zo maakt u een insnijding het best door het gereedschap heen en weer over het werkstuk te bewegen. Snijd het materiaal beetje bij beetje bij iedere beweging, tot u de gewenste diepte hebt bereikt.

"AAN/UIT"-schuifregelaar

U zet het gereedschap "AAN" met behulp van de schuifregelaar aan de bovenkant van de behuizing van de motor (Afbeelding 7). OM HET GEREEDSCHAP "AAN" TE ZETTEN, schuift u de regelaar naar voren. OM HET GEREEDSCHAP "UIT" TE ZETTEN, schuift u de regelaar naar achteren.

Elektronische controle

Uw gereedschap is uitgerust met een intern elektronisch controlesysteem dat een "soft start" levert waardoor de belasting als gevolg van een te snel verhoogd toerental wordt teruggebracht.

Schuifschakelaar voor variabele snelheidsregeling

Uw gereedschap is voorzien van een variabele snelheidsregeling. De snelheid kan tijdens gebruik worden aangepast door de schakelaar op of tussen bepaalde posities af te stellen. Voor een optimaal resultaat bij het werken met verschillende materialen zet u de variabele snelheid in op de betreffende toepassing (Zie Snelheidstabel, Afbeelding 10). Om de juiste snelheid te kiezen voor het gebruikte accessoire, oefent u eerst op een stuk los materiaal.

De snelheid van het snoerloze oscillerend gereedschap stelt u in via deze snelheidsregeling op de behuizing.

AFBEELDING 10 Snelheidstabel, zie inleiding.

Aanvulling hieronder:

Accessoire	Toepassing
 MM11	Voor het schuren van oppervlakken om en nabij randen, in hoeken en moeilijk bereikbare vlakken. Afhankelijk van het materiaal gebruikt u bijvoorbeeld schuurpapier voor hout, verf, lak, thinset en specie.
 MM70W	Voor minutieus schuurwerk.
 MM70P	Voor het afschuren van grondverf en kwaststrepen, verdruppels en uitgelopen verf.
 MM411	Voor kleinere insnijdingen en vlakke zaagsneden. Voorbeeld: Uitsnijdingen in meubilair voor kabeldoorvoer.
 MM440	Voor insnijdingen en diepe vlakke zaagsneden; ook voor het zagen om en nabij randen, in hoeken en moeilijk bereikbare vlakken. Voorbeeld: Het afvlakken van deurstijlen of raamkozijnen voor het leggen van vloermateriaal of het zetten van tegels.
 MM422	Voor kleinere insnijdingen en insteekzagen. Voorbeeld: Het afzagen van waterleidingen (koper) of kabelgoten die vlak tegen een muur, vloer of plafond liggen.
 MM450	Voor insnijdingen in bestaand houtwerk of bestaande vloeren. Het snijden om en nabij randen, in hoeken en moeilijk bereikbare vlakken. Voorbeelden: Het aanbrengen van vloerventilatie of het repareren van beschadigde houten vloeren.
 MM500/MM501	Voor verwijdering van voegspecie tussen muur- en vloertegels. Voorbeeld: Het verwijderen van voegspecie tussen muurtegels voor reparatiewerkzaamheden.
 MM600	Voor het verwijderen van vinyl vloerbedekking en vaste tapijten. Voorbeeld: Op trappen/treden of andere kleine/middelgrote oppervlakken. Het afschrapen van oude lak-/verflagen of andere hechtmiddelen.
 MM610	Voor het verwijderen van kitmiddel, lagen afgebladderde verf of zacht hechtmiddel.

Accessoire	Toepassing
 MM900	Voor het verwijderen van thinset of cement. Voorbeeld: Het wegslijpen van thinset na het verwijderen van tegels. Het verwijderen van verf- of olieplekken van cement.

AFBEELDING 7

- A. Batterij-indicator
- B. Schuifschakelaar voor variabele snelheidsregeling

Schakelaarstand	Snelheid/min (OPM)
10	18 000 – 21 000
–	13 000 – 16 000
6	10 000 – 13 000
–	7 000 – 10 000
2	5 000 – 7 000
–	3 000 – 5 000

Batterij-indicator

Dit gereedschap is voorzien van een batterij-indicator waarmee u kunt zien in welke mate uw batterij is opgeladen. Bij een volledig opgeladen batterij branden alle drie de led-lampjes. Naarmate de batterij verder ontladen raakt, zullen de lampjes om de beurt doven tot er nog maar één lampje brandt. Wanneer dit laatste lampje begint te knipperen, is de batterij bijna leeg. Zodra de batterij bijna leeg is, zal het gereedschap mogelijk vaker automatisch worden uitgeschakeld dan gewoonlijk. Als dit gebeurt, is het tijd de batterij te vervangen. Als de batterij leeg is, wordt het gereedschap automatisch uitgeschakeld. Dit gaat niet geleidelijk maar in één keer. Laad de batterij in dit geval opnieuw op voor hergebruik.

3 lampjes – 100% laadtoestand
2 lampjes – 50% laadtoestand
1 lampje – 25% laadtoestand

1 “knipperend” lampje - gereedschap kan ieder moment worden uitgeschakeld

3 “op rij brandende” lampjes – de batterij is niet voldoende opgeladen om het gereedschap te gebruiken. Laad de batterij op.

3 “knipperende lampjes” – de batterij is te heet voor gebruik. Schakel het gereedschap uit en laat de batterij afkoelen vóór verder gebruik.

De batterijhouder plaatsen en verwijderen

U verwijdert de batterijhouder uit het gereedschap door aan beide zijden de ontgrendelingsklepjes in te drukken en de houder uit de behuizing te trekken (Afbeelding 8). Om de batterij te plaatsen, schuift u de batterijhouder recht in het gereedschap tot de houder op zijn plaats is vergrendeld. Oefen hierbij geen druk uit.

AFBEELDING 8

- A. Behuizing
- B. Batterijhouder
- C. Ontgrendelingsklepjes batterij

Belangrijke opmerkingen m.b.t. het opladen

1. De oplader laadt de batterij alleen versneld op wanneer de batterijtemperatuur zich tussen 0°C (32°F) en 45°C (113°F) bevindt. Als de batterijhouder te warm of te koud is, laadt de oplader de batterij niet versneld op. (Dit kan het geval zijn wanneer de batterijen oververhit zijn geraakt door intensief gebruik). Zodra de batterij weer een temperatuur tussen 0°C (32°F) en 45°C (113°F) heeft bereikt, zal de oplader de batterij weer automatisch opladen.
2. Als de gebruiksduur na iedere oplaadbeurt aanzienlijk terugloopt dan kan dat een teken zijn dat de levensduur van de batterij bijna is verlopen en de batterij moet worden vervangen.
3. Vergeet niet de stekker van de oplader uit het stopcontact te halen wanneer u de oplader voor langere tijd opslaat.
4. Als de batterij niet naar behoren oplaadt:
 - a. Controleer de spanning op het stopcontact door een ander elektrisch apparaat aan te sluiten.
 - b. Controleer of het stopcontact is aangesloten op een lichtschakelaar die de voeding uitschakelt zodra de lichten worden uitgeschakeld.
 - c. Kijk of er vuil zit op de batterijcontactpunten. Reinig deze zo nodig met een watje en alcohol.
 - d. Als u nog steeds problemen ondervindt bij het opladen, brengt of verstuurt u het gereedschap, de batterijen en oplader naar uw plaatselijk Dremel-servicecentrum.

Opmerking: Bij het gebruik van niet door Dremel verkochte opladers of batterijen vervalt de garantie.

Werkprincipe

Door de oscillerende aandrijving trilt het inzetgereedschap tot 21000 keer per minuut 3,0° heen en weer. Daardoor zijn nauwkeurige werkzaamheden binnen een zeer kleine ruimte mogelijk.

Zagen

- **Gebruik alleen onbeschadigde zaagbladen die helemaal in orde zijn.** Verboden, nietscherpe of anderszins beschadigde zaagbladen kunnen breken.
- **Neem bij het zagen van lichte bouwmaterialen de wettelijke voorschriften en de adviezen van de fabrikanten van de materialen in acht.**
- **Alleen zachte materialen als hout en gipskarton mogen invallend worden gezaagd.**

Controleer hout, spaanplaat, bouwmaterialen enz., voordat u met HCS-zaagbladen in deze materialen zaagt, op spijkers, schroeven en dergelijke, en verwijder deze voorwerpen indien nodig, of gebruik bimetaalzaagbladen.

Afkorten

Opmerking: Let er bij het afkorten van wandtegels op dat de inzetgereedschappen bij langdurig gebruik aan grote slijtage onderhevig zijn.

afschrapen

Kies bij het afschrapen een hoog trillingsgetal.

Werk op een zachte ondergrond (zoals hout) met een scherpe hoek en met geringe aandrukkraft. Anders kan de spatel in de ondergrond snijden.

Temperatuurafhankelijke beveiliging tegen overbelasting

Bij gebruik volgens de voorschriften kan het elektrische gereedschap niet worden overbelast. Bij te sterke belasting of verlaten van het toegestane accutemperatuurbereik van 0–70 °C wordt het toerental verminderd of wordt het elektrische gereedschap uitgeschakeld. Bij verlaagd toerental loopt het elektrische gereedschap pas na het bereiken van de toegestane accutemperatuur weer met volledig toerental. Bij automatische uitschakeling schakelt u het elektrische gereedschap uit, laat u de accu afkoelen en schakelt u het elektrische gereedschap weer in.

ONDERHOUD

Preventief onderhoud dat uitgevoerd wordt door onbevoegd personeel, kan resulteren in verkeerd terugplaatsen van inwendige draden en onderdelen. Hierdoor ontstaat groot gevaar. Wij raden aan, dat alle onderhoudswerkzaamheden aan het gereedschap uitgevoerd worden door de Dremel service-afdeling. Om letsel door onverwacht starten of een elektrische schok te vermijden, moet u altijd de stekker uit het stopcontact trekken voordat u onderhouds- of reinigingswerkzaamheden gaat uitvoeren.

REINIGING

LET OP OM ONGELUKKEN TE VOORKOMEN MOET U VOOR HET REINIGEN HET GEREEDSCHAP EN/OF DE LADER LOSHALEN VAN DE VOEDINGSSPANNING. *Het gereedschap kunt u het best met droge compressielucht reinigen.* Draag altijd een veiligheidsbril als u compressielucht gebruikt bij het reinigen.

Ventilatieopeningen en hendels moet u vrij houden van materiaal dat daar niet thuishoort. Reinig het gereedschap niet door scherpe voorwerpen door een opening te steken.

LET OP SOMMIGE REINIGINGSMIDDELEN EN OPLOSSINGSMIDDELEN BESCHADIGEN DE KUNSTSTOFONDERDELEN. Een aantal van deze middelen zijn: benzine, tetrachloorkoolstof, vloeibaar reinigingsmiddelen met chloor, ammonia en huishoudelijke reinigingsmiddelen met ammonia.

SERVICE EN GARANTIE

LET OP GEEN ONDERDELEN DIE ONDERHOUD VERGEN IN HET APPARAAT. Preventief onderhoud uitgevoerd door niet-geautoriseerd onderhoudspersoneel kan leiden tot verkeerd aansluiten van draden en componenten en daardoor een ernstig gevaar vormen. *Wij raden u aan alle onderhoud aan het gereedschap te laten uitvoeren door een Dremel-servicecentrum. ONDERHOUDSPERSONEEL: Trek de stekker van het gereedschap en/of de lader uit het stopcontact voordat u met het onderhoud begint.*

Op dit produkt van DREMEL is garantie van toepassing conform de specifieke wettelijke/landelijke voorschriften; schade als gevolg van normale slijtage, overbelasting of verkeerd gebruik, valt niet onder de garantie.

Bij een klacht dient u het gereedschap of de lader *ongedemonteerd* en samen met het aankoopbewijs op te sturen naar de vertegenwoordiger.

CONTACT OPNEMEN MET DREMEL

Voor meer informatie over het assortiment, de ondersteuning en telefonische klantendienst van Dremel, gaat u naar www.dremel.com.

Dremel Europe, Postbus 3267, 4800 DG Breda, Nederland

DA

OVERSÆTTELSE AF BETJENINGSVEJLEDNING

ANVENDTE SYMBOLER



LÆS DENNE VEJLEDNING



BRUG DER MÅ FINDES ET BEDRE ORD END ØJENVÆRN



BRUG KUN OPLADEREN INDENDØRS



DOBBELT ISOLERING (KRÆVER IKKE JORDFORBINDELSE)



FORSØG ALDRIG AT BRÆNDE BATTERIER, DA DET KAN FÅ DEM TIL AT EKSPLODERE



OPBEVAR VÆRKTØJ/OPLADER/BATTERI ET STED, HVOR TEMPERATUREN IKKE KOMMER OVER 50°C



SMID IKKE OPLADEREN UD SAMMEN MED HUSHOLDNINGSAFFALD



SMID IKKE BATTERIET UD SAMMEN MED HUSHOLDNINGSAFFALD

GENEREL SIKKERHEDSVEJLEDNING VED BRUG AF EL-VÆRKTØJ



ADVARSEL LÆS ALLE SIKKERHEDS-VEJLEDNINGER. Det kan

medføre risiko for elektrisk stød, brandfare og risiko for alvorlige personskader af ignorere sikkerhedsvejledningerne. **Gem alle sikkerhedsvejledninger til senere brug.**

Betegnelsen "elektrisk værktøj" i disse forskrifter omfatter alt

elektrisk værktøj, der tilsluttes lysnettet (med kabel) eller batteridrevet værktøj (uden kabel).

SIKKERHED PÅ ARBEJDSSTEDET

- Sørg for, at arbejdsområdet er rent og ryddeligt. Uorden og dårligt beslyste arbejdsområder øger faren for uheld.
- Brug ikke maskinen i eksplosionstruede omgivelser, hvor der er brændbare væsker, gasser eller støv. El-værktøj kan slå gnister, der kan antænde støv eller dampe.
- Sørg for, at andre personer og ikke mindst børn holdes væk fra arbejdsområdet, når maskinen er i brug. Hvis man distraheres, kan man miste kontrollen over maskinen.

ELEKTRISK SIKKERHED

- Maskinens stik skal passe til kontakten. Stikket må under ingen omstændigheder ændres. Brug ikke adapterstik sammen med jordforbundne maskiner. Uændrede stik, der passer til kontakterne, nedsætter risikoen for elektrisk stød.
- Undgå kropskontakt med jordforbundne overflader som f.eks. rør, radiatorer, komfurer og køleskabe. Hvis din krop er jordforbundet, øges risikoen for elektrisk stød.
- Maskinen må ikke udsættes for regn eller fugt. Indtrængning af vand i maskinen øger risikoen for elektrisk stød.
- Brug ikke kablet til formål, den ikke er beregnet til (f.eks. må man aldrig bære maskinen i kablet, hænge maskinen op i kablet eller rykke i kablet for at trække stikket ud af kontakten). Beskyt kablet mod varme, olie, skarpe kanter eller maskindele, der er i bevægelse. Beskadigede eller indviklede kabler øger risikoen for elektrisk stød.
- Når der arbejdes med elværktøj udendørs, skal der bruges en forlængerledning, som er beregnet til udendørs brug. Brug af forlængerledning til udendørs brug nedsætter risikoen for elektrisk stød.
- Hvis det er uundgåeligt at bruge elværktøj i fugtige omgivelser, skal der bruges en strømkilde med jordafledningsafbryder. Brug af et HFI-relæ reducerer risikoen for at få elektrisk stød.

PERSONLIG SIKKERHED

- Det er vigtigt at være opmærksom, på hvad man laver, og bruge maskinen fornuftigt. Man bør ikke bruge maskinen, hvis man er træt, har nydt alkohol eller er påvirket af medicin eller euforiserende stoffer. Få sekunders uopmærksomhed ved brug af maskinen kan føre til alvorlige personskader.
- Brug beskyttelsesudstyr, og hav altid beskyttelsesbriller på. Brug altid øjen- og høreværn. Brug af beskyttelsesudstyr, f.eks. støvmaske og skridsikkert fodtøj, (afhængigt af el-værktøjets type og anvendelsesområde) reducerer risikoen for kvæstelser.
- Undgå utilsigtet igangsætning. Kontrollér altid, at el-værktøjet er slukket, før stikket sættes i. Undgå at bære maskinen med fingeren på afbryderen og sørg for, at maskinen

ikke er tændt, når den sluttet til nettet, da dette øger risikoen for personskader.

- d. Fjern indstillingsværktøj eller skruenøgle, inden maskinen tændes. Hvis et stykke værktøj eller en nøgle sidder i en roterende maskindel, er der risiko for personskader.
- e. Overvurdér ikke dig selv. Sørg for at stå sikkert, mens der arbejdes, og kom ikke ud af balance. Det er derved nemmere at kontrollere maskinen, hvis der skulle opstå uventede situationer.
- f. Brug egnet arbejdstøj. Undgå løse beklædningsgenstande eller smykker. Hold hår, tøj og handsker væk fra dele, der bevæger sig. Dele, der er i bevægelse, kan gribe fat i løstsiddende tøj, smykker eller langt hår.
- g. Hvis støvudsugnings- og opsamlingsudstyr kan monteres, er det vigtigt, at dette tilsluttes og benyttes korrekt. Brug af dette udstyr nedsætter risikoen for personskader som følge af støv.

OMHYGGELIG BRUG OG HÅNDTERING AF EL-VÆRKTØJ

- a. Overbelast ikke maskinen. Brug altid en maskine, der er beregnet til det stykke arbejde, der skal udføres. Med den rigtige maskine arbejder man bedst og mest sikkert inden for det angivne effektområde.
- b. Brug ikke en maskine, hvis afbryder er defekt. En maskine, der ikke kan startes og stoppes, er farlig og skal repareres.
- c. Tag stikket ud af stikkontakten, og/eller tag batteriet ud, før der vælges indstillinger eller skiftes udstyr, eller hvis el-værktøjet ikke skal bruges i en periode. Dette sikrer, at el-værktøjet ikke kan startes ved en fejltagelse.
- d. Opbevar ubenyttet el-værktøj uden for børns rækkevidde. Lad aldrig personer, der ikke er fortrolige med maskinen eller ikke har gennemlæst disse instruktioner, benytte maskinen. El-værktøj er farligt, hvis det benyttes af ukyndige personer.
- e. Maskinen bør vedligeholdes omhyggeligt. Kontrollér om bevægelige dele fungerer korrekt og ikke sidder fast, og om delene er brækket eller beskadiget, således at maskinens funktion påvirkes. Få beskadigede dele repareret, inden maskinen tages i brug. Mange uheld skyldes dårligt vedligeholdte maskiner.
- f. Sørg for, at skæreværktøjer er skarpe og rene. Omhyggeligt vedligeholdte skæreværktøjer med skarpe skærekanten sætter sig ikke så hurtigt fast og er nemmere at føre.
- g. Brug el-værktøj, tilbehør, indsatsværktøj osv. iht. disse instruktioner, og sådan som det kræves for denne specielle værktøjstype. Tag hensyn til arbejdsforholdene og det arbejde, der skal udføres. I tilfælde af anvendelse af værktøjet til formål, som ligger uden for det fastsatte anvendelsesområde, kan der opstå farlige situationer.

ANVENDELSE OG VEDLIGEHOLDELSE AF BATTERIDREVEN VÆRKTØJ

- a. Elværktøjet må kun genoplades med den oplader, som producenten har specificeret. Hvis en oplader, der passer til en bestemt type batterier, bruges sammen med en anden batteritype, kan det medføre risiko for brand.
- b. Brug kun elværktøjet sammen med de specifikt angivne batterier. Det øger risikoen for ulykker og brand, hvis der bruges andre batterier.
- c. Når batteriet ikke er i brug, må det ikke opbevares i nærheden af mindre metalobjekter som papirclips, mønter, nøgler, søm eller skruer, der kan skabe forbindelse mellem batteripolerne. Hvis batteriet kortsluttes, kan det medføre brandsår eller fare for brand.
- d. Hvis batteriet ikke behandles korrekt, kan der sive væske ud fra det. Undgå at komme i berøring med væsken. Hvis du ved et uheld kommer i kontakt med væsken, skal du skylle med vand. Hvis du får væsken i øjnene, skal du også søge lægehjælp. Lækkende batterivæske kan forårsage irritation eller ætse.

SERVICE

- a. Sørg for, at maskinen kun reparerer af kvalificerede fagfolk, og at der kun benyttes originale reservedele. Dermed sikres størst mulig maskinsikkerhed.

VÆRKTØJSSPECIFIKKE SIKKERHEDSINSTRUKSER

- a. Anvend kun el-værktøjet til tørsavning. Indtrængning af vand i el-værktøjet øger risikoen for elektrisk stød.
- b. Hold hænderne væk fra saveområdet. Stik ikke fingrene ind under emnet. Du kan blive kvæstet, hvis du kommer i kontakt med savklingen.
- c. Anvend egnede søgeinstrumenter til at finde frem til skjulte forsyningsledninger eller kontakt det lokale forsyningselskab. Kontakt med elektriske ledninger kan føre til brand og elektrisk stød. Beskadigelse af en gasledning kan føre til eksplosion. Brud på et vandrør kan føre til materiel skade eller elektrisk stød.
- d. Hold altid maskinen fast med begge hænder og sørg for at stå sikkert under arbejdet. El-værktøjet føres sikkert med to hænder.
- e. Sikr emnet. Et emne holdes bedre fast med spændeanordninger eller skruestik end med hånden.
- f. Renhold arbejdspladsen. Blandede materialer er særlig farlige. Letmetalstøv kan brænde eller eksplodere.
- g. Undgå utilsigtet tænding. Kontrollér, at start-stop-kontakten står i slukket position, før en akku sættes i. Undgå at bære el-værktøjet med fingeren på start-stop-kontakten eller at sætte akkuen i el-værktøjet, når det er tændt, da dette kan føre til uheld.
- h. Åben ikke akkuen. Fare for kortslutning.
- i.  Beskyt akkuen mod varme (f.eks. også mod varige solstråler og brand).
Fare for eksplosion.

- j. **Beskadiges akkuen eller bruges den forkert, kan der sive dampe ud.** Tilføj frisk luft og søg læge, hvis du føler dig utilpas. Dampene kan irritere luftvejene.
- k. **Er akkuen defekt, kan væske trænge ud og befugte nærliggende genstande. Kontrollér berørte dele. Rengør disse eller skift dem i givet fald ud.**
- l. **Anvend kun akkuen i forbindelse med dit Dremel el-værktøj.** Kun på denne måde beskyttes akkuen mod farlig overbelastning.
- m. **Brug beskyttelseshandsker, når indsatsværktøjet skiftes.** Indsatsværktøj bliver varmt, hvis det anvendes i længere tid.
- n. **Skrab ikke fugtigt materiale (f.eks. tapet) og ikke på fugtig undergrund.** Indtrængning af vand i et el-værktøj øger risikoen for elektrisk støv.
- o. **Behandle ikke den flade, der skal bearbejdes, med opløsningsmiddelholdige væsker.** Giftige dampe kan opstå under skrabbearbejdet, da materialerne bliver varme.
- p. **Håndtér skraberens særlig forsigtig.** Værktøjet er meget skarpt, fare for kvæstelser.

⚠ ADVARSEL Arbejd ikke med asbestholdige materialer (asbest kan fremkalde kræft)

⚠ ADVARSEL De nødvendige sikkerhedsforanstaltninger skal følges, da der kan frembringes støv under arbejdet, som kan være sundhedsskadeligt, brandfarligt eller eksplosivt (visse typer kan være kræftfremkaldende). Brug en støvmaske og et støv/spåndukast, hvis dette kan kobles til.

MILJØ

BORTSKAFFELSE

El-værktøj, tilbehør og emballage skal genbruges på en miljørigtig måde.

KUN LANDE INDEN FOR EU



Smid ikke el-værktøj ud sammen med det almindelige husholdningsaffald!
Iht. det europæiske direktiv 2002/96/EF om affald af elektrisk og elektronisk udstyr skal kasseret elektrisk udstyr indsamles separat og genbruges iht. gældende miljøforskrifter.

SPECIFIKATIONER

GENERELLE SPECIFIKATIONER

10,8 V Li-ION Cordless Oscillating Multi-tool

MODEL 8300

Nominel spænding	10,8 V
Mærkestrøm	1,3 – 1,5 Ah
Omdrejningstal, ubelastet	n ₀ 3000-21000 min ⁻¹
Oscilleringsvinkel, venstre/højre	... 1,5°
Vægt (uden batteripakke)	0,85 kg

SPECIFIKATIONER FOR OPLADER

Indgang	230 V, 50-60 Hz, 26 W
Udgang	3,6 V - 10,8 V $\bar{\text{~}}$, 1,5 A

SPECIFIKATIONER FOR BATTERIPAKKE

MODEL 875

Nominel spænding (Li-ion)	10,8 V
Mærkestrøm	1,3 – 1,5 Ah
Effekt	14,0 – 16,2 Wh

FORLÆNGERLEDNINGER

Brug altid kun sikre forlængerledninger med en kapacitet på 5 ampere, og rul dem helt ud.

SAMLING

⚠ ADVARSEL SLUK ALTID FOR VÆRKTØJET, FØR DER SKIFTES TILBEHØR OG SPÆNDETÆNGER, ELLER FØR VÆRKTØJET EFTERSSES OG BATTERIPAKKEN FJERNES.

INDIKATORLAMPER FOR BATTERITILSTAND

Værktøjet er udstyret med indikatorlamper for batteritilstand (billede 1 B). Indikatorlamperne viser batteriets ladetilstand.

3 af 3 LED-lamper lyser konstant	= 67-100%
2 af 3 LED-lamper lyser konstant	= 34-66%
1 af 3 LED-lamper lyser konstant	= 16-33%
1 af 3 LED-lamper blinker	= 0-15%

3 lamper lyser fra "side til side" – batteriet skal oplades, før værktøjet kan bruges. Genoplad batteriet.

3 lamper "blinker" – batteriet er for varmt til, at værktøjet kan bruges. Sluk værktøjet, og lad batteriet køle af.

Værktøjet er udstyret med avanceret elektronik, som beskytter Li-Ion-cellerne i batteriet mod at blive beskadiget som følge af høj driftstemperatur og/eller for højt strømforbrug. Hvis advarselssymbolet lyser rødt, og/eller værktøjet stopper under kraftig brug, skyldes det sandsynligvis, at Li-Ion-cellerne nærmer sig deres maksimale driftstemperatur, og batteripakken bør derfor enten udskiftes eller køles ned til rumtemperatur, før den bruges igen. Hvis værktøjet slukkes automatisk pga. overbelastning, skal kontakten slukkes i nogle sekunder, så kredsløbet nulstilles, før værktøjet bruges igen.

VIGTIGE OPLYSNINGER OM OPLADNING

- Opladeren er kun beregnet til at kunne oplade batteriet hurtigt, hvis batteriets temperatur er mellem 0°C og 45°C. Hvis batteripakken er for varm eller kold, kan opladeren ikke lade batteriet op hurtigt. (Det kan ske, hvis batteripakken er varm efter længere tids brug). Når batteritemperaturen igen er mellem 0°C og 45°C, begynder opladeren automatisk at oplade batteriet.
- En væsentlig nedsættelse af opladningstiden kan betyde, at batteripakken er ved at være udtjent og skal udskiftes.

3. Husk at tage opladeren ud af stikket under opbevaring.

Bemærk! Garantien sættes ud af kraft, hvis der bruges opladere eller batteripakker, som ikke sælges af Dremel.

OPLADNING AF BATTERIPAKKE (MODEL 875)

Sæt opladerens ledning i en almindelig stikkontakt.

Opladerens indikatorlampe lyser grønt, hvis der ikke er isat en batteripakke. Det betyder, at opladeren får strøm og er klar til brug.

Når batteripakken sættes i opladeren, begynder opladerens indikatorlampe at "BLINKE" grønt. Det betyder, at batteriet hurtigoplades.

BILLEDE 9

- A. Batteripakke
- B. Oplader
- C. Grønt lys

Når indikatorlampen holder op med at "BLINKE" (og i stedet lyser grønt), er hurtigopladningen afsluttet. Batteripakken er fuldt opladet og kan fjernes fra opladeren.

Når man begynder at oplade en batteripakke, kan grønt lys også betyde, at batteripakken enten er for varm eller for kold.

Hurtigopladning er kun mulig, når batteripakkens temperatur er mellem 0°C og 45°C.

Opladerens indbyggede ventilator vil gå i gang efter behov for at fremme ladeprocessen og -hastigheden.

Så snart batteripakken befinder sig i det korrekte temperaturområde, skifter opladeren automatisk til hurtigopladning.

Batteripakken kan bruges, selv om indikatorlampen stadig blinker. Afhængig af temperaturen kan der gå længere tid, inden lampen holder op med at blinke.

Formålet med den grønne lampe er at vise, at batteripakken hurtigoplades. Det betyder ikke, at batteripakken er fuldt opladet. Lampen holder hurtigere op med at blinke, hvis batteripakken ikke var helt afladet.

Hvis den grønne indikatorlampe er tændt, kan batteripakken ikke oplades.

GENERELT

Dremels trådløse Multi-Max-værktøj er beregnet til tørslibning af flader, hjørner, kanter, til afskrabning, til savning i bløde metaller, træ og plastikkomponenter samt til fjernelse af fugemasse med de værktøjer og det tilbehør, der anbefales af Dremel.

BILLEDE 1

- A. Tænd/Slukknop
- B. Batteriindikator
- C. Skydekontakt til variabel hastighed
- D. Batteripakke
- E. Batteriudløser
- F. Ventilationsåbninger
- G. Spændskruer
- H. Knivskive
- I. Tilbehørsholder
- J. Tilbehør

UDSKIFTNING AF TILBEHØR

BEMÆRK! Husk at læse den vejledning, der følger med dit Dremel tilbehør, for at få yderligere oplysninger om brugen af dette.

Anvend kun højtstående tilbehør testet af Dremel.

Dremels knive og blade til skæring og skrabning er forsynet med en Quick-Fit-not, så tilbehør kan udskiftes hurtigere end på andre traditionelle oscillerende værktøjssystemer.

1. Spændskruen løsnes med den sekskantede indstiksnøgle, så du lige akkurat kan skubbe tilbehøret ind mellem tilbehørsholderen og knivskiven (billede 2).

BILLEDE 2

- A. Tilbehørsholder
- B. Spændskruer
- C. Sekskantet indstiksnøgle
- D. Knivskive
- E. Tilbehør
- F. Tilbehør
- G. Skive med opadvendt facet

2. Tør tilbehørsholderen, tilbehøret og spændskruen af med en ren klud.

3. Placer tilbehøret på tilbehørsholderen, så tilbehøret griber ordentligt fat i alle holderens ben og tilbehøret flugter med tilbehørsholderen.

4. Stram spændskruen med den tilhørende sekskantede indstiksnøgle (billede 3).

BILLEDE 3

- A. Spændskruer
- B. Sekskantet indstiksnøgle

BEMÆRK: Noget tilbehør, f.eks. skraber, klinger, blade eller stemmejern, kan enten monteres lige på værktøjet eller i en vinkel, som øger anvendeligheden (billede 4).

BILLEDE 4

UDSKIFTNING AF SLIBEARK

Støttepuden er beregnet til tilbehør med et system bestående af kroge og løkker, som griber ordentligt fast i støttepuden, når de udsættes for et vist tryk.

1. Juster slibearket korrekt, og tryk det ned på slibepladen med hånden.
2. Tryk elværktøjet med slibearket ned mod en plan flade, og tænd for elværktøjet et øjeblik. Det sikrer, at slibearket sidder ordentligt fast, og at det ikke udsættes for unødvendig slitage.
3. Når det gamle slibeark skal udskiftes, tages det ganske enkelt af. Fjern om nødvendigt støv fra støttepuden, og tryk det nye slibeark på plads.

Efter længere tids brug vil overfladen på støttepuden være slidt, og den skal udskiftes, når det ikke længere er muligt at sætte slibearket ordentligt fast. Hvis du synes, at overfladen på

slibepuden virker slidt før tiden, skal du bruge mindre tryk, når du arbejder med værktøjet.

Slibemidlet udnyttes maksimalt, hvis det vendes 120 grader, når spidsen af slibestenen bliver slidt.

STØVUDSUGNING

Værktøjet kan udstyres med en støvport med adapter til støvudsugning (billede 5). Hvis du vil bruge denne funktion, sættes støvporten på værktøjet (A), og en støvsuger sluttes til adapteren (B).

BRUG

INTRODUKTION

Det er vigtigt, at du bliver fortløbig med af værktøjet, før du begynder at bruge det for alvor. Hold det i hånden, mærk dets vægt, og mærk, hvordan det er afbalanceret. Afhængigt af, hvad du bruger det til, skal du måske flytte hånden lidt og holde værktøjet lidt anderledes, så du altid arbejder med størst mulig komfort og kontrol.

Pas på, at du ikke dækker over ventilationsåbningerne, når du holder på værktøjet. Hvis de blokeres, kan det overophede motoren.

BILLEDE 6

VIGTIGT! Øv dig først på et overflødigt stykke materiale for at se, hvordan værktøjet fungerer, når det kører med høj hastighed. Vær opmærksom på, at værktøjet fungerer bedst, hvis du lader hastigheden i kombination med det rigtige tilbehør gøre arbejdet. Pas på, at du ikke trykker for hårdt.

I stedet skal du forsigtigt føre det oscillerende tilbehør ned på arbejdsfladen, så det berører det sted, hvor du vil begynde. Koncentrer dig om at styre værktøjet hen over arbejdsområdet med mindst muligt tryk fra hånden. Lad tilbehøret gøre arbejdet. Det er normalt bedre at lade værktøjet arbejde sig hen over emnet ad flere omgange end at gøre det hele på én gang. Hvis du f.eks. skal lave en udskæring, skal du føre værktøjet frem og tilbage over emnet. Skær lidt materiale væk hver gang, indtil du når den ønskede dybde.

Tænd/slukskydekontakt

Værktøjet tændes med skydekontakten, der sidder oven på motorhuset (billede 7).

TÆND FOR VÆRKTØJET ved at skubbe skydekontakten fremad. SLUK FOR VÆRKTØJET ved at skubbe skydekontakten tilbage.

Elektronisk overvågning

Værktøjet er udstyret med et internt elektronisk overvågningssystem. Det sørger for en "blød start", som reducerer den belastning, der ellers opstår, når der startes med et højt drejningsmoment.

Skydekontakt til variabel hastighed

Værktøjet er udstyret med en skydekontakt til trinløs hastighedsregulering. Du kan regulere hastigheden under









arbejdet ved at skubbe kontakten frem eller tilbage mellem indstillingerne.



Du opnår det bedste resultat med forskellige materialer, hvis du regulerer hastigheden, så den passer til opgaven (se Hastighedsoversigt, billede 10). Det er lettere at vælge den rigtige hastighed til det tilbehør, du bruger, hvis du øver dig på et stykke materiale først.

Det trådløse oscillerende værktøjs hastighed reguleres vha. denne skydekontakt på motorhuset.

Billede 10 Hastighedsoversigt, se ovenfor.

Yderligere oplysninger nedenfor:

Tilbehør	Anvendelse
 MM11	Slibning af flader tæt på kanter, i hjørner og på vanskeligt tilgængelige steder. Afhængigt af slibebæret til f.eks. slibning af træ, maling, lak, mørtel og cement.
 MM70W	Til fin slibning.
 MM70P	Til slibning af grunder og fjernelse af penselstrøg, dryp fra maling og maling, der er løbet.
 MM411	Mindre udskæringer og lige snit. Eksempel: Udskæringer i møbler til kabelforbindelser.
 MM440	Udskæring og dybde, lige snit, samt til savning tæt på kanter, i hjørner og på vanskeligt tilgængelige steder. Eksempel: Lige snit i dørkarme eller vindueskarme, til lægning af gulve eller fliser.
 MM422	Mindre udskæringer og indstik. Eksempel: Overskæring af vandrør (kobber) eller kabelkanaler langs vægge, gulve eller lofter.
 MM450	Skæring i eksisterende pyntelister eller gulvbelægning. Skæring tæt på kanter, i hjørner og på vanskeligt tilgængelige steder. Eksempler: Installation af ventilationsåbning i gulv eller reparation af beskadiget gulvbelægning.
 MM500/MM501	Fjernelse af fugemasse mellem væg- eller gulvfliser. Eksempel: Fjernelse af fugemasse mellem vægfliser som et led i reparationsarbejde.
 MM600	Fjernelse af vinylgulvbelægning og tæppelim. Eksempel: På trapper/trin eller andre små/mellemstore flader. Afskrabning af gamle lag lak/maling eller andre klæbemidler.

Tilbehør	Anvendelse
 <p>MM610</p>	Fjernelse af tætningsmateriale, afskallende maling eller bløde klæbemidler.
 <p>MM900</p>	Fjernelse af mørtel eller cement. Eksempel: Fjernelse af mørtel, efter at fliser er fjernet. Fjernelse af malerpletter eller oliepletter fra cement.

BILLEDE 7

- Batteriniveauidikator
- Skydekontakt til variabel hastighed

Kontaktindstilling	Hastighedsområde/min. (omdr./min.)
10	18 000 – 21 000
–	13 000 – 16 000
6	10 000 – 13 000
–	7 000 – 10 000
2	5 000 – 7 000
–	3 000 – 5 000

Batteriniveauidikator

Dette værktøj er udstyret med en batteriniveauidikator, der viser batteriets opladningsniveau. Batteriet er fuldt opladet, når alle tre LED-lamper lyser. Efterhånden som batteriet aflades, slukkes lamperne en for en, indtil der kun er én lampe tændt. Når den sidste lampe begynder at blinke, er batteriet næsten fladt.

Når batteriet begynder at blive fladt, kan det ske, at værktøjet slukker automatisk oftere end normalt. I så fald skal batteriet genoplades.

Når batteriet er helt fladt, slukkes der automatisk for værktøjet.

Værktøjet stopper med det samme og ikke gradvis som ellers.

Oplad batteriet, og tænd for værktøjet igen.

3 lamper lyser – 100% opladning

2 lamper lyser – 50% opladning

1 lampe lyser – 25% opladning

1 lampe blinker – der slukkes snart for værktøjet

3 lamper lyser fra side til side – batteriet har for lidt strøm til at drive værktøjet. Oplad batteriet.

3 lys blinker – batteriet er for varmt til, at det kan bruges.

Sluk for værktøjet, og lad batteriet køle af, før du starter værktøjet igen.

Sådan sættes batteripakken i og tages ud

Tryk på begge sider af batteriudløserne, og tag batteripakken ud af værktøjet (billede 8).

Sæt batteriet i ved at holde det rigtigt og sætte det i værktøjet, indtil det låses fast. Brug ikke magt.

BILLEDE 8

- Hus
- Batteripakke
- Batteriudløser

Vigtige oplysninger om opladning

- Opladeren er kun beregnet til hurtig opladning af batteriet ved en temperatur mellem 0°C og 45°C. Hvis batteripakken er for varm eller for kold, kan opladeren ikke lade batteriet hurtigt op. (Det kan f.eks. ske, hvis batteripakken er varm efter længere tids brug). Når batteriets temperatur igen er mellem 0°C og 45°C, begynder opladeren automatisk at fungere igen.
- En væsentlig nedsættelse af opladningstiden kan betyde, at batteripakken er ved at være udtjent og skal udskiftes.
- Husk at tage opladeren ud, hvis værktøjet skal opbevares i en periode.
- Hvis batteriet ikke oplades ordentligt:
 - Kontrollér stikkontaktens spænding ved at tilslutte andet elektrisk udstyr.
 - Kontrollér, om stikkontakten er tilsluttet en lyskontakt, der slukker for strømmen, når der slukkes for lyset.
 - Kontrollér, at batteripakkens poler ikke er snåvede. Gør dem om nødvendig rene med en vatpind fugtet med sprit.
 - Hvis batteriet stadig ikke oplades korrekt, skal du tage værktøjet, batteripakken og opladeren med eller sende det til dit lokale Dremel-servicecenter.

Bemærk: Brug af opladere og batteripakker, der ikke sælges af Dremel, medfører, at garantien bortfalder.

Arbejdsprincip

Det oscillerende drev sætter indsatsværktøjet i svingninger – op til 21000 gange/minuttet med 3,0° frem og tilbage. Det muliggør præcist arbejde i et lille område.

Savning

- Anvend kun ubeskadigede, fejlfrie savklinger.** Bøjede, uskarpe eller på anden måde beskadigede savklinger kan brække.
- Gældende lovbestemmelser og anbefalinger fra materialefabrikanterne skal overholdes, når der saves i lette byggematerialer.**
- Ved dyksavning må der kun bearbejdes bløde materialer som f.eks. træ, gipskarton el.lign.!**

Kontrollér før savning med HCS-savklinger i træ, spånplader, byggematerialer osv. disse for fremmedlegemer som f.eks. søm, skruer o.lign. Fjern fremmedlegemerne i givet fald eller anvend bi-metal-savklinger.

Gennemskæring

Bemærk: Vær ved gennemskæring af vægfliser opmærksom på, at værktøjet slides hurtigt, hvis det anvendes i længere tid.

Skrabning

Vælg et højt svingtaltrin til skrabning.

Arbejd på blød undergrund (f.eks. træ) i en flad vinkel og med et lille modtryk. Ellers kan spartien skære ned i undergrunden.

Temperaturafhængig overbelastningsbeskyttelse

El-værktøjet kan ikke overbelastes, hvis det bruges iht. formålet. Er belastningen for stærk eller forlades det tilladte akkuteletemperaturområde på 0–70 °C, reduceres omdrejningstallet

SV eller elværktøjet slukker. Ved reduceret omdrejningstal arbejder el-værktøjet først med fuldt omdrejningstal igen, når den tilladte akkutemperatur er nået. Ved automatisk frakobling: Sluk for elværktøjet, lad akkuen afkøle og tænd så igen for el-værktøjet.

VEDLIGEHOLDELSE

Forebyggende vedligeholdelse udført af uautoriserede personer indebærer en risiko for ombytning af indvendige ledere og komponenter, hvilket kan være farligt. Vi anbefaler, at al service på værktøjet udføres af et Dremel serviceværksted. Tag altid stikket ud, før reparation eller rengøring af værktøjet påbegyndes, da der ellers er risiko for personskader som følge af elektrisk stød eller for, at værktøjet starter uventet.

RENGØRING

ADVARSEL AFBRYD ALTID FORBINDELSEN MELLEM STIKKONTAKTEN OG VÆRKTØJET/

OPLADEREN FØR RENGØRING. Værktøjet rengøres mest effektivt med tør trykluft. Brug altid beskyttelsesbriller under rengøring af værktøj med trykluft.

Ventilationsåbninger og knapper skal holdes rene og fri for fremmedlegemer. Forsøg ikke at gøre værktøjet rent ved at stikke spidse genstande ind gennem en åbning.

ADVARSEL VISSE RENGØRINGS- OG OPLØSNINGSMIDLER KAN BESKADIGE

PLASTDELE. Det drejer sig bl.a. om: benzin, tetraklorulstof, klorerede rengøringsmidler, ammoniak og rengøringsmidler, der indeholder ammoniak.

SERVICE OG GARANTI

ADVARSEL INGEN UDSKIFTELIGE, INDVENDIGE DELE. Forebyggende vedligeholdelse, som

udføres af uautoriseret personale, kan medføre, at indre ledninger og komponenter anbringes forkert, hvilket kan være til stor fare. Vi anbefaler, at al service på værktøjet udføres af et Dremel-servicecenter. SERVICEPERSONALE: Afbryd forbindelsen mellem stikkontakten og værktøjet/opladeren før service.

Dette DREMEL-produkt er omfattet af en garanti i overensstemmelse med de gældende nationale love. Skader, der skyldes almindelig slitage, overbelastning eller forkert anvendelse, er ikke omfattet af garantien.

Ved reklamationer indsendes værktøjet eller opladeren (der ikke må være adskilt) sammen med købsbeviset til forhandleren.

KONTAKT DREMEL

Du kan finde flere oplysninger om Dremels produkter, support og hotline på www.dremel.com.

Dremel Europe, P.O. Box 3267, 4800 DG Breda, Holland

ÖVERSÄTTNING AV ORIGINALINSTRUKTIONER

ANVÄNDA SYMBOLER



LÄS DESSA INSTRUKTIONER



ANVÄND ÖGONSKYDD



ANVÄND LADDAREN ENBART INOMHUS



DUBBEL ISOLERING (JORDLEDARE KRÄVS EJ)



BATTERIER KAN EXPLODERA I ELD SÅ ELDA DÄRFÖR INTE UPP BATTERIERNA UNDER NÅGRA OMSTÄNDIGHETER.



FÖRVARA VERKTYGET/LADDAREN/BATTERIET PÅ EN PLATS DÄR TEMPERATUREN INTE ÖVERSTIGER 50



SLÄNG INTE LADDAREN I HUSHÄLLSSOPORNA



SLÄNG INTE BATTERIET I HUSHÄLLSSOPORNA

ALLMÄNNA SÄKERHETSFÖRESKRIFTER FÖR ELVERKTYG



ADVARSEL LÄS ALLA SÄKERHETS-FÖRESKRIFTER OCH

ANVISNINGAR.

Underlåtenhet att följa föreskrifterna och anvisningarna kan leda till elstöt, brand och/eller allvarliga personskador.

Spara föreskrifterna och anvisningarna för framtida bruk.

Begreppet "elverktyg" i föreskrifterna syftar på nätdrivna elverktyg (med nätsladd) eller batteridrivna elverktyg (sladdlösa).

SÄKERHET PÅ ARBETSPLATSEN

- Ren och välbelyst.** Ordning på arbetsplatsen och dåligt belyst arbetsområde kan leda till olyckor.
- Använd inte elverktuget i explosionsfarlig omgivning med brännbara vätskor, gaser eller damm.** Elektriska verktyg avger gnistor som kan antända damm eller gas.
- Håll under arbetet med elverktuget barn och obehöriga personer på betryggande avstånd.** Risken för olyckor ökar om du förlorar koncentrationen när du arbetar.

ELEKTRISK SÄKERHET

- a. **Elverktygets stickpropp måste passa till vägguttaget.** Stickproppen får absolut inte ändras. Använd inte adapterkontakter tillsammans med skyddsjordade elverktyg. Oförändrade stickproppar och passande vägguttag reducerar risken för elstöt.
- b. **Undvik kroppskontakt med jordade ytor som t. ex. rör, värmeelement, spisar och kylskåp.** Det finns en större risk för elstöt om din kropp är jordad.
- c. **Skydda elverktyget mot regn och väta.** Tränger vatten in i ett elverktyg ökar risken för elstöt.
- d. **Missbruka inte nätsladden och använd den inte för att bära eller hänga upp elverktyget och inte heller för att dra stickproppen ur vägguttaget.** Håll nätsladden på avstånd från värme, olja, skarpa kanter och rörliga maskindelar. Skadade eller tilltrasslade ledningar ökar risken för elstöt.
- e. **Använd en förlängningsladd godkänd för utomhusbruk när du arbetar med elverktyg utomhus.** Om en lämplig förlängningsladd för utomhusbruk används minskar risken för elstöt.
- f. **Om det är nödvändigt att använda ett elverktyg i fuktig miljö ska strömtillförseln vara försedd med en jordfelsbrytare.** Genom att använda en jordfelsbrytare minskar risken för elstöt.

PERSONSÄKERHET

- a. **Var uppmärksam, kontrollera vad du gör och använd elverktyget med förnuft.** Använd inte elverktyget när du är trött eller om du är påverkad av droger, alkohol eller mediciner. En ögonblicks ouppmärksamhet när du arbetar med elverktyg kan orsaka allvarliga personskador.
- b. **Bär alltid personlig skyddsutrustning och skyddsglasögon.** Använd alltid hörsel- och ögonskydd. Användning av personlig skyddsutrustning som t. ex. dammfiltermask, halkfria säkerhetsskor, skyddshjälm och hörselskydd reducerar alltefter elverktygets typ och användning risken för kroppsskada.
- c. **Undvik oavsiktlig igångsättning.** Kontrollera att elverktyget har kopplats från innan du ansluter stickproppen till vägguttaget. Om du bär elverktyget med fingret på strömställaren eller ansluter påkopplat elverktyg till nätströmmen kan olycka uppstå.
- d. **Ta bort alla inställningsverktyg och skruvnycklar innan du kopplar på elverktyget.** Ett verktyg eller en nyckel i en roterande komponent kan medföra kroppsskada.
- e. **Luta eller sträck dig inte när du arbetar. Se till att du står stadigt och håller balansen.** Då kan du lättare kontrollera elverktyget i oväntade situationer.
- f. **Bär lämpliga arbetskläder. Bär inte löst hängande kläder eller smycken.** Håll håret, kläderna och handskarna på avstånd från rörliga delar. Löst hängande kläder, långt hår och smycken kan dras in av roterande delar.
- g. **Vid elverktyg med dammsugnings- och -uppsamlingsutrustning kontrollera att anordningarna är rätt monterade och att de används på korrekt sätt.** Dessa anordningar reducerar faroriskerna i samband med damm.

KORREKT ANVÄNDNING OCH HANTERING AV ELVERKTYG

- a. **Överbelasta inte elverktyget.** Använd för aktuellt arbete avsett elverktyg. Med ett lämpligt elverktyg kan du arbeta bättre och säkrare inom angivet effektområde.
- b. **Ett elverktyg med defekt strömställare får inte längre användas.** Ett elverktyg som inte kan kopplas in eller ur är farligt och måste repareras.
- c. **Dra stickproppen ur vägguttaget och/eller ta bort batteriet innan inställningar utförs, tillbehörsdelar byts ut eller elverktyget lagras.** Denna skyddsåtgärd förhindrar oavsiktlig start av elverktyget.
- d. **Förvara elverktygen oåtkomliga för barn.** Låt inte elverktyget användas av personer som inte är förtrogna med dess användning eller inte läst denna anvisning. Elverktygen är farliga om de används av oerfarna personer.
- e. **Sköt elverktyget omsorgsfullt.** Kontrollera att rörliga komponenter fungerar felfritt och inte kärvar, att komponenter inte brustit eller skadats; orsaker som kan leda till att elverktygets funktioner påverkas menligt. Låt skadade delar repareras innan elverktyget tas i bruk. Många olyckor orsakas av dåligt skötta elverktyg.
- f. **Håll skärverktygen skarpa och rena.** Omsorgsfullt skötta skärverktyg med skarpa egg kommer inte så lätt i kläm och går lättare att styra.
- g. **Använd elverktyget, tillbehör, insatsverktyg osv. enligt dessa anvisningar och på sätt som föreskrivits för aktuell verktygsmodell.** Ta hänsyn till arbetsvillkoren och arbetsmomenten. Används elverktyget på icke ändamålsenligt sätt kan farliga situationer uppstå.

ANVÄNDNING OCH SKÖTSEL AV BATTERIDRIVET VERKTYG

- a. **Laddning får endast utföras med den batteriladdare som rekommenderas av tillverkaren.** Ladda batterier med en laddare som är avsedd för en annan batterityp kan medföra risk för brand.
- b. **Använd endast de batterier som är avsedda för elverktyget.** Användning av andra batterityper kan leda till risk för personskador eller brand.
- c. **När batteriet inte används ska det förvaras på avstånd från andra metallföremål som t.ex. gem, mynt, nycklar, spik, skruvar eller liknande som kan kortsluta polerna.** Kortslutning av batteripolerna kan leda till brännskador eller brand.
- d. **Batterisyra kan läcka ut om batteriet utsätts för våld.** Undvik kontakt! Skölj med vatten om du råkar få batterisyra på huden. Sök läkarvård vid kontakt med ögonen. Batterisyra som läcker ut kan orsaka hudirritation eller frätskador.

SERVICE

- a. **Låt en kvalificerad servicetekniker utföra service på elverktyget.** Endast identiska reservdelar bör användas. Det säkerställer att elverktyget fortsätter att fungera säkert.

VERKTYGSSPECIFIKA SÄKERHETSANVISNINGAR

- Använd elverktyget endast för torrslipning.** Tränger vatten in i ett elverktyg ökar risken för elstöt.
- Se till att hålla händerna utanför sågområdet. För inte in handen under arbetsstycket.** Kontakt med sågbladet medför risk för personskada.
- Använd lämpliga detektorer för att lokalisera dolda försörjningsledning eller konsultera det lokala eldistributionsbolaget.** Kontakt med elledningar kan orsaka brand och elstöt. En skadad gasledning kan leda till explosion. Inträngning i en vattenledning kan orsaka skador på föremål eller elstöt.
- Håll i elverktyget med båda händerna under arbetet och se till att du står stadigt.** Elverktyget kan styras säkrare med två händer.
- Säkra arbetsstycket.** Ett arbetsstycke som är fastspänt i en uppspänningsanordning eller ett skruvstycke hålls säkrare än med handen.
- Håll arbetsplatsen ren.** Materialblandningar är särskilt farliga. Lättmetallamm kan brinna och explodera.
- Undvik oavsiktlig påkoppling. Kontrollera att strömställaren är i fränslaget läge innan batterimodulen sätts in.** Att bära elverktyget med fingret på strömställaren eller att sätta in batterimodulen i påkopplat elverktyg kan leda till olyckor.
- Öppna inte batterimodulen.** Detta kan leda till kortslutning.
-  **Skydda batterimodulen mot hög värme som t.ex. längre solbestrålning och eld.**
Explosionsrisk föreligger.
- I skadad eller felanvänd batterimodul kan ångor uppstå. Tillför friskluft och uppsök läkare vid åkommor.** Ångorna kan leda till irritation i andningsvägarna.
- Från ett defekt batteri kan vätska rinna ut och våta föremål i närheten. Kontrollera berörda delar. Rengör eller byt ut dem vid behov.**
- Använd batteriet endast med Dremel elverktyget.** Detta skyddar batteriet mot farlig överbelastning.
- Använd skyddshandskar vid byte av insatsverktyg.** Insatsverktygen värms upp under en längre användning.
- Använd inte skavkniven på fuktigt material (t.ex. tapeter) och inte heller på fuktigt underlag.** Om vatten tränger in i ett elverktyg ökar risken för en elstöt.
- Behandla inte arbetsytan med vätskor som innehåller lösningsmedel.** När materialet vid skrapning värms upp kan giftiga ångor uppstå.
- Var ytterst försiktig vid hantering av skavkniv.** Verkytet är mycket vasst och risk finns för kroppsskada.

VARNING

Asbesthaltigt material får inte bearbetas (asbest anses vara cancerframkallande).

VARNING

Vidta skyddsåtgärder om risk finns för att hälsovådligt, brännbart eller explosivt damm uppstår under arbetet (vissa damm klassifi ceras som cancerframkallande ämnen); använd en dammfi ltermask och om möjligt damm-/spånutsugning.

MILJÖ

AVFALLSHANTERING

Elverktyg, tillbehör och förpackning ska omhändertas på miljövänligt sätt för återvinning.

ENDAST FÖR EUROPA



Släng inte elverktyg i hushållsavfallet!
Enligt europeiska direktivet 2002/96/EG för kasserade elektriska och elektroniska apparater och dess modifiering till nationell rätt måste obrukbara elverktyg omhändertas separat och på miljövänligt sätt lämnas in för återvinning.

SPECIFIKATIONER

ALLMÄNNA SPECIFIKATIONER

10,8 V Li-jon Sladdlös oscillerande multiverktyg MODELL 8300

Märkspänning	10,8 V
Märkström	1,3 – 1,5 Ah
Varvtal obelastad	Ω_0 3 000–21 000 min ⁻¹
Oscillationsvinkel, vänster/höger	1,5°
Vikt (exklusive batteripack)	0,85 kg

SPECIFIKATIONER LADDARE

In	230 V, 50–60 Hz, 26 W
Ut	3,6 V – 10,8 V  , 1,5 A

SPECIFIKATIONER BATTERIPACK

MODELL 875

Spänning (Li-jon)	10,8 V
Amperetal	1,3 – 1,5 A
Effekt	14,0 – 16,2 W

FÖRLÄNGNINGSSLADDAR

Använd helt uttrullade och säkra förlängningssladdar med en kapacitet på 5 A.

MONTERING

VARNING

STÅNG ALLTID AV VERKTYGET INNAN DU BYTER TILLBEHÖR ELLER CHUCK ELLER UTFÖR SERVICE PÅ VERKTYGET OCH TAR BORT BATTERIPACKET.

INDIKATORLAMPOR FÖR BATTERILADDNINGSTATUS

Ditt verktyg har indikatorlampor för att visa laddningsstatus (bild 1B). Indikatorlamporna visar laddningsstatus för batteriet.

- 3 av 3 lysdioder med fast sken = 67–100 %
- 2 av 3 lysdioder med fast sken = 34–66 %

- 1 av 3 lysdioder med fast sken = 16–33 %
- 1 av 3 lysdioder med blinkande sken = 0–15 %

- 3 "vandrande" ljus – batteriladdningen är för låg för att driva verktyget. Ladda batteriet.
- 3 "blinkande" ljus – batteriet är för varmt för att användas. Slå av verktyget och låt batteriet svalna.

Ditt verktyg har avancerad elektronik som skyddar litiumbatterierna i batterisatsen mot skada vid höga drifttemperaturer och/eller strömfall. Om den röda varningssymbolen tänds och/eller verktyget slutar fungera vid stor belastning är det troligt att litiumbatterierna börjar uppnå maxtemperatur. Byt då batterisatsen eller kyl ned verktyget till lufttemperaturen före vidare användning. Om verktyget stängs av automatiskt pga. överbelastning måste strömbrytaren slås av i några sekunder för att nollställa strömkretsen före vidare användning.

VIKTIG INFORMATION OM LADDNING

1. Laddaren är gjord för att snabbadda batteriet endast när batteriets temperatur är mellan 0 °C (32 °F) och 45 °C (113 °F). Snabbaddaren laddar inte batteriet om det är för varmt eller för kallt. (Det kan hända om batteriet är varmt efter kraftigt belastning.) Laddaren börjar ladda automatiskt när batteriets temperatur återgår till mellan 0 °C (32 °F) och 45 °C (113 °F).
2. En mycket kort användningstid efter laddning kan betyda att batteriet är nästan uttjänt och bör bytas ut.
3. Kom ihåg att dra ut laddaren ur nätuttaget när den inte ska användas.

Obs! Användning av laddare eller batteripack som inte säljs av Dremel upphäver garantin.

LADDA BATTERISATSEN (MODELL 875)

Sätt in laddarens sladd i ett vägguttag.
Om du inte har satt i batterisatsen tänds den gröna laddningsindikatorn. Detta betyder att laddaren får ström och är klar att användas.
När du sätter in batterisatsen laddaren börjar den gröna laddningsindikatorn blinka. Detta betyder att batteriet snabbaddas.

BILD 9

- A. Batterisats
- B. Laddare
- C. Grönt ljus

När indikatorlampan slutar blinka (och börjar lysa grönt) är snabbaddningen klar. Batterisatsen är fulladdad och kan ut ur laddaren.

Om laddaren lyser grönt med ett fast sken redan när du börjar ladda batterisatsen kan det betyda att batterisatsen är för varm eller för kall.

Snabbaddning är endast möjligt när batterisatsen har en temperatur mellan 0 °C och 45 °C.

Vid behov slås den inbyggda fläkten i laddaren på att underlätta laddning och laddningshastighet.

När batterisatsen har rätt temperatur växlar batteriladdaren automatiskt till snabbaddning.

Batterisatsen kan användas även om lampan fortfarande blinkar. Det kan krävas mer tid för lampan att sluta blinka beroende på temperaturen.

Syftet med den gröna lampan är att indikera snabbaddning av batterisatsen. Den indikerar inte exakt status på laddningen. Lampan slutar blinka snabbare om batterisatsen inte var helt urladdad. Om den gröna lampan lyser går det inte att ladda batterisatsen.

ALLMÄNT

Detta sladdlösa Multi-Max-verktyg från Dremel är avsett för torrslipning av ytor, hörn, kanter, för skrapning, för kapning av mjuka metaller, trä och plastkomponenter samt för borttagning av puts med rätt verktyg och tillbehör som rekommenderas av Dremel.

BILD 1

- A. Strömställare Till/Från
- B. Batteriindikator
- C. Varvtalsreglerande skjutomkopplare
- D. Batteri
- E. Frigöringsknappar batteri
- F. Ventilationsöppning
- G. Fästskruv
- H. Bladbricka
- I. Tillbehörshållare
- J. Tillbehör

MONTERA OCH DEMONTERA TILLBEHÖR

OBS! Läs anvisningarna som medföljde Dremel-tillbehöret. Där finns mer information om hur det används.

Använd endast tillbehör som godkänts av Dremel.

Dremels kap- och skärblad har ett Quick-Fit-fäste som gör att det går snabbare att demontera tillbehör jämfört med andra konventionella oscillerande verktygssystem.

1. Lossa fästskruven med den medföljande sexkantsnyckeln så mycket att du kan skjuta tillbehöret mellan tillbehörshållaren och bladbrickan (bild 2).

BILD 2

- A. Tillbehörshållare
 - B. Fästskruv
 - C. Sexkantsnyckel
 - D. Bladbricka
 - E. Tillbehör
 - F. Tillbehör
 - G. Bricka med fasning uppåt
2. Rengör tillbehörshållaren, tillbehöret och fästskruven med en ren tresa.
 3. Placera tillbehöret på tillbehörshållaren och se till att alla stift fäster i hållaren och att tillbehöret ligger jämnt an mot tillbehörshållaren.
 4. Dra åt fästskruven ordentligt med den medföljande sexkantsnyckeln (bild 3).

BILD 3

- A. Fästskruv
- B. Sexkantsnyckel

OBS! Vissa tillbehör, såsom skrapor och blad, kan monteras rakt på verktyget eller vinklat för att öka användningsmöjligheterna (bild 4).

BILD 4

MONTERA OCH DEMONTERA SLIPARK

Den bakre dynan har tillbehör som fästs med krok och slinga som ger ett fast grepp om den bakre dynan vid medelhårt tryck.

1. Rikta sliparket och tryck fast det på slipplattan för hand.
2. Tryck verktyget fast med sliparket mot en plan yta och slå på verktyget under en kort stund. Det ger god vidhäftning och bidrar till att förhindra slitage i förtid.
3. Byt genom att dra loss det gamla sliparket, avlägsna damm från den bakre plattan vid behov och tryck sedan fast det nya sliparket.

Efter långvarig användning blir ytan på den bakre plattan sliten och den bakre plattan måste bytas ut när den inte längre ger ett fast grepp. Om du märker att ytan på den bakre plattan slits i förtid ska du trycka mindre hårt när du använder verktyget. För maximal användning av sliparket, rotera plattan 120° när spetsen på sliparket har blivit sliten.

DAMMEXTRAHERING

Verktyget kan vara utrustat med en dammport med en adapter för dammextrahering (bild 5). Om du vill använda den här funktionen fäster du dammporten på verktyget (A) och monterar dammsugaren på adaptorn (B).

ANVÄNDNING

KOMMA IGÅNG

Det första steget för att lära sig använda verktyget är att lära sig hur det "känns". Håll det i handen och känn vikten och balansen (bild 6). Beroende på användningsområdet måste du justera handens position för bästa komfort och kontroll.

När du håller verktyget ska du inte täcka luftventilerna med handen. Om du blockerar luftventilerna kan motorn överhettas.

BILD 6

VIKTIGT! Öva först på överblivet material för att se hur verktyget fungerar i hög hastighet. Tänk på att verktyget fungerar bäst när du låter hastigheten, kombinerat med rätt tillbehör, göra arbetet åt dig. Använd inte för kraftigt tryck.

Sänk istället det oscillerande verktyget lätt mot arbetsytan och låt det röra vid det ställe där du vill börja. Koncentrera dig på att föra verktyget över arbetet med mycket lite tryck från handen. Låt tillbehöret göra jobbet.

Det är vanligen bättre att låta verktyget gå över ytan ett antal gånger än att göra hela jobbet i ett pass. Om du exempelvis vill

kapa något, för du verktyget fram och tillbaka över arbetet. Kapa lite av materialet i varje pass tills du har nått önskat djup.

Strömbrytare "PÅ/AV"

Verktyget slås "PÅ" med brytaren som finns ovanpå motorkåpan (bild 7).

SLÅ "PÅ" VERKTYGET genom att föra brytarknappen framåt.
STÅNG "AV" VERKTYGET genom att föra brytarknappen bakåt.

Elektronisk övervakning







Verktyget är utrustat med ett internt elektroniskt övervakningssystem som ger en "mjukstart", vilket minskar påfrestningarna som uppstår vid en start med högt vridmoment.

Varvvalsreglerande skjutomkopplare

Ditt verktyg har en varvvalsreglerande skjutomkopplare. Hastigheten kan regleras genom att skjutomkopplaren förs bakåt eller framåt mellan någon av inställningarna. För att uppnå bästa resultat när du arbetar med olika material ställer du in den varvvalsreglerande skjutomkopplaren efter det aktuella jobbet (se hastighetsdiagram, bild 10). Välj rätt hastighet för tillbehöret som ska användas. Öva först på överblivet material.

Hastigheten hos det sladdlösa oscillerande verktyget regleras genom att detta reglage på kåpan ställs in.

BILD 10 Hastighetsdiagram, se Frontmaterial.
Bilaga nedan:

Tillbehör	Tillämpning
 MM11	Slipning av ytor i närheten av kanter, i hörn eller svåråtkomliga ytor. Beroende på sliparket för, t.ex. att slipa trä, färg, lack, murbruk och cement.
 MM70W	För detalj slipning.
 MM70P	För slipning av grundfärg och avlägsnande av penseldrag, färgdroppar och rinnande färg.
 MM411	Mindre utskärningar och infällda utskärningar. Exempel: Utskärningar i möbler för kabelanslutningar.
 MM440	Utskärning och djupa infällda utskärningar, även för slipning i närheten av kanter, i hörn och på svåråtkomliga ytor. Exempel: Infälld urtagning av dörrposter eller fönsterbänkar, för golvläggning eller kakelläggning.
 MM422	Mindre utskärningar och nedsänkta utskärningar. Exempel: Kapning av vattenledningar (koppar) eller kabelrör plant mot väggar, golv eller innertak.

Tillbehör	Tillämpning
 MM450	Kapning i befintliga lister eller golvbeläggningar. Kapning i närheten av kanter, i hörn eller svåråtkomliga ytor. Exempel: Installation av golvventil eller reparation av skadade trägol.
 MM500/MM501	Avlägsna puts mellan vägg- eller golvplattor. Exempel: Avlägsna puts mellan vägg- eller golvplattor för reparationer.
 MM600	Avlägsna vinylgolv och limmade heltäckningsmattor. Exempel: På trappor/ trappsteg eller andra små/mellanstora ytor. Skrapa bort gamla lager av lack/färg eller andra bindemedel.
 MM610	Avlägsnande av drivningar, lager av flagnande färg eller mjuka bindemedel.
 MM900	Avlägsna murbruk eller cement. Exempel: Slipning av murbruk efter borttagning av kakel. Avlägsna färg- eller oljefläckar från cement.

BILD 7

- A. Indikator för batterinivå
B. Varvtalsreglerande skjutomkopplare

Brytarinställning	Hastighet/min (OPM)
10	18 000 – 21 000
–	13 000 – 16 000
6	10 000 – 13 000
–	7 000 – 10 000
2	5 000 – 7 000
–	3 000 – 5 000

Indikator för batterinivå

Det här verktyget har en indikator för batterinivå som visar batteriets laddning. Ett fulladdat batteri indikeras med att alla tre LED-lampor är tända. När batteriet laddas ur slöcknar lamporna en efter en tills enbart en lampa är tänd. När den sista lampan börjar blinka är batteriet nästan tomt.

När batteriet börjar bli tomt kan det hända att verktyget stannar automatiskt oftare än normalt. Ladda batteriet om du råkar ut för detta.

När batteriet är slut stängs verktyget av automatiskt. Detta innebär att verktyget stoppar plötsligt istället för att det saktar ned gradvis. Ladda bara om batteriet och använd verktyget igen.

3 lampor – 100 % laddning kvar

2 lampor – 50 % laddning kvar

1 lampa – 25 % laddning kvar

1 blinkande lampa – verktyget stängs av inom kort

3 lampor från "sida till sida" – batteriladdningen är för låg för att verktyget ska kunna köras. Ladda om batteriet.

3 blinkande lampor – batteriet är för varmt för att kunna användas.

Stäng av verktyget och låt batteriet svalna innan du fortsätter att använda det.

Montera och demontera batteripacket

Demontera batteripacket från verktyget genom att trycka på båda sidorna av batteriets frisläppningsspärrar och lossa det från kåpan (bild 8).

Montera batteriet genom att rikta det och föra in batteripacket i verktyget tills det låser fast. Tryck inte fast det.

BILD 8

- A. Kåpa
B. Batteripack
C. Frisläppningsspärrar för batteri

Viktig information om laddning

- Laddaren är gjord för att snabbbladda batteriet endast när batteriets temperatur är mellan 0° C och 45° C. Om batteripacket är för varmt eller kallt kan laddaren inte snabbbladda batteriet. (Detta kan hända om batteripacket är för varmt till följd av omfattande användning.) När batteritemperaturen återgår till att vara mellan 0° C och 45° C börjar laddaren automatiskt att ladda.
- En mycket kort användningstid efter laddning kan betyda att batteripaketet är nästan uttjänt och bör bytas ut.
- Kom ihåg att dra ut kontakten från laddaren när den inte används.
- Om batteriet inte laddas ordentligt:
 - Kontrollera att eluttaget fungerar genom att ansluta någon annan apparat.
 - Kontrollera om uttaget är anslutet till en strömbrytare som stänger av strömmen samtidigt som man släcker ljuset.
 - Kontrollera att kontakterna på batteripacket är rena.
 - Rengör dem vid behov med en bomullstuss och alkohol.
 - Skicka verktyget, batteripacket och laddaren till Dremels lokala serviceverkstad om batteriet trots allt inte laddas.

Obs! Användning av laddare eller batteripack som inte säljs av Dremel upphäver garantin.

Arbetsprincip

Den oscillerande drivningen får insatsverktyget att svänga fram och tillbaka upp till 21000 gånger per minut i en vinkel på 3,0°. Detta ger möjlighet till exakta arbeten i trånga utrymmen.

Sågning

- Använd endast oskadade, felfria sågblad.** Deformerade, slöa eller på annat sätt skadade sågverktyg kan brista.
- Vid sågning av lätt byggmaterial beakta lagbestämnelserna och materialtillverkarens rekommendationer.**
- Det är endast tillåtet att använda insågning i mjuka material såsom trä, gipskartong etc.**

Kontrollera före sågning med kolstålssågblad i trävirke, spånskiva, byggmaterial etc. att inga främmande föremål såsom spika, skruvar e.d. finns i materialet. Ta bort eventuella främmande föremål eller använd bimetallsågblad.

Kapning

Anvisning: Observera vid kapning av väggplattor att verktyget utsätts för stor förlstning vid användning under längre tid.

Skrapning

Välj för skrapning en hög oscilleringsfrekvens.

Arbeta på mjukt underlag (t.ex. trä) i liten vinkel och med lågt anliggningstryck. Spackelspaden kan i annat fall skära in i underlaget.

Temperaturberoende överbelastningsskydd

Vid ändamålsenlig användning kan elverktyget inte överbelastas. Vid för hög belastning eller när batteriets temperaturområde på 0–70 °C över- eller underskrids reduceras varvtalet och elverktyget kopplar från. Elverktyget går upp i fullt varvtal först sedan föreskriven batteritemperatur uppnåtts. Vid automatisk fränkoppling slå från elverktyget, låt batteriet avkylas och koppla sedan åter på elverktyget.

UNDERHÅLL

Om någon obehörig utför det förebyggande underhållet kan det leda till att inre ledningar och komponenter kommer bort, vilket är en stor säkerhetsrisk. Vi rekommenderar att du låter en Dremelrepresentant utföra all service på verktyget. För att undvika skador på grund av elstötar eller start av misstag bör du alltid dra ut kontakten ur vägguttaget innan service eller rengöring.

RENGÖRING

VARNING FÖR ATT UNDVIKA OLYCKOR, STÄNG ALLTID AV ELVERKTYGET OCH LADDAREN OCH DRA UR NÄTSLADDEN INNAN RENGÖRING. *Verktyget rengörs bäst med tryckluft. Bär alltid skyddsglasögon när du gör rent verktyg med tryckluft.*

Ventilationsöppningar och strömställare måste hållas rena och fria från skräp. Försök aldrig rengöra verktyget genom att peta i öppningarna med ett vasst föremål.

VARNING VISSA RENGÖRINGS- OCH LÖSNINGSMEDEL KAN SKADA PLASTDELARNA. Det kan handla om: bensin, koltetraklorid, klorerade lösningsmedel, ammoniak och tvättmedel som innehåller ammoniak.

SERVICE OCH GARANTI

VARNING INNEHÅLLER INGA DELAR SOM KAN ANVÄNDAREN KAN BYTA. Förebyggande underhåll som utförs av en obehörig person kan leda till att inre kablar och komponenter kommer bort, vilket är en stor säkerhetsrisk. *Vi rekommenderar att du låter en Dremel serviceverkstad utföra all service på verktyget. SERVICEPERSONAL: Koppla ur verktyget/laddaren från eluttaget innan underhållsarbetet påbörjas.*

Den här produkten från DREMEL omfattas av garanti i enlighet med lagstiftning/landsspecifika förordningar. Skador orsakade av

normalt slitage, överbelastning eller felaktig användning omfattas inte av garantin.

Vid reklamation ska verktyget eller laddaren återlämnas i monterat skick till återförsäljaren tillsammans med kvitto eller inköpsbevis.

KONTAKTA DREMEL

Mer information om Dremels sortiment, support och hotline finns på www.dremel.com.

Dremel Europe, P.O. Box 3267, 4800 DG Breda, Nederländerna

OVERSETTELSE AV ORIGINALINSTRUKSJONENE

ANVENDTE SYMBOLER



LES DISSE INSTRUKSJONENE



BRUK ØYEBESKYTTELSE



BRUK LADEREN KUN INNENDØRS



DOBBEL ISOLASJON (INGEN JORDINGSKABEL ER NØDVENDIG)



BATTERIENE KAN EKSPLODERE DERSOM DE BLIR SATT FYR PÅ. UNNGÅ DERFOR Å BRENNE DISSE.



VEKTØYET/LADEREN/BATTERIET MÅ LAGRES PÅ ET STED HVOR TEMPERATUREN IKKE OVERSTIGER 50 °C



LADEREN MÅ IKKE KASTES I HUSHOLDNINGSAVFALLET.



BATTERIET MÅ IKKE KASTES I HUSHOLDNINGSAVFALLET.

GENERELL SIKKERHETSADVARSEL FOR ELEKTROVERKTØY



ADVARSEL LES ALLE SIKKERHETSADVARSLER OG ALLE

INSTRUKSJONER.

Dersom advarslene og instruksjonene ikke følges, kan det føre til elektrisk støt, brann og/eller alvorlig personskade.

Oppbevar alle advarsler og instruksjoner for fremtidig referanse.

Begrepet "elektroverktøy" i advarslene henviser til elektroverktøy drevet via nettstrøm eller via batteri.

SIKKERHET FOR ARBEIDSRÅDET

- a. **Hold arbeidsområdet rent og ryddig.** Rotete arbeidsområder og arbeidsområder uten lys kan føre til ulykker.
 - b. **Ikke arbeid med maskinen i eksplosjonsutsatte omgivelser** - der det finnes seg brennbare væsker, gass eller støv. Elektroverktøy lager gnister som kan antenne støv eller damper.
 - c. **Hold barn og andre personer unna når elektroverktøyet brukes.** Hvis du blir forstyrret under arbeidet, kan du miste kontrollen over maskinen.
- d. **Fjern innstillingsverktøy eller skrunøkler før du slår på elektroverktøyet.** Et verktøy eller en nøkkel som befinner seg i en roterende maskindel, kan føre til skader.
 - e. **Ikke overvurder deg selv.** Sørg for å stå stødig og i balanse. Sørg for at du har godt fotfeste og god balanse hele tiden. Dermed kan du kontrollere maskinen bedre i uventede situasjoner.
 - f. **Bruk alltid egnede klær.** Ikke bruk vide klær eller smykker. Hold hår, tøy og hansker unna deler som beveger seg. Lastsittende tøy, smykker eller langt hår kan komme inn i deler som beveger seg.
 - g. **Hvis det kan monteres støvavsug- og oppsamlingsinnretninger, må du forvisse deg om at disse er tilkoblet og brukes på korrekt måte.** Bruk av disse innretningene reduserer farer på grunn av støv.

ELEKTRISK SIKKERHET

- a. **Støpselet til maskinen må passe inn i stikkkontakten.** Støpselet må ikke forandres på noen som helst måte. Ikke bruk adapterstøpsler sammen med jordede maskiner. Bruk av støpsler som ikke er forandret på og passende stikkontakter reduserer risikoen for elektriske støt.
- b. **Unngå kroppskontakt med jordede overflater slik som rør, ovner, komfyrer og kjøleskap.** Det er større fare ved elektriske støt hvis kroppen din er jordet.
- c. **Hold maskinen unna regn eller fuktighet.** Dersom det kommer vann i et elektroverktøy, øker risikoen for elektriske støt.
- d. **Ikke bruk ledningen til andre formål, f. eks. til å bære maskinen, henge den opp eller trekke den ut av stikkkontakten.** Hold ledningen unna varme, olje, skarpe kanter eller maskindeler som beveger seg. Med skadede eller opphopede ledninger øker risikoen for elektriske støt.
- e. **Når et elektroverktøy skal benyttes utendørs, bruk en skjøteledning som er egnet for utendørs bruk.** Når du bruker en skjøteledning som er egnet for utendørs bruk, reduseres risikoen for elektriske støt.
- f. **Dersom det ikke er mulig å unngå å bruke verktøyet på et fuktig sted, må man benytte en jordfeilbryter (ELCB).** Bruk av en jordfeilbryter reduserer risikoen for elektriske støt.

PERSONSIKKERHET

- a. **Vær oppmerksom, pass på hva du gjør, gå fornuftig frem når du arbeider med et elektroverktøy.** Ikke bruk maskinen når du er trett eller er påvirket av narkotika, alkohol eller medikamenter. Et øyeblikks uoppmerksomhet ved bruk av maskinen kan føre til alvorlige skader.
- b. **Bruk personlig verneutstyr og husk alltid å bruke vernebriller.** Bruk alltid vernebriller og hørselvern. Bruk av personlig sikkerhetsutstyr som støvmaske, sklifaste arbeidssko, hjelm eller hørselvern - avhengig av type og bruk av elektroverktøyet - reduserer risikoen for skader.
- c. **Unngå å starte verktøyet ved en feiltagelse.** Forviss deg om at elektroverktøyet er slått av før du setter støpselet inn i stikkkontakten. Hvis du holder fingeren på bryteren når du bærer maskinen eller kobler maskinen til strømmen i innkoblet tilstand, kan dette føre til uhell.

OMHYGGELIG BRUK OG HÅNDTERING AV ELEKTROVERKTØY

- a. **Ikke overbelast verktøyet.** Bruk et elektroverktøy som er beregnet til den type arbeid du vil utføre. Med et passende elektroverktøy arbeider du bedre og sikrere i det angitte effektområdet.
- b. **Ikke bruk elektroverktøy med defekt på-/avbryter.** Et elektroverktøy som ikke lenger kan slås av eller på, er farlig og må repareres.
- c. **Trekk støpselet ut av stikkkontakten og/eller fjern batteriet før du utfører innstillinger på maskinen, skifter tilbehørsdeler eller legger maskinen bort.** Disse tiltakene forhindrer en utilsikket startung av maskinen.
- d. **Elektroverktøy som ikke er i bruk må oppbevares utilgjengelig for barn.** Ikke la maskinen brukes av personer som ikke er fortrolig med dette eller ikke har lest disse anvisningene. Elektroverktøy er farlige når de brukes av uerfarne personer.
- e. **Vær nøye med vedlikeholdet av maskinen.** Kontroller om bevegelige maskindeler fungerer feilfritt og ikke klemmes fast, og om deler er brukt eller skadet, slik at dette innvirker på maskinens funksjon. La disse skadede delene repareres før maskinen brukes. Dårlig vedlikeholdte elektroverktøy er årsaken til mange uhell.
- f. **Hold skjæreverktøyene skarpe og rene.** Godt stelte skjæreverktøy med skarpe skjær setter seg ikke så ofte fast og er lettere å føre.
- g. **Bruk elektroverktøy, tilbehør, verktøy osv. i henhold til disse anvisningene og slik det er foreskrevet for denne spesielle maskintypen.** Ta hensyn til arbeidsforholdene og arbeidet som skal utføres. Bruk av elektroverktøy til andre formål enn det som er angitt, kan føre til farlige situasjoner.

BRUK OG VEDLIKEHOLD AV BATTERIDREVNE ELEKTROVERKTØY

- a. **Bruk alltid den laderen som er angitt av produsenten ved lading.** En lader som er egnet for en type batteri kan utgjøre en brannfare dersom den brukes sammen med et annet batteri.

- b. Bruk bare elektroverktøyet sammen med batteriet som er spesielt beregnet for verktøyet. Bruk av annet batteri kan medføre fare for skade og brann.
- c. Når batteriet ikke er i bruk må det holdes på avstand fra metallgjenstander, som binders, mynter, nøkler, spiker, skruer og andre små metallgjenstander som kan etablere forbindelse fra en terminal til en annen. Å kortslutte batteriterminalene kan forårsake brannskader eller brann.
- d. Under utilbørlige forhold kan væske lekke ut av batteriet. Unngå kontakt. Dersom kontakt med væsken likevel forekommer, skyl med vann. Dersom væske får kontakt med øynene bør man oppsøke lege. Batterivæske kan forårsake irritasjon eller brannskader.

SERVICE

- a. Maskinen din skal alltid kun repareres av kvalifisert fagpersonale og kun med originale reservedeler. Slik opprettholdes maskinens sikkerhet.

MASKINAVHENGIG SIKKERHETSINFORMASJON

- a. Bruk elektroverktøyet kun til tørrsliping. Dersom det kommer vann i et elektroverktøy, øker risikoen for elektriske støt.
- b. Hold hendene unna sagområdet. Ikke grip under arbeidsstykket. Ved kontakt med sagbladet er det fare for skader.
- c. Bruk egnede detektorer til å finne skjulte strøm-/gass-/vannledninger, eller spør hos det lokale el-/gass-/vannverket. Kontakt med elektriske ledninger kan medføre brann og elektrisk støt. Skader på en gassledning kan føre til eksplosjon. Inntrenging i en vannledning forårsaker materielle skader og kan medføre elektriske støt.
- d. Hold elektroverktøyet fast med begge hender under arbeid og sørg for å stå stødig. Elektroverktøyet føres sikrere med to hender.
- e. Sikre arbeidsstykket. Et arbeidsstykke som holdes fast med spenninretninger eller en skrustikke, holdes sikrere enn med hånden.
- f. Hold arbeidsplassen ren. Materialblandinger er spesielt farlige. Lettmetallstøv kan brenne eller eksplodere.
- g. Unngå en uvilkårlig innkopling. Forviss deg om at på-/av-bryteren er i utkoplest posisjon før du setter inn et batteri. Hvis du bærer elektroverktøyet med fingeren på på-/av-bryteren eller setter batteriet inn i et innkoplest elektroverktøy kan det føre til uhell.
- h. Batteriet må ikke åpnes. Det er fare for kortslutning.
- i.  Beskytt batteriet mot varme, f. eks. også mot permanent solinnvirkning, og iid. Det er fare for eksplosjoner.
- j. Ved skader og usakkyndig bruk av batteriet kan det slippe ut damp. Tilfør frisk luft og gå til lege hvis det oppstår helseproblemer. Dampene kan irritere åndedrettsorganene.
- k. Ved defekt batteri kan det lekke ut væske som fukter gjenstander i nærheten. Sjekk de aktuelle delene. Rengjør disse eller bytt dem eventuelt ut.

- l. Bruk batteriet kun i kombinasjon med Dremel el-verktøyet. Kun slik beskyttes batteriet mot farlig overbelastning.
- m. Bruk vernehansker ved utskifting av innsatsverktøyene. Innsatsverktøy blir varme ved bruk over lengre tid.
- n. Skrap ikke fuktete materialer (f. eks. tapet) og ikke på fuktig undergrunn. Dersom det kommer vann i et elektroverktøy, øker risikoen for elektriske støt.
- o. Flaten som skal bearbeides må ikke behandles med løsemiddelholdig væske. Ved oppvarming av arbeidsmaterialene ved skraping kan det oppstå giftige damper.
- p. Vær spesielt forsiktig ved bruk av skraperen. Verktøyet er svært skarpt, det er fare for skader.



ADVARSEL

Bearbejd ikke asbestholdigt materiale (asbest er kræftfremkaldende).



ADVARSEL

Træ de nødvendige foranstaltninger, hvis sundhedsskadeligt, brændbart eller eksplosivt støv kan opstå under arbejdet (noget støv kan være kræftfremkaldende); brug en støvbeskyttelsesmaske samt en støv-/spåneopsugning, hvis en sådan kan tilsluttes.

MILJØ

DEPONERING

Elektroverktøy, tilbehør og emballasje må leveres inn til miljøvennlig gjenvinning.

BARE FOR EUROPEISKE LAND



Ikke kast elektroverktøy i vanlig søppel! Jf. det europeiske direktivet 2002/96/EF vedr. gamle elektriske og elektroniske-apparater og tilpassingen til nasjonale lover må gammelt elektroverktøy som ikke lenger kan brukes samles inn og leveres inn til en miljøvennlig resirkulering.

SPESIFIKASJONER

GENERELLE SPESIFIKASJONER

10,8 V Li-ION oscillerende multiverktøy uten ledning MODELL 8300

Nominell spenning	10,8 V
Nominell strømstyrke	1,3 – 1,5 Ah
Hastighet uten belastning	n_0 3000-21000 min ⁻¹
Svingningsvinkel, venstre / høyre:	.. 1,5°
Vekt (uten batteri)	0,85 kg

SPESIFIKASJONER FOR LADER

Inngang	230 V, 50-60 Hz, 26 W
Utgang	3,6 V - 10,8 V \overline{m} , 1,5 A

BATTERISPESIFIKASJONER

MODELL 875

Spenning (Li-Ion) 10,8 V
Nominell strømstyrke 1,3 – 1,5 Ah
Strømeffekt. 14,0 – 16,2 Wh

SKJØTELEDNINGER

Bruk skjøteledninger som er helt rullet ut med en kapasitet på 5 A.

MONTERING



ADVARSEL

SLÅ ALLTID AV VERKTØYET FØR TILBEHØR
ELLER RINGER BYTTES, ELLER FØR DET
REPARERES, OG TA OGSÅ UT BATTERIET.

INDIKATORLYS FOR BATTERILADETILSTANDEN

Verktøyet er utstyrt med indikatorlys for batteriladetilstanden (bilde 1 B). Indikatorlysene viser batteriets ladetilstand.

- 3 av 3 indikatorer lyser = 67-100%
- 2 av 3 indikatorer lyser = 34-66%
- 1 av 3 indikatorer lyser = 16-33%
- 1 av 3 indikatorer blinker = 0-15%

- 3 "side-til-side"-lys – batteriet er ikke tilstrekkelig ladet til å drive verktøyet. Lad opp batteriet.
- 3 "blinkende" lys – batteriet er for varmt til å kunne brukes. Slå av verktøyet og la batteriet kjøle seg ned.

Verktøyet er utstyrt med avansert elektronikk som beskytter Li-Ion-cellene i batteriet mot skade på grunn av for høy driftstemperatur og/eller for høyt strømopptak. Dersom varselsymboler lyser rødt og/eller verktøyet stopper under tungt bruk, betyr det sannsynligvis at Li-Ion-cellene nærmer seg maksimal driftstemperatur, og at batteriet enten bør byttes eller få lov til å avkjøle seg til omgivelsestemperatur før det brukes videre. Dersom verktøyet slår seg av automatisk på grunn av overbelastning, må bryteren slås av i noen sekunder slik at kretsen kan nullstille seg før fortsatt bruk.

VIKTIGE MERKNADER OM LADING

1. Laderen er konstruert for rask lading av batteriet bare når temperaturen ligger mellom 0 °C (32 °F) og 45 °C (113 °F). Dersom batteriet er for varmt eller for kaldt, vil ikke laderen kunne hurtiglade batteriet. (Dette kan skje dersom batteriet er varmt etter tungt bruk). Når batteritemperaturen går tilbake til mellom 0 °C (32 °F) og 45 °C (113 °F), vil laderen begynne å lade automatisk.
2. Dersom brukstiden faller betraktelig mellom hver lading, tyder det på at batteriets levetid går mot slutten, og at det bør byttes.
3. Husk å koble fra laderen under oppbevaring.

MERK: Bruk av ladere eller batterier som ikke selges av Dremel vil gjøre garantien ugyldig.

BYTTE BATTERI (MODELL 875)

Sett batteriledningen inn i et standard strømuttak. Dersom det ikke er satt inn noe batteri, lyser den grønne indikatorlampen på laderen. Det indikerer at laderen får strøm og er klar til bruk. Når du setter batteriet inn i laderen, begynner den grønne indikatorlampen på laderen å "BLINKE". Det indikerer at batteriet blir hurtigladet.

BILDE 9

- A. Batteri
- B. Lader
- C. Grønt lys

Når indikatorlampen slutter å "BLINKE" (og lyser kontinuerlig med et grønt lys) er hurtigladingen fullført. Batteriet er fullt ladet opp, og kan tas ut av laderen. Når du begynner å lade batteriet, kan et kontinuerlig grønt lys også tyde på at batteriet er for varmt eller for kaldt. Hurtiglading er bare mulig når temperaturområdet for batteriet ligger mellom 0 °C og 45 °C. Om nødvendig vil laderens interne vifte slås på for å lette ladeprosessen og hastigheten. Så snart batteriet når korrekt temperaturområde, går batteriladeren automatisk over til hurtiglading. Batteriet kan brukes selv om lyset fortsatt blinker. Avhengig av temperaturen, kan lampen trenge mer tid før den slutter å blinke. Hensikten med den grønne lyset er å indikere at batteriet hurtiglades. Det indikerer ikke det eksakte punktet for full lading. Lyset vil bruke mindre tid på å slutte å blinke dersom batteriet ikke var fullstendig utladet. Hvis den grønne indikatorlampen er "PÅ", kan ikke batteriet motta lading.

GENERELT

Dremel Multi-Max-verktøyet uten ledning er ment til bruk for pushing av overflater, hjørner, kanter, skraping, saging av myke metaller, tre- og plastkomponenter og for fjerning av bunnfall og rester ved hjelp av egnet verktøy og tilbehør anbefalt av Dremel.

BILDE 1

- A. På/Av-bryter
- B. Batterinivåindikator
- C. Skyvebryter for variable hastigheter
- D. Batteri
- E. Batteriutløsningsfliker
- F. Ventilasjonsåpninger
- G. Klemskruer
- H. Bladskive
- I. Tilbehørholder
- J. Tilbehør

MONTERING OG FJERNING AV TILBEHØR

MERK: Sørg for å lese instruksjonene som følger med Dremel-tilbehøret. Her finner du mer informasjon om bruken.

Bruk bare tilbehør med høy tyelse som er testet av Dremel.

Dremels skjære- og skraperblader har et hurtigfestespor som gjør det mulig å bytte tilbehør raskere enn hos andre verktøystystemer.

1. Løse klemskrue ved hjelp av sekskantnøkkelen som medfølger tilstrekkelig til å plassere tilbehøret mellom tilbehørholderen og bladskiven (bilde 2).

BILDE 2

- A. Tilbehørholder
- B. Klemskrue
- C. Sekskantet nøkkel
- D. Bladskive
- E. Tilbehør
- F. Tilbehør
- G. Skive med skråkant opp

2. Rengjør tilbehørholderen, tilbehøret og klemskruen med en ren klut.
3. Plasser tilbehøret på tilbehørholderen og pass på at hullene på tilbehøret er plassert over tappene på holderen.
4. Fest klemskruen med den sekskantede nøkkelen som medfølger (bilde 3).

BILDE 3

- A. Klemskrue
- B. Sekskantnøkkel

NB: Enkelte tilbehør, som skraper eller blad, kan festes enten rett på verktøyet eller i en vinkel for å forbedre brukervennligheten (bilde 4).

BILDE 4

MONTERING OG FJERNING AV PUSSEPAPIR

Man kan feste tilbehør til bakplaten ved å ta et godt tak og trykke til. Det er ikke nødvendig å bruke mye kraft.

1. Midtstill pussepapiret og fest det til slipeplaten for hånd.
2. Press verktøyet med pussepapiret mot en flat overflate, og slå det på. På denne måten sikrer man god adhesjon, og man unngår at verktøyet utsettes for ekstra slitasje.
3. For å bytte pussepapir, tar man av det gamle pussepapiret, fjerner eventuelt støv fra bakplaten, og fester det nye pussepapiret.

Overflaten på bakplaten kan bli slitt etter lengre tids bruk, og den må byttes ut dersom den ikke lenger gir et fast grep. Dersom du oppdager at bakplaten blir raskt utslitt, kan du minke trykket du bruker på verktøyet.

For maksimal utnyttning av verktøyet, bør platen roteres 120 grader når spissen begynner å bli slitt.

STØVSUGING

Verktøyet kan være utstyrt med en støvport for støvsuging (bilde 5). For å bruke denne funksjonen, fester man støvporten til verktøyet (A) og fester støvsugeren til adapteren (B).

BRUK

SLIK KOMMER DU I GANG

Det første trinnet for å lære å bruke verktøyet er å bli kjent med det. Hold verktøyet i hendene og kjenn på vekten og balansen (bilde 6). Ut i fra hva verktøyet skal brukes til, kan det hende du må justere håndstillingen, slik at komforten og kontrollen beholdes.

Du må ikke dekke over luftventilene med hendene. Blokkering av luftventilene kan føre til at motoren blir overopphetet.

BILDE 6

VIKTIG! Øv gjerne først på et stykke skrapmetall, slik at du ser hvordan verktøyet fungerer i praksis. Husk at ved hjelp av riktig hastighet og tilbehør, vil resultatene bli optimale. Pass på at du ikke presser verktøyet for mye.

Du bør heller plassere svingtilbehøret lett på overflaten og la det berøre stedet hvor du vil begynne å bruke verktøyet på. Styr verktøyet med hendene, men pass på at du ikke bruker for mye kraft. La verktøyet og tilbehøret gjøre jobben.

Det er vanligvis bedre å gå flere ganger over området med verktøyet enn å gjennomføre hele oppgaven i en enkel operasjon. For å skjære, bør man bevege verktøyet frem og tilbake over området. Skjær i materialet på begge sidene, til du får den dybden du trenger.

Bevege "PÅ/AV"-bryter

Verktøyet er slått "PÅ" med glidebryteren som befinner seg øverst på motorkassen (bilde 7).

FOR Å SLÅ VERKTØYET "PÅ", flytt knappen fremover.

FOR Å SLÅ VERKTØYET "AV", flytt knappen bakover.

Elektronisk overvåking

Verktøyet er utstyrt med et internt elektronisk overvåkingssystem som gir en "myk start" som kan redusere spenningen som start med et høyt dreiemoment kan gi.

Skyvebryter for variable hastigheter

Verktøyet er utstyrt med en glidebryter for variable hastigheter. Hastigheten kan justeres under bruk ved å flytte glidebryteren frem eller tilbake.

Velg den hastigheten som passer best til oppgaven du utfører, slik at resultatet blir som forventet (se hastighetstabellen, bilde 10) . Øv gjerne på et stykke skrapmetall, for å velge den hastigheten som passer til tilbehøret du skal bruke.

Hastigheten på verktøyet styres ved hjelp av denne glidebryteren.

BILDE 10 Hastighetstabell, se innledende sider.

Tillegg under:

Tilbehør	Bruk
 MM11	Pusse overflater nær kanter, i hjørner eller områder det er vanskelig å komme til. Avhengig av pussepapir for f.eks pussing av tre, maling, lakk og sement.

Tilbehør	Bruk
 MM70W	For pussing av detaljer.
 MM70P	For pussing av grunnede overflater og fjerning av penselmerker, malingsflekker eller maling som har rent.
 MM411	Mindre utskjæringer og vinkelskjæring. Eksempel: Hull laget i møbler for å trekke kabler gjennom.
 MM440	Utskjæringer og dypere vinkleskjæring, samt også for saging nær kanter, i hjørner og områder det er vanskelig å komme til. Eksempel: Vinkelsaging for dørstolper eller vinduskarmer, for gulv- eller flislegging.
 MM422	Mindre utskjæringer og innstikkskjæring. Eksempel: Avsaging av vannrør (kobber) eller kabler i flukt med vegger, gulv eller tak.
 MM450	Skjæring i eksisterende utsmykning eller gulv. Skjære nær kanter, i hjørner eller områder det er vanskelig å komme til. Eksempler: Installere gulvventilasjon eller reparasjon av skadet tregulv.
 MM500/MM501	Fjerne fuger mellom vegg- eller gulvfliser. Eksempel: Fjerne rester mellom veggfliser ved reparasjon.
 MM600	Fjerne vinylbelegg eller vegg-til-vegg-tepper fra gulv. Eksempel: I trapper/trinn eller andre mindre/mellomstore overflater. Fjerne gamle lag med maling eller lignende.
 MM610	Fjerne kalk, flassende maling eller lignende.
 MM900	Fjerne sement eller lignende. Eksempel: Fjerne sementlag etter å ha tatt av fliser. Fjerne maling eller oljeflekker fra sement.

BILDE 7

- A. Indikator for batterinivå
B. Skyvebryter for variable hastigheter

Bryterinnstilling	Hastighetsområde/min (o/min)
10	18 000 – 21 000
–	13 000 – 16 000
6	10 000 – 13 000
–	7 000 – 10 000
2	5 000 – 7 000
–	3 000 – 5 000

Indikator for batterinivå

Dette verktøyet er utstyrt med en indikator for batterinivå for forteller deg hvor mye strøm batteriet har igjen. Når alle tre LED-lampene lyser, er batteriet fulladet. Etter hvert som batteriet brukes, vil lysene slukkes, ett etter ett. Når det siste lyset begynner å "blinke", er batteriet nesten tomt.

Når batteriet er nesten tomt, kan det hende at verktøyet slår seg av oftere enn normalt. Hvis dette skjer, er det på tide å lade opp batteriet.

Når batteriet er tomt, slås verktøyet av automatisk. Det slås brått av, i stedet for å gå langsommere og langsommere. Lad opp batteriet og bruk det på nytt.

3 lys – 100 % fulladet

2 lys – 50 % fulladet

1 lys – 25 % fulladet

1 "blinkende" lys - verktøyet er i ferd med å slås av

3 "side-til-side" lys – batteriet har for lite kraft til å holde verktøyet i gang. Lad opp batteriet.

3 "blinkende" lys – batteriet er for varmt til å kunne brukes.

Slå av verktøyet og la det avkjøle seg før du bruker det videre.

Plassering og fjerning av batteri

Ta batteriet ut av verktøyet ved å trykke på begge sidene av utløserpalen og fjern det (bilde 8).

For å plassere et batteri, setter du batteriet inn i hylsen i verktøyet, i den låste stillingen. Ikke bruk makt.

BILDE 8

- A. Hylse
B. Batteri
C. Utløserpal for batteri

Viktige merknader om lading

- Laderen er konstruert for rask lading når temperaturen er mellom +0°C og +45°C. Dersom batteriet er for varmt eller kaldt, vil laderen ikke lade batteriet raskt. (Dette kan skje hvis batteriet er varmt etter utstrakt bruk). Når batteritemperaturen er mellom +0°C og +45°C, vil ladingen begynne automatisk.
- Dersom brukstiden faller betraktelig mellom hver lading, tyder det på at batteriets levetid går mot slutten, og at det bør byttes.
- Husk å koble fra laderen når den ikke er i bruk.
- Dersom batteriet ikke lades ordentlig:
 - Kontroller spenningen i strømuttaket ved å plugge inn et annet elektrisk apparat.
 - Kontroller om strømuttaket er koblet til en bryter som slår strømmen "av" når lyset slås av.
 - Kontroller at batteriterminalene er rene. Rengjør med en bomullspinne og alkohol om nødvendig.
 - Dersom batteriet fortsatt ikke lades som det skal, bør batteriet og laderen leveres inn til service hos ditt nærmeste Dremel-servicesenter.

NB: Bruk av ladere eller batterier som ikke selges av Dremel vil gjøre garantien ugyldig.

Arbeidsprinsipp

Med den oscillerende driften svinger elektroverktøyet opp til 21000 ganger i minuttet 3,0° frem og tilbake. Dette muliggjør et nøyaktig arbeid på trange steder.

Saging

- **Bruk kun uskadede, feilfrie sagblad.** Bøyde, uskarpe eller ellers skadede sagblader kan brekke.
- **Ved saging av lette bygningsmaterialer må du følge lover og bestemmelser og materialproduzentens anbefalinger.**
- **Det må kun bearbeides myke materialer som tre, gipskartong o.l. med dykksagetmetoden!**

Før du sager med HCS-sagblad i tre, sponplater, bygningsmaterialer etc. må du sjekke om disse inneholder fremmedlegemer slik som spiker, skruer e.l.. Fjern eventuelle fremmedlegemene eller bruk bi-metall-sagblad.

Kapping

Merk: Ved kapping av veggfliser må du passe på at verktøyene er utsatt for sterk slitasje når de brukes over lengre tid.

Skraping

Velg et høyt svingtalltrinn til skraping.

Arbeid på en myk undergrunn (f.eks tre) i flat vinkel og med lite presstrykk. Sparkelen kan ellers skjære inn i undergrunnen.

Temperaturavhengig overlastbeskyttelse

Ved formålmessig bruk kan elektroverktøyet ikke overbelastes. Ved for sterk belastning eller hvis det tillatte batteritemperaturområdet på 0–70 °C ikke overholdes reduseres turtallet eller elektroverktøyet koples ut. Ved redusert turtall starter elektroverktøyet først igjen med fullt turtall når den godkjente batteritemperaturen er nådd. Ved automatisk utkopling kopler du ut elektroverktøyet, lar batteriet avkjøle og kopler elektroverktøyet inn igjen.

VEDLIKEHOLD

Forebyggende vedlikehold utført av ukyndige personer kan føre til at innvendige deler og ledninger blir satt feil inn, noe som kan forårsake alvorlig fare. Vi anbefaler at all verktøyvedlikehold utføres av et Dremel-serviceverksted. Du unngår skade fra uventet oppstart eller elektrisk støt ved å fjerne støpselet fra vegguttaket før du foretar vedlikehold eller rengjøring.

RENGJØRING

ADVARSEL FOR Å UNNGÅ ULYKKER BØR DU ALLTID KOBLE VERKTØYET OG/ELLER LADEREN AV FRA STRØMKILDEN FØR RENGJØRING. Den mest effektive måten å rengjøre verktøyet på, er med tørr trykkluft. Bruk alltid vernebriller når du rengjør verktøy med trykkluft.

Ventilasjonsåpninger og brytere må holdes rene og fri for fremmedlegemer. Prøv aldri å rengjøre verktøyet ved å sette spisse gjenstander inn i åpningene.

ADVARSEL

VISSE RENGJØRINGSMIDLER OG LØSEMIDLER SKADER PLASTDELER. Noen av disse er: Bensin, karbontetraklorid, klorbaserte rengjøringsmidler, ammoniakk og husholdningsvaskemidler som inneholder ammoniakk.

SERVICE OG GARANTI

ADVARSEL

INNEHOLDER INGEN DELER SOM KAN VEDLIKEHOLDES AV BRUKEREN. Preventivt vedlikehold utført av uautorisert personale kan føre til feilkobling av ledninger, noe som kan forårsake alvorlige skader. Vi anbefaler at all verktøyservice blir utført av et Dremel-servicesenter. SERVICEFOLK: Frakoble verktøyet og/eller laderen fra strømkilden før vedlikehold.

Garantien for dette DREMEL-produktet gis i henhold til lovfestede/landsspesifikke lover og forskrifter. Skader grunnet normal slitasje, overbelastning eller feil bruk dekkes ikke av garantien.

Dersom du ønsker å klage på produktet, tar du med verktøyet eller laderen til forhandleren i *montert stand* sammen med kjøpsbevis.

KONTAKT DREMEL

Hvis du ønsker mer informasjon om Dremels produktutvalg, brukerstøtte eller kundeservice kan du gå til www.dremel.com.

Dremel Europe, Postboks 3267, 4800 DG Breda, Nederland

KÄÄNNÖS ALKUPERÄISISTÄ OHJEISTA

KÄYTETTY SYMBOLIT



LUE NÄMÄ OHJEET



KÄYTÄ SUOJALASEJA



KÄYTÄ LATORIA VAIN SISÄTILOISSA



KAKSOISERISTYS (MAADOITUSJOHTOA EI TARVITA)



ÄLÄ POLTA PARISTOJA MISTÄÄN SYYSTÄ. NE VOIVA RÄJÄHTÄÄ TULESSA.



SÄILYTÄ TYÖKALUA/LATORIA/AKKUA PAIKASSA, JOSSA LÄMPÖTILA EI YLITÄ 50 °C:TA



ÄLÄ HÄVITÄ LATORIA KOTILOUSJÄTTEEN SEASSA



ÄLÄ HÄVITÄ AKKUA KOTITALOUSJÄTTEEN
SEASSA

YLEISET SÄHKÖTYÖKALUN TURVALLISUUSVAROITUKSET



VAROITUS LUE KAIKKI TURVALLISUUS- VAROITUKSET JA OHJEET.

Seuraavien varoitusten ja ohjeiden noudattamatta jättämisestä voi seurata sähköisku, tulipalo ja/tai vakava vamma.

Säästä kaikki varoitukset ja ohjeet myöhemmästä käyttöösi varten.

Termillä "sähkötyökalu" viitataan varoituksissa verkkovirtakäyttöiseen (johdolliseen) sähkötyökaluun tai akkukäyttöiseen (johdottomaan) sähkötyökaluun.

TYÖALUEEN TURVALLISUUS

- Pidä työskentelyalue puhtaana ja hyvin valaistuna.**
Työpaikan epäjärjestys ja valaisemattomat työalueet voivat johtaa tapaturmiin.
- Älä työskentele sähkötyökalulla räjähdyksalttiissa ympäristössä, jossa on palavaa nestettä, kaasua tai pölyä.**
Sähkötyökalu muodostaa kipinöitä, jotka saattavat syyttää pölyn tai höyryä.
- Pidä lapset ja sivulliset loitolla sähkötyökalua käyttäessäsi.**
Voit menettää laitteesi hallinnan, huomioisi suuntautuessa muualle.

SÄHKÖTURVALLISUUS

- Sähkötyökalun pistotulpan tulee sopia pistorasiaan.**
Pistotulppaa ei saa muuttaa millään tavalla. Älä käytä mitään pistorasia-adaptoreita maadoitettujen sähkötyökalujen kanssa. Alkuperäisessä kunnossa olevat pistotulpat ja sopivat pistorasiat vähentävät sähköiskun vaaraa.
- Vältä koskettamista maadoitettuja pintoja, kuten putkia, pattereita, liesiä tai jääkaappeja.**
Sähköiskun vaara kasvaa, jos kehosi on maadoitettu.
- Älä aseta sähkötyökalua alttiiksi sateelle tai kosteudelle.**
Veden tunkeutuminen sähkötyökalun sisään kasvattaa sähköiskun riskiä.
- Älä käytä verkkojohtoa väärin. Älä käytä sitä sähkötyökalun kantamiseen, ripustamiseen tai pistotulpan irrottamiseen pistorasiasta vetämällä. Pidä johto loitolla kuumuudesta, öljystä, terävistä reunoista ja liikkuvista osista.**
Vahingoittuneet tai sokeutuneet johdot kasvattavat sähköiskun vaaraa.
- Käytettäessä sähkötyökalua ulkona pitää käyttää ulko-olosuhteisiin sopivaa jatkojohtoa.**
Ulkokäyttöön soveltuvan jatkojohtoon käyttö pienentää sähköiskun vaaraa.
- Jos sähkötyökalun käyttöä kosteissa oloissa ei voida välttää, käytä vikavirtasuojalla varustettua virtalähdettä.**
Jatkojohtoon käyttö vähentää sähköiskun vaaraa.

HENKILÖTURVALLISUUS

- Ole valpas, kiinnitä huomiota työskentelyysi ja noudata tervettä järkeä sähkötyökalua käyttäessäsi.**
Älä käytä laitetta, jos olet väsynyt tai huumeiden, alkoholin tai lääkkeiden vaikutuksen alaisena. Hetken tarkkaamattomuus sähkötyökalua käytettäessä, saattaa johtaa vakavaan loukkaantumiseen.
- Käytä suojavarusteita. Käytä aina silmä- ja kuulosuojaimia.**
Henkilökohtaisen suojavarustuksen käyttö, kuten pölynaamarin, luistamattomien turvakengien, suojakypärän tai kuulosuojaimien, riippuen sähkötyökalun lajista ja käyttötavasta, vähentää loukkaantumisriskiä.
- Vältä tahatonta käynnistämistä. Varmista, että sähkötyökalu on poiskytkettynä, ennen kuin liität pistotulpan pistorasiaan.**
Jos kannat sähkötyökalua sormi käynnistyskytkimellä tai kytket sähkötyökalun pistotulpan pistorasiaan, käynnistyskytkimen ollessa käyntiasennossa, altistat itsesi onnettomuuksille.
- Poista kaikki säätötyökalut ja ruuvitalat, ennen kuin käynnistät sähkötyökalun.**
Työkalu tai avain, joka sijaitsee laitteen pyörivässä osassa, saattaa johtaa loukkaantumiseen.
- Älä yliarvioi itseäsi. Huolehdi aina tukevasta seisoma-asennosta ja tasapainosta.**
Täten voit paremmin hallita sähkötyökalua odottamattomissa tilanteissa.
- Käytä tarkoitukseen soveltuvia vaatteita. Älä käytä löysiä työvaatteita tai koruja. Pidä hiukset, vaatteet ja käsinet loitolla liikkuvista osista. Väljät vaatteet, korut ja pitkät hiukset voivat takertua liikkuviin osiin.**
- Pidä polynimu- ja keräilylaitteita voidaan asentaa, tulee sinun tarkistaa, että ne on liitetty ja että ne käytetään oikealla tavalla. Näiden laitteiden käyttö vähentää pölyn aiheuttamia vaaroja.**

SÄHKÖTYÖKALUJEN HUOLELLINEN KÄYTTÖ JA KÄSITTELY

- Älä ylikuormita laitetta. Käytä kyseiseen työhön tarkoitettua sähkötyökalua.**
Sopivaa sähkötyökalua käyttäen työskentelet paremmin ja varmemmin tehoalueella, jolle sähkötyökalu on tarkoitettu.
- Älä käytä sähkötyökalua, jota ei voida käynnistää ja pysäyttää käynnistyskytkimestä.**
Sähkötyökalu, jota ei enää voida käynnistää ja pysäyttää käynnistyskytkimellä, on vaarallinen ja se täytyy korjata.
- Irrota pistotulppa pistorasiasta, ennen kuin suoritat säätöjä, vaihdat tarvikkeita tai siirät sähkötyökalun varastoitavaksi.**
Nämä turvatoimenpiteet pienentävät sähkötyökalun tahattoman käynnistyksen.
- Säilytä sähkötyökalut poissa lasten ulottuvilta, kun niitä ei käytetä. Älä anna sellaisten henkilöiden käyttää sähkötyökalua, jotka eivät tunne sitä tai jotka eivät ole lukeneet tätä käyttöohjetta.**
Sähkötyökalut ovat vaarallisia, jos niitä käyttävät kokemattomat henkilöt.
- Hoida sähkötyökalusi huolella. Tarkista, että liikkuvat osat toimivat moitteettomasti, eivätkä ole puristuksessa sekä, että siinä ei ole murtuneita tai vahingoittuneita osia, jotka saattaisivat vaikuttaa haitallisesti sähkötyökalun toimintaan. Anna korjata nämä**

voittuneet osat ennen käyttöä. Monen tapaturman syyt löytyvät huonosti huolletuista laitteista.

- f. **Pidä leikkausterät terävinä ja puhtaina.** Huolessisesti hoidetut leikkaustyökalut, joiden leikkausreunat ovat teräviä, eivät tartu helposti kiinni ja niitä on helpompi hallita.
- g. **Käytä sähkötyökaluja, tarvikkeita, vaihtotyökaluja jne. näiden ohjeiden mukaisesti ja tavalla, jota on säädetty erityisesti kyseiselle sähkötyökalulle.** Ota tällöin huomioon työolosuhteet ja suoritettava toimenpide. Sähkötyökalun käyttö muuhun kuin sille määrättyyn käyttöön, saattaa johtaa vaarallisiin tilanteisiin.

AKKUTYÖKALUN KÄYTTÖ JA HUOLTO

- a. **Lataa vain valmistajan määrittämällä laturilla.** Yhden tyyppisen akun kanssa sopiva laturi voi aiheuttaa palovaaran, jos sitä käytetään toisen tyyppisen akun kanssa.
- b. **Käytä sähkötyökaluja vain määrättyjen akkujen kanssa.** Muiden akkujen käyttäminen aiheuttaa henkilövahingon tai tulipalon vaaran.
- c. **Kun akku ei ole käytössä, pidä se erillään muista metalliesineistä, kuten paperiliittimistä, koloista, avaimista, nauloista, ruuveista tai vastaavista, jotka voivat muodostaa kytkennän navasta toiseen.** Oikosulun luominen akun napojen välille voi aiheuttaa palovammoja tai tulipalon.
- d. **Sopimattomissa olosuhteissa akusta voi vuotaa nestettä. Vältä kosketusta. Jos vahingossa kosketat nestettä, huuhtele se vedellä. Jos nestettä joutuu silmiin, hakeudu lisäksi lääkärin hoitoon.** Akusta vuotanut neste voi aiheuttaa ärsytystä tai palovammoja.

HUOLTO

- a. **Anna koulutettujen ammattihenkilöiden korjata sähkötyökalusi ja hyväksy jorjauksiin vain alkuperäisiä varaosia.** Täten varmistat, että sähkötyökalu säilyy turvallisena.

LAITEKOHTAISET TURVALLISUUSOHJEET

- a. **Käytä sähkötyökalua ainoastaan kuivaleikkaukseen.** Veden tunkeutuminen sähkötyökalun sisään kasvattaa sähköiskun riskiä.
- b. **Pidä kädet loitolla sahauskohdasta. Älä pane käsiä työkappaleen alle.** Sahanterästä kosketettaessa on olemassa loukkaantumisvaara.
- c. **Käytä sopivia etsintälaitteita piilossa olevien syöttöjohtojen paikallistamiseksi, tai käänny paikallisen jakeluyhtiön puoleen.** Kosketus sähköjohtoon saattaa johtaa tulipaloon ja sähköiskuun. Kaasuputken vahingoittaminen saattaa johtaa räjähdykseen. Vesijohtoon tunkeutuminen aiheuttaa aineellista vahinkoa tai saattaa johtaa sähköiskuun.
- d. **Pidä työn aikana sähkötyökalua kaksin käsin ja ota tukeva seisoma-asento.** Sähkötyökalua pystyy ohjaamaan varmemmin kahdella kädellä.
- e. **Varmista työkappale.** Kiinnityslaitteilla tai ruuvipenkissä kiinnitetty työkappale pysyy tukevammin paikoillaan, kuin kädessä pidettynä.

- f. **Pidä työpaikka puhtaana.** Materiaalien sekoitukset ovat erityisen vaarallisia. Kevytmetallipöly saattaa syttyä palamaan tai räjähtää.
- g. **Vältä käynnistämästä työkalua turhaan.** Ennen kuin asetat akun paikalleen työkaluun, katso, että pääkytkin (ON/OFF) on kytketty pois päältä. Jos työkalua kuljetetaan mukana niin, että se roikkuu pääkytkimen varassa tai jos akku asetetaan paikalleen virran ollessa päällä, seurauksena voi olla työtapaturma.
- h. **Älä avaa akkua.** On olemassa oikosulun vaara.
- i.  **Suojaa akku kuumuudelta esim. myös pitkäaikaiselta auringonpaisteelta ja tulelta.** Syntyy räjähdysvaara.
- j. **Jos akku vaurioituu tai sitä käytetään asiaankuulumattomalla tavalla, saattaa siitä purkautua höyryä.** Tuuleta raikkaalla ilmalla ja hakeudu lääkärin luo, jos ilmenee haittoja. Höyryt voivat ärsyttää hengitystiehyeitä.
- k. **Viallisesta akusta voi vuotaa nestettä, joka kostuttaa viereisiä esineitä.** Tarkista kastuneet osat. Puhdista tai vaihda ne tarvittaessa.
- l. **Käytä akkua ainoastaan yhdessä Dremel-sähkötyökalusi kanssa.** Vain täten suojaat akkusi vaaralliselta ylikuormitukselta.
- m. **Käytä suojakäsineitä, kun vaihdat vaihtotyökaluja.** Vaihtotyökalut lämpenevät pidemmässä käytössä.
- n. **Älä kaavi kostutettuja materiaaleja (esim. tapetteja) eikä kostealla alustalla.** Veden tunkeutuminen sähkötyökalun sisään kasvattaa sähköiskun riskiä.
- o. **Älä käsittele työstettävää pintaa liuotinpitoisilla nesteillä.** Materiaalien lämmitessä kaavinnassa, saattaa syntyä myrkyllisiähöyryjä.
- p. **Ole erityisen varovainen kaavinta käyttäessäsi.** Työkalu on erittäin terävä, on olemassa loukkaantumisvaara.



VAROITUS

Älä koskaan työstä asbestipitoista ainetta (asbestia pidetään karsinogeenisena).



VAROITUS

Noudata suojatoimenpiteitä, jos työssä saattaa syntyä terveydelle vaarallista, palavaa tai räjähdysaltista pölyä (monia pölyjä pidetään karsinogeenisina); käytä pölyn suojaamaaria ja pölyn-/ lastunimua, jos se on liitettävissä.

YMPÄRISTÖ

HÄVITYS

Sähkötyökalu, lisätarvikkeet ja pakkaukset tulee toimittaa ympäristöstäytävälliseen uusiokäyttöön.

KOSKEE VAIN EU-MAITA



Älä heitä sähkötyökaluja talousjätteisiin! Eurooppalaisen vanhoja sähkö- ja elektroniikkalaitteita koskevan direktiivin 2002/96/EY ja sen kansallisten lakien muunnosten mukaan, tulee käyttökelvottomat sähkötyökalut kerätä erikseen ja toimittaa ympäristöstäytävälliseen uusiokäyttöön.

TEKNISET TIEDOT

YLEISET TEKNISET TIEDOT

10,8 V:n Li-ION-akulla toimiva johdon monitoimityökalu

MALLI 8300

Nimellisjännite	10,8 V
Nimellisvirta	1,3 – 1,5 Ah
Joutokäyntinopeus	Ω_0 3000 – 21000 min ⁻¹
Väriähtelykulma, vasen/oikea:	1,5°
Paino (ilman akkua)	0,85 kg

LATURIN TEKNISET TIEDOT

Tulo	230 V, 50 – 60 Hz, 26 W
Lähtö	3,6 V – 10,8 V $\overline{\text{---}}$, 1,5 A

AKUN TEKNISET TIEDOT

MALLI 875

Nimellisjännite (Li-Ion)	10,8 V
Nimellisvirta	1,3 – 1,5 Ah
Nimellisteho	14,0 – 16,2 Wh

JATKOJOHDO

Käytä täysin suoristettua ja turvallista jatkojohtoa, jonka kapasiteetti on 5 ampeeria.

KOKOAMINEN



VAROITUS

KATKAISE TYÖKALUSTA AINA VIRTAA JA POISTA AKKU ENNEN VARUSTEIDEN TAI HOLKKIEN VAIHTAMISTA TAI TYÖKALUN HUOLTOA.

AKUN LATAUS LATAUSTILAN NÄYTTÖ

Työkalusi on varustettu lataustilasta kertovalla näytöllä (Kuva 1 B). Näytön valo ilmaisee akun lataustilan.

3/3 LED-valosta palaa jatkuvasti	= 67 – 100 %
2/3 LED-valosta palaa jatkuvasti	= 34 – 66 %
1/3 LED-valosta palaa jatkuvasti	= 16 – 33 %
1/3 LED-valosta vilkkuu	= 0 – 15 %

3 ”puolelta toiselle” -valoa – akun lataus on liian heikko työkalun käyttämiseen. Lataa akku.

3 ”vilkkuvaa” valoa – akku on liian kuuma käytettäväksi.

Katkaise työkalusta virta ja anna akun jäähtyä.

Työkalusi on varustettu edistyneellä elektroniikalla, joka suojaa akun litiumionikennoa ylikuumentumasta. Jos punainen varoitusvalo palaa tai työkalu sammuu kesken kovan käytön, on todennäköistä, että litiumionikennot ovat ylikuumentuneet. Tällöin voit antaa akun hetken viilentyä tai vaihtaa toisen akun. Jos työkalu sammuu johtuen ylikuumentumisesta, kytke pääkytkin pois päältä muutamaksi sekunniksi, jotta virtapiiri voi käynnistyä uudelleen ennen työkalun käyttöönottoa.

TÄRKEITÄ HUOMAUTUKSIA LATAAMISESTA

1. Laturi on suunniteltu pikalataamaan akun vain, kun akun lämpötila on 0 – 45 °C. Jos akku on liian kuuma tai kylmä, laturi ei pikalataa akkua. (Näin voi käydä, jos akku on kuumentunut raskaasta käytöstä). Kun akun lämpötila palaa välille 0 – 45 °C, laturi aloittaa lataamisen automaattisesti.
2. Jos käyttöaika latausta kohden lyhenee merkittävästi, akku on ehkä aika vaihtaa.
3. Muista irrottaa laturi verkkovirrasta säilytyksen ajaksi.

HUOM.: Muiden kuin Dremelin myymien laturien tai akkujen käyttö mitätöi takuun.

PIKALATAUSLAITE 875

Työnnä pistoke pistorasiaan.

Jos akkua ei ole asetettu paikoilleen latauslaitteen, vihreä valo palaa. Tämä tarkoittaa, että latauslaitteessa on virtaa ja se on käyttövalmis. Kun asetat akun paikoilleen latauslaitteeseen, latauslaitteen vihreä valo alkaa vilkkua. Tämä tarkoittaa, että akku on Turbolatauksella.

KUVA 9

- A. Akku
- B. Laturi
- C. Vihreä valo

Kun valo loppuu ”vilkkumasta” (valo palaa taas jatkuvasti), se on merkki siitä että akku on ladattu. Ladatun akun voi nyt poistaa latauslaitteesta.

Jos valo palaa jatkuvana latausprosessin alussa, se voi olla merkki siitä, että akku on joko liian kylmä tai kuuma.

Turbo-lataus on mahdollista vain, kun akun lämpötila on 0° ja 45° välillä.

Jos akku kuumenee, latauslaitteen sisäänrakennettu ilmanjäähdytin käynnistyy ja nopeuttaa näin latausprosessia. Kun akun lämpötila palautuu, käynnistyy Turbo-lataus automaattisesti.

Akkua voi silti käyttää vilkkuvasta valosta huolimatta. Valon vilkkuminen voi johtua lämpötilasta ja kestää siten hetken kunnes sammuu.

Vihreän valon tarkoitus on ilmaista, että akun Turbo-lataus on käynnissä. Valo ei ilmaise tarkkaa ajankohtaa, kun akku on täysin ladattu. Vilkkuminen loppuu nopeammin, jos akku ei ole täysin purkaantunut.

Kun vihreä valo palaa, akkua ei voi ladata.

YLEISTÄ

Tämä Dremelin langaton Multi-Max-työkalu on tarkoitettu pintojen, kulmien ja reunojen hiomiseen, raaputtamiseen, pehmeän metallin, puun ja muovin sahaamiseen sekä laastin poistamiseen käyttämällä soveltuvia, Dremelin suosittelemia työkaluja ja varusteita.

KUVA 1

- A. Virtakatkaisin
- B. Akun varauksen ilmaisim
- C. Nopeudensäätökytkin

- D. Akku
- E. Akun vapautuskiekkheet
- F. Tuuletusaukot
- G. Puristusruuvi
- H. Terän välilevy
- I. Lisävarustepidike
- J. Lisävaruste

LISÄVARUSTEIDEN ASENTAMINEN JA IRROTTAMINEN

HUOMAA: Muista lukea Dremel-tarvikkeen mukana toimitetut ohjeet, joista saat lisätietoja sen käytöstä.

Käytä vain Dremelin testaamia, suorituskykyisiä tarvikkeita.

Dremelin sahaus- ja kaavintaterissä on Quick-Fit-aukot, joiden avulla ne voidaan kiinnittää nopeammin kuin muiden tavanomaisten värähtelevien työkalujen lisävarusteet.

1. Löysennä puristusruuvia toimitetulla kuusioavaimella juuri sen verran, että voit työntää lisävarusteen lisävarustepidikkeen ja terän välilevyn väliin (kuva 2).

KUVA 2

- A. Pidike tarvikkeille
- B. Puristusruuvi
- C. Kuusioavain
- D. Terän välilevy
- E. Lisävaruste
- F. Lisävaruste
- G. Välilevy viiste ylöspäin

2. Puhdista tarvikkepidin, tarvike ja puristusruuvi puhtaalla liinalla.
3. Aseta lisävaruste lisävarustepidikkeelle ja varmista, että lisävaruste asettuu kaikkiiin pidikkeen tappeihin ja on tiiviisti pidikettä vasten.
4. Kiristä puristusruuvi tiukasti toimitetulla kuusioavaimella (kuva 3).

KUVA 3

- A. Puristusruuvi
- B. Kuusioavain

HUOM.: Jotkin lisävarusteet, kuten raaputtimet tai terät, voidaan kiinnittää työkaluun joko suoraan tai kulumittain käytettävyyden parantamiseksi (kuva 4).

KUVA 4

HIOMA-ARKIN ASENTAMINEN JA POISTAMINEN

Taustatyynyn kanssa käytetään tarranauhakiinnitteisiä lisävarusteita, jotka tarttuvat lujasti taustatyynyn, kun niitä painetaan kohtalaisella paineella.

1. Kohdistaa hioma-arkki ja paina se hiomalevyn käsin.
2. Paina hioma-arkilla varustettu työkalu lujasti tasaista pintaa vasten ja käynnistä työkalu hetkeksi. Tämä parantaa hioma-arkin tarttumista ja estää ennenaikaisen kulumisen.

3. Kun haluat vaihtaa hioma-arkin, irrota käytetty hioma-arkki, pyyhi tarvittaessa pöly taustatyynystä ja paina uusi hioma-arkki paikalleen.

Pitkään käytettynä taustatyynyn pinta kuluu ja se on vaihdettava, kun se ei enää mahdollista lujaa tartuntaa. Jos taustatyynyn pinta kuluu liian nopeasti, käytä työkalua pienemmällä paineella. Saat maksimihyödyn hiomakappaleesta kiertämällä sitä 120 astetta, kun sen kärki on kulunut.

PÖLYN POISTO

Työkalu voidaan varustaa pölynimuaadapterilla (kuva 5). Liitä pölynimuaadapteri työkaluun (A) ja liitä pölynimuri adapteriin (B).

KÄYTÄ

KÄYTÖN ALOITTAMINEN

Ensimmäinen vaihe työkalun käytön opettelussa on saada siihen oikea "tuntuma". Pidä sitä kädessäsi ja tunne sen paino ja tasapaino (kuva 6). Käyttökohteesta riippuen sinun on ehkä muutettava käden paikkaa parhaimman työmuokavuuden ja hallinnan aikaansaamiseksi.

Älä peitä tuuletusaukkoja kädelläsi, kun pitelet työkalua.

Tuuletusaukkojen tukkiminen voi saada moottorin ylikuumenemaan.

KUVA 6

TÄRKEÄÄ! Harjoittele ensin hukkapalojen kanssa, jotta näet, miten työkalun korkea nopeusasetus toimii. Pidä mielessä, että työkalusi toimii parhaiten, kun valitset oikean nopeuden ja käyttötarkoitukseen sopivan lisävarusteen. Varo painamasta liikaa.

Laske sen sijaan värähtelevä lisävaruste kevyesti työpinnalle ja anna sen koskettaa kohtaa, josta haluat aloittaa. Keskity ohjaamaan työkalua työkalun pinnalla painamalla hyvin kevyesti kädellä. Anna lisävarusteen tehdä työ.

Yleensä on parempi kuljettaa työkalu työkohteen yli useita kertoja kuin tehdä työ yhdellä kerralla. Jos esimerkiksi sahaat, kuljeta työkalua edes takaisin työkohteen päällä. Leikkaa joka kierroksella vähän materiaalia, kunnes saavutat haluamasi syvyyden.

Liu'uta ON/OFF-katkaisinta

Työkaluun kytketään virta työntämällä moottorin kotelon päällä olevaa liukukytintä (kuva 7).

KYTKE TYÖKALUN VIRTAA työntämällä kytintä eteenpäin.

KATKAISE TYÖKALUN VIRTAA työntämällä kytintä taaksepäin.

Elektroninen valvonta

Työkalu on varustettu sisäisellä elektronisella valvontajärjestelmällä, joka takaa "pehmeän käynnistyksen". Se pienentää voimakkaan väännön aiheuttamaa rasitusta.

Nopeudensäätökytkin











Työkalu on varustettu nopeudensäätökytkimellä. Nopeutta voidaan säätää käytön aikana työntämällä kytkintä taakse tai eteen minkä tahansa asetusten välillä.

Saadaksesi parhaan tuloksen eri materiaaleilla, aseta nopeussäädin työhön sopivaksi (katso nopeuskaavio, kuva 10). Harjoittele ensi hukkapaloilla, jotta osaat valita lisävarusteelle sopivan nopeuden.

Monitoimityökalun nopeutta säädetään asettamalla tämä liukukytkin kotelossa.

KUVA 10 Nopeuskaavio, katso etuaukeama.

Liite jäljempänä:

Lisävaruste	Käyttökohde
 MM11	Pintojen hiominen reunojen läheltä, nurkista tai vaikeasti tavoitettavista alueista. Hiomapaperitsa riippuen esim. puun, maalin, lakan tai laastin hiominen.
 MM70W	Tarkkaan hiomiseen.
 MM70P	Pohjamaalin hiomiseen ja pensselin jälkien, maalipisaroiden ja valuneen maalin poistamiseen.
 MM411	Pienemmät sahausket ja upotukset. Esimerkki: Sahausket kaapelin vetoa varten.
 MM440	Sahaus ja syvät upotukset; myös hiominen reunojen läheltä, nurkista tai vaikeasti tavoitettavista alueista. Esimerkki: Oven tai ikkunan karmin katkaisu lattia- tai seinälaatan asennusta varten.
 MM422	Pienet sahausket ja urien leikkaukset. Esimerkki: Vesiputkien (kupari) tai kaapeliputkien urien tekko.
 MM450	Pintasahausket. Pintojen hiominen reunojen läheltä nurkista tai vaikeasti tavoitettavista alueista. Esimerkkejä: Lattiaventtiilin asentaminen tai vahingoittuneen lattiapäällysteen korjaaminen.
 MM500/MM501	Saumalaastin poistaminen seinä- tai lattialaattojen välistä. Esimerkki: Laastin poistaminen seinälaattojen välistä.
 MM600	Vinyylimaton ja kokolattiamaton poistaminen. Esimerkki: Portaissa ja muilla pienillä ja keskikokoisilla pinnoilla. Vanhan lakka- tai maalipinnan ja liiman poistaminen.
 MM610	Tilkkeiden, hilseilevän maalin ja pehmeän liiman poistaminen.

Lisävaruste	Käyttökohde
 MM900	Laastin poistaminen. Esimerkki: Laastin hiominen pois laatan poistamisen jälkeen. Maali- tai öljytahrojen poistaminen sementistä.

KUVA 7

- A. Akun varauksen ilmaisin
B. Nopeudensäätökytkin

Kytkinasetus	Nopeusväli/min (värähdystä minuutissa)
10	18 000 – 21 000
–	13 000 – 16 000
6	10 000 – 13 000
–	7 000 – 10 000
2	5 000 – 7 000
–	3 000 – 5 000

Akun varauksen ilmaisin

Tämä työkalu on varustettu akun varauksen ilmaisimella, joka kertoo akun jäljellä olevan varauksen. Kun kaikki kolme LED-valoa palavat, akku on täyteen ladattu. Akun purkautuessa valot sammuvat yksi kerrallaan, kunnes vain yksi valo palaa. Kun viimeinen valo alkaa välkyä, akku on melkein tyhjä.

Kun akku on lähes tyhjä, työkalu voi sammua automaattisesti tavallista useammin. Jos näin käy, on aika ladata akku uudelleen.

Kun akku on tyhjä, työkalun virta katkeaa automaattisesti.

Kyseessä on äkkipäysähdytys eikä asteittainen hidastuminen. Kun lataat akun, voit jälleen käyttää työkalua.

3 valoa – 100 %:n varaus jäljellä

2 valoa – 50 %:n varaus jäljellä

1 valo – 25 %:n varaus jäljellä

1 välkyvä valo – työkalu sammuu kohta

3 vuorotellen palavaa valoa – akun varaus ei riitä työkalun käyttämiseen. Lataa akku.

3 välkyvää valoa – akku on liian kuuma käytettäväksi.

Katkaise työkalusta virta ja anna akun jäähtyä ennen käytön aloittamista uudelleen.

Akun asentaminen ja irrottaminen

Irrota akun työkalusta painamalla akun vapautuskielekkeitä molemmilta puolilta ja vetämällä akun ulos lokeroista (kuva 8).

Asenna akku takaisin kohdistamalla se ja työntämällä työkaluun, kunnes se lukittuu paikalleen. Älä käytä voimaa.

KUVA 8

- A. Akkukotelo
B. Akku
C. Akun vapautuskielekkeet

Tärkeitä huomautuksia lataamisesta

- Laturi on suunniteltu pikalataamaan akun vain, kun akun lämpötila on 0 °C – +45 °C. Jos akku on liian kuuma tai kylmä, laturi ei pikalataa akkua (Näin voi käydä, jos akku on kuumentunut raskaasta käytöstä). Kun akun lämpötila

KUNNOSSAPITO

palaa välille 0 °C - 45 °C, laturi alkaa automaattisesti jälleen lataamaan.

2. Jos käyttöaika latausta kohden lyhenee merkittävästi, akku on ehkä aika vaihtaa.
3. Muista irrottaa laturi sähköverkosta varastoinnin ajaksi.
4. Jos akku ei lataudu oikein:
 - a. Tarkista verkon jännite kytkemällä jokin toinen laite.
 - b. Tarkista, onko pistorasia kytketty valokatkaisimeen, joka valot sammutettaessa katkaisee myös virran pistorasiaan.
 - c. Tarkista, etteivät laturin navat ole likaisia. Puhdista tarvittaessa alkoholilla kastetulla pumpulitukolla.
 - d. Jos akku ei vielääkään lataudu kunnolla, vie tai lähetä työkalu, akku ja laturi paikalliseen Dremelin huoltokeskukseen.

Huom.: Muiden kuin Dremelin myymien laturien tai akkujen käyttö mitätöi takuun.

Toimintaperiaate

Värähtelevän koneiston ansiosta vaihtotyökalu heiluu edestakaisin 3,0° jopa 21000 kertaa minuutissa. Tämä mahdollistaa tarkan työn ahtaimmissakin tiloissa.

Sahaus

- **Käytä yksinomaan virheettömiä, moitteettomassa kunnossa olevia sahanteriä.** Taipuneet, tylsät tai muulla tavalla vaurioituneet sahanterät voivat murtaa.
- **Ota huomioon kevytrakennusaineita sahattaessa lakisäätteiset määräykset ja materiaalin valmistajan suositukset.**
- **Ainoastaan pehmeitä materiaaleja, kuten puuta, kipsikartonkia ja vastaavaa saa työstää uppohausmenetelmällä!**

Tarkista ennen sahausta HCS-sahanterillä puuhun, lastulevyihin, rakennusmateriaaleihin jne., että niissä ei ole vieraita esineitä, kuten nauloja, ruuveja tai vastaavia. Poista tarvittaessa vieraat esineet tai käytä bimetallisaanteriä.

Katkaisu

Huomio: Ota seinälaattoja leikattaessa huomioon, että työkaluun, pidempään käytettynä, kohdistuu suuri kuluminen.

Kaavinta

Valitse korkea värähtelynopeus kaavintaa varten. Työskentele pehmeällä alustalla (esim. puu) loivassa kulmassa ja pienellä puristuspainella. Kaavin saattaa muutoin leikata alustaa.

Lampotilasta riippuva ylikuormitusuoja

Määräyksenmukaisessa käytössä ei sähkötyökalua voida ylikuormittaa. Liian suurella kuormalla tai jos akun lämpötila-alue 0–70°C ylitetään, pienenee kierros- tai sähkötyökalu kytkeyty pois päältä. Kun kierros- tai sähkötyökalu toimii taas täydellä kierrosluvulla vasta akun saavutettua sallitun lämpötilan. Automaattisen poiskytkennän sattuessa, tulee kytkeä pois sähkötyökalu, odottaa akun jäähtymistä ja sitten kytkeä sähkötyökalu uudelleen päälle.

Valtuuttamattomien henkilöiden suorittamat huoltotoimet voivat johtaa sisäisten johtojen ja osien vääriin sijoittamiseen, mikä voi aiheuttaa vakavan vaaran. Suosittelemme, että Dremelin huoltopalvelu suorittaa kaikki työkalun huoltotoimenpiteet. Vältä yllättävän käynnistymisen tai sähköiskun vaara irrottamalla pistoke aina pistorasiasta ennen huoltoa tai puhdistusta.

PUHDISTUS

VAROITUS ONNETTOMUUKSIEN VÄLTÄMISEKSI IRROTA TYÖKALU JA/TAI LATURI

VIRTALÄHTEESTÄ ENNEN PUHDISTUSTA. Työkalun voi tehokkaimmin puhdistaa kuivalla paineilmalla. Pidä aina suojalaseja, kun puhdistat työkaluja paineilmalla.

Tuuletusaukot ja kytkinvivut on pidettävä puhtaina ja vapaina. Älä yritä puhdistaa työkalua työntämällä teräviä esineitä aukon läpi.

VAROITUS TIETYT PUHDISTUSAINEEET JA LIUOTTIMET VAHINGOITTAVAT MUOVIOVSIA. Näitä ovat

muun muassa: bensiini, hiilitetrakloridi, klooripitoiset liuottimet, ammoniakki ja ammoniakkia sisältävät kotitalouspuhdistusaineet.

ASIAKASPALVELU JA TAKUU

VAROITUS SISÄLLÄ EI OLE KÄYTTÄJÄN HUOLLETTAVIA OSIA. Valtuuttamattomien henkilöiden

suorittamasta ennaltaehkäisevästä huollosta voi seurata sisäisten johtojen ja osien väärä sijoittaminen, mistä voi aiheutua vakava vaara. *Suosittelimme, että kaikki työkalun huollot teetetään Dremelin huoltokeskuksessa. HUOLTOTEKNIKOT: Irrottakaa työkalu ja/tai laturi virtalähteestä ennen huoltoa.*

Tämä DREMEL-tuote taataan lakisäätteisten/maakohtaisten määräysten mukaan; takuu ei kata normaalista kulumisesta, ylikuormituksesta tai väärästä käsittelystä johtuvia vahinkoja.

Jos haluat tehdä valituksen, lähetä työkalu tai laturi *purkamattomana* yhdessä ostokuitin kanssa myyjälle.

DREMELIN YHTEYSTIEDOT

Lisätietoja Dremelin tarjonnasta, tuesta ja asiakaspalvelusta on osoitteessa [to www.dremel.com](http://www.dremel.com).

Dremel Europe, P.O. Box 3267, 4800 DG Breda, Alankomaat

KASUTATUD SÜMBOLID



LUGEGE NEED JUHISED LÄBI



KASUTAGE SILMAKAITSEID



KASUTAGE AKULAADIJAT ÜKSNES SISERUUMIDES.



TOPELTISOLATSIOON (MAANDUSJUHE ET POLE VAJA)



AKUD VÕIVAD PLAHVATADA, KUI NEED TULLE VISATAKSE; AKUDE PÕLETAMINE MIS TAHES PÕHJUSEL ON KEELATUD.



HOIDKE TÖÖRIISTA/AKULAADIMISSEADET/ AKUT KOHAS, MILLE TEMPERatuur EI ÜLETA 50°C.



AKULAADIMISSEADME KÄITLEMINE KOOS MAJAPIDAMISJÄÄTMETEGA ON KEELATUD.



AKU KÄITLEMINE KOOS MAJAPIDAMISJÄÄTMETEGA ON KEELATUD.

ELEKTRILISE TÖÖRIISTA ÜLDISED OHUTUSHOIATUSED



⚠ ETTEVAATUST LUGEGE TÄHELEPANELIKULT LÄBI KÕIK OHUTUSJUHISED

JA HOIATUSED.

Hoidke juhend ja juhised hilisemaks kasutamiseks alles.

Hoidke kõik hoiatused ja juhised hilisemaks kasutamiseks alles.

Hoiatustes kasutatud termini „elektritööriist“ all peetakse silmas elektriga töötavaid (juhtmega) elektritööriistu või akuga töötavaid (juhtmata) elektritööriistu.

TÖÖPIIRKONNA OHUTUS

- Hoidke töökoht puhas ja korras. Tööpiirkonnas valitsev segadus ja töökooha ebapiisav valgustus võib põhjustada õnnetusi.
- Ärge kasutage seadet plahvatusohtlikus keskkonnas, kus leidub tuleohtlikke vedelikke, gaase või tolmu. Elektriliste tööriistadega töötamisel võivad tekkida sädemed, mis omakorda võivad tolmu ja auru süüdata.
- Elektrilise tööriista kasutamise ajal hoidke lapsed ja teised isikud tööpiirkonnast eemal. Kui Teie tähelepanu juhitakse kõrvale, võib seade Teie kontrolli alt väljuda.

- Seadme pistik peab pistikupesaga sobima. Pistikut ei tohi mingil viisil muuta. Ärge kasutage kaitsemaandusega seadmete puhul adapterpistikuid. Muutmata pistikut ja sobivad pistikupesad vähendavad elektrilöögi ohtu.
- Vältige kehakontakti maandatud pindadega, näiteks torude, radiaatorite, pliitide ja külmikutega. Kui Teie keha on maandatud, on elektrilöögi oht suurem.
- Hoidke seadet vihma ja niiskuse eest. Elektriseadmesse sattunud vesi suurendab elektrilöögi ohtu.
- Kasutage toitejuhet üksnes nõuetekohaselt. Ärge kasutage toitejuhet seadme kandmiseks, ülesriputamiseks ega pistiku pistikupesast väljatõmbamiseks. Hoidke toitejuhet kuumuse, õli, teravate servade ja seadme liikuvate osade eest. Kahjustatud või keerdulainud toitejuhe suurendab elektrilöögi ohtu.
- Kui töötate elektrilise tööriistaga välistingimustes, kasutage ainult selliseid pikendusjuhte, mis on ette nähtud välistingimustes kasutamiseks. Välistingimustes kasutamiseks sobiv pikendusjuhe vähendab elektrilöögi ohtu.
- Kui elektritööriista kasutamine niiskes kohas on vältimatu, kasutage rikevoolukaitselülitiga kaitstud varustust. Maandusega lekkevoolukaitsme kasutamine vähendab elektrilöögi ohtu.

INIMESTE OHUTUS

- Olge tähelepanelik, jälgige oma tegevust ning tegutsege elektrilise tööriistaga töötades kaalutletult. Ärge kasutage seadet, kui olete väsinud või uimastite, alkoholi või ravimite mõju all. Hetkeline tähelepanematus seadme kasutamisel võib põhjustada raskeid vigastusi.
- Kasutage isikukaitsevahendeid. Kandke alati kaitseprille ja kuulmiskaitsevahendeid. Sobivate isikukaitsevahendite, näiteks tolmu maski, libisemiskindlate turvajalatsite, kaitsekiivri või kuulmiskaitsevahendite kasutamine vähendab vigastuste ohtu.
- Vältige seadme tahtmatut käivitamist. Enne pistiku pistikupesaga ühendamist veenduge, et lüüti on väljalülitatud asendis. Kui hoiate seadme kandmise sorme lülitil või ühendate vooluvõrku sisselülitatud seadme, võib see põhjustada õnnetusi.
- Enne seadme sisselülitamist eemaldage selle küljest reguleerimis- ja mutrivõtmed. Seadme pöörleva osa küljes olev reguleerimis- või mutrivõti võib põhjustada vigastusi.
- Ärge hinnake end üle. Võtke stabiilne tööasend ja hoidke kogu aeg tasakaalu. Nii saate seadet ootamatutes olukordades paremini kontrollida.
- Kandke sobivat rõivastust. Ärge kandke laiu riideid ega ehteid. Hoidke juuksed, rõivad ja kindad seadme liikuvatest osadest eemal. Lotendavad riided, ehted või pikad juuksed võivad sattuda seadme liikuvate osade vahele.
- Kui on võimalik paigaldada tolmuemaldus- ja tolmu kogumisseadiseid/seadmeid, veenduge, et need on seadmega ühendatud ja et neid kasutatakse õigesti. Nende seadiste/seadmete kasutamine vähendab tolmu põhjustatud ohte.

ELEKTRILISTE TÖÖRIISTADE KÄSITSEMINE JA HOOLDAMINE

- a. Ärge koormake seadet üle. Kasutage töö tegemiseks selleks ettenähtud elektrilist tööriista. Sobiva elektrilise tööriistaga töötate ettenähtud jõudluspiirides tõhusamalt ja ohutumalt.
- b. Ärge kasutage elektrilist tööriista, mille lüliti on rikkis. Elektriline tööriist, mida ei saa enam lülitist sisse ja välja lülitada, on ohtlik ning tuleb toimetada parandusse.
- c. Lõtmake pistik pistikupesast välja ja/või eemaldage seadme aku enne seadme reguleerimist, tarvikute vahetamist ja seadme ärapanekut. See ettevaatusabinõu väldib seadme tahtmatut käivitamist.
- d. Kasutusvälisel ajal hoidke elektrilisi tööriistu lastele kättesaamatus kohas. Ärge lubage seadet kasutada isikutel, kes ei ole kursis seadme tööpõhimõttega ega ole tutvunud käesolevate juhistega. Asjatundmatute kasutajate käes on elektrilised tööriistad ohtlikud.
- e. Hooldage seadet korralikult. Veenduge, et seadme liikuvad osad töötavad korralikult ega kiildu kinni ja et seadme osad ei ole katki või kahjustatud määral, mis võiks mõjutada seadme veatut tööd. Laske kahjustatud osad enne seadme kasutamist parandada. *Elektriliste tööriistade ebapiisav hooldus on paljude õnnetuste põhjuseks.*
- f. Hoidke lõiketarvikud teravad ja puhtad. Hästi hooldatud, teravate lõikeservadega lõiketarvikud kiilduvad harvemini kinni ja neid on lihtsam juhtida.
- g. Kasutage elektrilist tööriista, lisavarustust, tarvikuid jmt vastavalt siintoodud juhistele ning nii, nagu konkreetse mudeli jaoks ette nähtud. Arvestage sejuuruse töötingimuste ja teostatava töö iseloomuga. *Elektriliste tööriistade nõuetevastane kasutamine võib põhjustada ohtlikke olukordi.*

JUHTMETA ELEKTRITÖÖRIISTA KASUTAMINE JA HOOLDUS

- a. Kasutage tööriista laadimiseks ainult tootja poolt heaks kiidetud laadimiseadet. *Laadimisseade, mis on sobiv ühe akutüübi jaoks, võib teist tüüpi akude laadimisel olla ohtlik.*
- b. Kasutage elektritööriistu ainult koos spetsiaalsete akudega. *Mitte-ettenähtud akude kasutamine võib tekitada kehalsi vigastusi või põhjustada tuleohtu.*
- c. Kui akut ei kasutata, siis hoidke see eemal metalliesemetest nagu paberiklambrid, mündid, võtmed, naelad, kruvid või muud väiksed metallidetailid, et vältida akuklemmide lühistamist. *Akuklemmide lühistamine võib põhjustada põletusi või tulekahju.*
- d. Väärkasutuse korral võib akudest eralduda akuvedelikku; vältige kokkupuudet. *Akuvedeliku sattumisel kehale loputage kokkupuutekohta veega. Akuvedeliku sattumisel silma pöörduge arsti poole. Kokkupuude akuvedelikuga võib põhjustada nahaärritust või -põletusi.*

TEENINDUS

- a. Laske seadet parandada ainult kvalifitseeritud spetsialistidel, kes kasutavad originaalvaruosi. *Nii tagate seadme pideva ohutu töö.*

OHUTUSJUHISED

- a. Kasutage elektrilist tööriista ainult kuivlihvimiseks. *Vee tungimine seadmesse suurendab elektrilöögi ohtu.*
- b. Hoidke käed töödeldavast piirkonnast eemal. **Ärge viige sõrmi tooriku alla.** *Saelehega kokkupuutel võite end vigastada.*
- c. **Varjatult paiknevate elektrijuhtmete, gaasi või veetorude avastamiseks kasutage sobivaid otsimiseadmeid või pöörduge kohaliku elektri-, gaasi- või veearustusfirma poole.** *Kokkupuutel elektrijuhtmetega tekib tulekahju- ja elektrilöögi oht. Gaasitorustiku vigastamisel tekib plahvatusoht. Veetorustiku vigastamine põhjustab materiaalse kahju ja võib tekitada elektrilöögi.*
- d. **Hoidke elektrilist tööriista töötades mõlema käega ja säilitage stabiilne asend.** *Elektriline tööriist püsib kahe käega hoides kindlamini käes.*
- e. **Kinnitage töödeldav toorik.** *Kinnitusseadmete või kruustangidega kinnitatud toorik püsib kindlamalt kui käega hoides.*
- f. **Hoidke oma töökoht puhas.** *Materjalisegud on eriti ohtlikud. Kergmetallide tolm võib süttida või plahvatada.*
- g. **Vältige juhuslikku sisselülitamist.** *Enne aku paigaldamist veenduge, et lüliti (sisse/välja) on väljalülitatud asendis. Kui hoiate elektrilise tööriista kandmisel sõrme lüliti või paigaldate aku sisselülitatud tööriista, võib tagajärjeks olla õnnetus.*
- h. **Ärge avage akut.** *Esineb lühise oht.*
- i.  **Kaitske akut kuumuse, samuti pikemaajalise päikesekiirguse ja tule eest.** *Esineb plahvatusoht.*
- j. **Aku vigastamisel ja ebaõigelt käsitsemisel võib akut eralduda aure.** *Õhutage ruumi, halva enesetunde korral pöörduge arsti poole. Aured võivad ärritada hingamisteid.*
- k. **Vigastatud akut võib lekkida vedelikku, mis võib kokku puutuda läheduses paiknevate esemetega.** *Kontrollige vastavad detailid üle. Puhastage need või vajaduse korral vahetage välja.*
- l. **Kasutage akut üksnes koos Dremel elektrilise tööriistaga.** *Ainult nii on aku kaitsnud ohtliku ülekoormuse eest.*
- m. **Tarviku vahetamisel kandke kaitsekindaid.** *Tarvikud lähevad pikemaajalisel kasutamisel kuumaks.*
- n. **Ärge eemaldage kaabitsaga niisutatud materjale (nt tapeeti) ja ärge töodelge niisket pinda.** *Vee sissetungimine elektrilise tööriista suurendab elektrilöögi ohtu.*
- o. **Ärge töodelge töödeldavat pinda lahustit sisaldavate vedelikega.** *Kaabitsaga töötlemisel materjalid kuumenevad, mistõttu võivad tekkida mürgised aured.*
- p. **Kaabitsa kasutamisel olge eriti ettevaatlik.** *Tarvik on väga terav, võite ennast vigastada.*

 **ETTEVAATUST** Ärge töodelge asbesti sisaldavat materjali (asbest võib tekitada vähki).

 **ETTEVAATUST** Rakendage kaitseabinõusid, kui töötamisel võib tekkida tervistkahjustavat, süttimis- või plahvatusohtlikku tolm (teatud liiki tolm võib tekitada vähki); kandke tolmukaitsemaski ja võimaluse korral ühendage seade tolmuimejaga.

KESKKOND

UTILISEERIMINE

Elektrilised tööriistad, lisatarvikud ja pakend tuleks keskkonnasäästlikult ringlusse võtta.

ÜKSNES ELI LIIKMESRIIKIDELE



Ärge käidelve elektrilisi tööriistu koos olmejäätmetega! Vastavalt Euroopa Parlamendi ja nõukogu direktiivile 2002/96/EÜ elektri- ja elektroonikaseadmete jäätmete kohta ning selle ülevõtmisele liikmesriikide õigusesse tuleb kasutusressursi ammandanud elektrilised tööriistad eraldi kokku koguda ja keskkonnasäästlikult ringlusse võtta.

TEHNILISED ANDMED

ÜLDISED ANDMED

10,8 V liitium-ioonakuga juhtmeta ostsilleeriv multifunktsionaalne tööriist MUDEL 8300

Nimipinge	10,8 V
Mahtuvus	1,3 – 1,5 Ah
Tühikäigupöörded	n_0 3000-21000 min ⁻¹
Võnkenurk, vasak/parem	1,5°
Kaal (välja arvatud aku)	0,85 kg

LAADIMISSEADME SPETSIFIKATSIOON

Sisend	230 V, 50-60 Hz, 26 W
Väljund	3,6 V - 10,8 V $\overline{\text{---}}$, 1,5 A

AKU TEHNILISED ANDMED

MUDEL 875

Pinge (liitium-ioon)	10,8 V
Mahtuvus	1,3 – 1,5 Ah
Võimsus	14,0 – 16,2 Wh

PIKENDUSJUHE

Kasutage üksnes täielikult lahti keritud ja kahjustusteta 5 A kaitsmega pikendusjuhet.

MONTAAŽ



ENNE TARVIKUTE VAHETAMIST VÕI TÖÖRIISTA HOOLDAMIST JA AKU EEMALDAMIST LÜLITAGE TÖÖRIIST ALATI EELNEVALT VÄLJA.

AKU LAADIMISOLEKU INDIKAATORTULED

Teie tööriist on varustatud laadimisoleku indikaatorituledega (joonis 1 B). Indikaatorituled näitavad aku laadimisolekut.

3/3 Püsivalt helendav LED indikaator = 67-100%

2/3 Püsivalt helendav LED indikaator = 34-66%

1/3 Püsivalt helendav LED indikaator = 16-33%

1/3 Vilkuv LED indikaator = 0-15%

3 "külgnevat" märgutuld – aku laetuse tase on tööriista käitamiseks liiga madal. Laadige akut.

3 "vilkuvat" märgutuld – aku on kasutamiseks liiga kuum. Lülitage tööriist välja ja laske akul maha jahtuda

Teie tööriist on varustatud kaasaegse elektroonikasüsteemiga, mis kaitseb liitium-ioonaku elemente kahjustumise eest, mida põhjustab kõrge töötemperatuur ja/või koormus. Kui hoiatussümbol helendab punaselt ja/või tööriist seiskub suurel koormusel liigates, siis viitab see tõenäoliselt sellele, et liitium-ioonaku elementide temperatuur on tõusnud maksimaalse töötemperatuuri lähedale ja aku tuleb asendada või sel tuleb lasta jahtuda ümbritseva keskkonna temperatuurini, enne kui tööd saab jätkata. Kui tööriist lülitub ülekoormuse tõttu automaatselt välja, siis tuleb viia lüliti mõneks sekundiks asendisse 'väljas', et süsteem enne töö jätkamist lähtestada.

OLULINE LAADIMIST PUUDUTAV TEAVE

1. Laadimiseade on ette nähtud aku kiirlaadimiseks ainult siis, kui aku temperatuur on vahemikus 0°C kuni 45°C. Kui aku on liiga kuum või liiga külm, siis aku kiirlaadimist ei toimu. (Nii võib juhtuda, kui aku on kasutamisest liiga kuum). Kui aku temperatuur jääb taas vahemikku 0°C kuni 45°C, alustab laadimiseade automaatselt laadimist.
2. Oluline aku mahtuvuse langus ühe laadimistsükli kohta võib tähendada, et aku tööiga läheneb lõpule ja tuleks välja vahetada.
3. Ärge unustage aku hoiustamisperioodil laadimiseadet vooluvõrgust eemaldada.

MÄRKUS: Dremeli poolt aktsepteerimata laadimiseadmete või akude kasutamine tühistab garantii.

AKU LAADIMINE (MUDEL 875)

Ühendage laadimiseadme pistik standardsesse pistikupessa. Kui akut ei ole sisestatud, siis lülitub SISSE laadimiseadme roheline indikaatorituli. See tähendab, et laadimiseade saab toidet ja on töövalmis. Kui sisestate aku laadimiseadmesse, siis hakkab laadimiseadme roheline indikaator "VILKUMA". See tähendab, et on käivitunud aku kiirlaadimine.

JOONIS 9

- A. Aku
- B. Laadimiseade
- C. Roheline tuli

Kui indikaatori "VILKUMINE" peatub (ja see helendab püsivalt rohelisena), siis on kiirlaadimine lõppenud. Aku on täielikult laetud ja selle võib laadimiseadme eemaldada.

Kui te alustate aku laadimisprotsessi, siis võib püsivalt helendav roheline indikaator viidata ka sellele, et aku on liiga kuum või külm.

Kiirlaadimine on võimalik ainult siis, kui aku temperatuurivahemik on vahemikus 0°C kuni 45°C.

Vajaduse korral lülitub sisse laadimiseadme siseventilaator, et laadimisprotsessi hõlbustada ja kiirendada. Kohe, kui aku temperatuur jõuab õigesse temperatuurivahemikku, lülitub laadimiseadme automaatselt kiirlaadimisele. Akut saab kasutada isegi siis, kui tuli ikka veel vilgub. Olenevalt temperatuurist võib vilkumise peatumiseni kuluda rohkem aega. See ei näita, millal on aku täielikult laetud. Tule vilkumine peatub kiiremini, kui aku ei olnud täielikult tühjenenud. Kui roheline indikaator tuli on "SEES", siis aku laadimist ei toimu.

ÜLDTEAVE

Käesolev Dremeli juhtmeta Multi-Max tööriist on mõeldud pindade, nurkade, äärte kuivlihvamiseks, kaapimiseks, pehmete metallide, puidu ja plastkomponentide saagimiseks ning tsementmördi eemaldamiseks, kasutades Dremeli soovitatud tööriistu ja tarvikuid.

JOONIS 1

- On/Off-lüliti
- Aku laetuse indikaator
- Käigu sageduse regulaator
- Aku
- Aku vabastusklemmid
- Ventilatsioonivad
- Pingutuskrui
- Ketta seib
- Tarvikuhoidik
- Tarvik

TARVIKUTE PAIGALDAMINE JA EEMALDAMINE

MÄRKUS: Järgige tingimata ka asjaomase tarviku kasutusjuhiseid ja ohutusnõudeid.

Kasutage üksnes Dremeli poolt testitud kvaliteetseid tarvikuid.

Dremeli tarvikutel, mis on mõeldud lõikamiseks ja kaapimiseks, on olemas ava, mis võimaldab tarvikud kiiremini eemaldada kui tavalistel ostsilleeriva tööriista süsteemidel.

- Keerake pingutuskrui kaigas oleva kuuskantvõtmega lahti nii, et Teil oleks võimalik libistada tarvik hoidiku ja ketta seibi vahele (pilt 2).

PILT 2

- Spindli flants
- Pingutuspol
- Kuuskantvõti
- Seib
- Tarvik
- Tarvik
- Koonusflants

- Puhastage spindel, tarvik ja pingutuspol puhta riidega.
- Asetage tarvik spindli flantsile ja veenduge, et kõik flantsi tihvtid on täpselt tarviku vastavates pesades ja tarvik ise kinnitub tugevalt vastu spindli flantsi.
- Keerake sisse lukustuspol ja pingutage see väliskuuskantvõtmega kinni.

PILT 3

- Pingutuspol
- Kuuskantvõti

MÄRKUS: mõned tarvikud, nagu kaabitsad või kettad, saab paigaldada seadme korpuse suhtes otse või nurga all (suurendab kasutamismugavust).

PILT 4

LIIVAPABERI PAIGALDAMINE JA EEMALDAMINE

Teie seade on varustatud takjakinntusega alustallaga. Lihvapaberi paigaldamiseks asetage see alustallale ja suruge tugevalt vastu tald.

- Asetage lihvapaber alustalle nii, et see oleks tallaga täpselt kohakuti, ja vajutage kinni.
- Asetage tööriista alustald koos tallale kinnitatud paberiga tasasele pinnale ja lülitage tööriist korras sisse. See parandab paberi kinnitumist ja aitab vältida võimalikke hilisemaid kulumisi.
- Lihvapaberi vahetamiseks tõmmake kulunud paber ettevaatlikult maha, eemaldage tallale kogunenud tolm ja asetage uus paber paigale.

Vaatamata nõuetekohasele kasutamisele võib alustald loomuliku kulumise käigus kuluda ja lihvapaber ei jää enam selle külge kinni. Siis tuleb alustald välja vahetada. Alustalla liiga kiire kulumise vältimiseks tuleb vähendada tööriistale rakendatavat survet.

Lihvapaberi täielikumaks ärakasutamiseks on soovitatav alustalla asendit 120 kraadi võrra muuta.

TOLMU EEMALDAMINE

Tolmu eemaldamiseks saab tööriista külge A ühendada tolmueemaldus-adaptori (B). Kinnitage tolmueemaldus-adaptori vastvalt joon. 5 seadme külge ja ühendage tolmuimejaga.

KÄSITSEMINE

TÖÖJUHISED

Tööriista kasutama õppimisel on kõige esimene samm "tunnetuse" kättesaamine. Hoidke tööriista käes ja tunnetage selle kaalu ja tasakaalu (pilt 6). Tööst sõltuvalt peate reguleerima oma käe asendit, et saavutada mugavustunne ja optimaalne kontroll.

Kui Te tööriista hoiate, ärge katke õhuteid käega. Tuulutusavad blokeerimisel võib mootor tuulutusavasid.

PILT 6

OLULINE! Harjutage kõigepealt proovitükil, et näha kuidas tööriist käitub suurtel pööretel. Parim tulemus saavutatakse siis kui tööriista pöörded (käigusagedus) ja tarvikud vastavad töödeldavale materjalile. Ärge avaldage kunagi tööriistale liigset survet. Asetage töötav seade (võnkliikumistarvik) tarvikuga

kergelt sinna, kust soovite alustada. Keskenduge tööriista juhtimisele, kasutades selleks võimalikult vähe survet. Laske tarvikul oma tööd teha. Tavaliselt on parem, kui teete tööriistaga mitu löiget, mitte kogu töö ühe korraga. Näiteks löikamiseks liigutage tööriista edasi ja tagasi üle tööpinna. Tehke iga kord väike löige, kuni soovitud saavutuse saavutate sügavuse.

"ON/OFF" (sisse/välja) liuglüliti

Tööriist lülitatakse sisse, kui mootori korpuse ülaosas asuv liuglüliti on asendis "ON" (sees) (pilt 7). TÖÖRIISTA SISSELÜLITAMISEKS ("ON"), libistage lülitinupp ette. TÖÖRIISTA VÄLJALÜLITAMISEKS ("OFF"), libistage lülitinupp taha.

Elektroniline kontroll

Teie tööriist on varustatud integreeritud elektroonilise jälgimissüsteemiga, mis võimaldab "pehmet" käivitamist, millega väheneb kõrge pöördemomendiga käivitusega kaasnev järsk koormus.

Pöörete sujuva reguleerimise liuglüliti





Teie tööriist on varustatud pöörete reguleerimise päästik-lülitiga. Pööride saab reguleerida töötamise ajal, kui libistate lülitit ette või taha erinevate seadistuste vahel. Erinevate materjalidega töötamisel parima tulemuse saavutamiseks reguleerige seadme pööride lülitit vastavalt töödeldavale materjalile ja töö iseloomule (vt kiiruse diagrammi, pilt 10). Tarviku jaoks õige kiiruse valimiseks harjutage kõigepealt jäämaterjalil peal.

Ostisilleeriva akutööriista pööride saab reguleerida korpusele asuva liuglüliti abil.

PILT 10 Kiiruse diagramm, vt eeslehte.

Lisa:

Tarvik	Rakendamine
 MM11	Äärte, nurkade või raskesti juurdepääsetavate pindade lihvimiseks. Sõltuvalt liivapaberist, näiteks puidu, värvi, laki, mördi ja tsemendi lihvimiseks.
 MM70W	Detailide lihvimiseks.
 MM70P	Kruntvärvi lihvimiseks ja värvijoonte (vagude), värvitilkade või voolanud värvi eemaldamiseks.
 MM411	Väikesed löiked ja tasased löiked. Näiteks: juhtmeühenduste jaoks mööblisse avade tegemiseks.
 MM440	Lõikamine ja sügavad tasased löiked; ka äärte, nurkade ja raskesti juurdepääsetavate piirkondade lähedal saagimiseks. Näiteks: ukseleangi mõõtu lõikamine enne pörandi paigaldamist või aknalaua puhul enne plaatimist.

Tarvik	Rakendamine
 MM422	Väikesed löiked ja vertikaallettenihked. Näiteks: veetorude (vask) või kaabli- või juhtmekaitsetoru tasaseks saagimine sein, pörandi või lae vastas.
 MM450	Profiilse viimistluselemendi või pörandakatte sisse lõikamine. Äärte, nurkade või raskesti juurdepääsetavate pindade lõikamiseks. Näiteks: pörandi õhuavade paigaldamine või kahjustatud puupörandi parandamine.
 MM500/MM501	Tsemendi või vuugitäite eemaldamiseks sein- või pörandaplaatide vahelt. Näiteks: vuugitäite eemaldamine ühenduskohtade eemaldamine seinaplaatide vahel parandustööde jaoks.
 MM600	Vinüülpörandi või liimitud vaiba eemaldamiseks. Näiteks: trepil/astmetel või muudel väikestel/keskmistel pindadel. Vanade laki-/värvihihtide või muude adhesiivmaterjalide mahakaapimiseks.
 MM610	Tihendusmaterjali, mahakooruva värvikihi või pehme adhesiivmaterjali eemaldamine.
 MM900	Mördi eemaldamine. Näiteks: plaatide eemaldamise järel mördi lihvimine. Tsemendilt värvi- või õliplekkide eemaldamine.

PILT 7

- A. Aku laetuse taseme indikaator
- B. Pöörete sujuva reguleerimise liuglüliti

Lüliti seadistused	Kiiruse vahemik/min (OPM)
10	18 000 – 21 000
–	13 000 – 16 000
6	10 000 – 13 000
–	7 000 – 10 000
2	5 000 – 7 000
–	3 000 – 5 000

Aku laetuse taseme indikaator

See tööriist on varustatud aku laetuse taseme indikaatoriga, mis näitab seda, kui täis seadme aku on. Täis laetud akule viitab kolme valgusdioodi helendamine. Aku tühjenedes hakkavad valgusdiiodid ükshaaval kustuma, kuni helendab ainult üks. Kui viimane valgusdiood hakkab vilkuma, on aku peaaegu tühi. Kui aku on tühjenemas, siis võib tööriist tavalisest sagedamini automaatselt välja lülituda. Sellisel juhul tuleks akut laadida. Kui aku on tühi, lülitub tööriist automaatselt välja. Väljalülitumine toimub ootamatult, mitte järk-järgult. Laadige aku uuesti täis, et seda taas kasutada.
3 lampi – 100% laetud
2 lampi – 50% laetud
1 lamp – 25% laetud
1 "vilkuv" lamp - tööriist on väljalülitumise äärel

3 "kõrvuti" lampi – aku on liiga tühi, et töötada. Laadige akut.
3 "vilkuvat" lampi – aku on kasutamiseks liiga kuum.
Lülitage tööriist välja ja laske akul enne kasutamise jätkamist
maha jahtuda.

Aku paigaldamine ja vabastamine

Vabastage aku, vajutades aku mõlemale küljele ja tõmmates
seejärel aku korpusest välja (pilt 8).

Aku sisestamiseks seadke aku kohakuti oma kohaga ja libistage
aku tööriista sisse, kuni see oma kohale fikseerub. Ärge
kasutage jõudu.

PILT 8

- Korpus
- Aku
- Aku vabastusklahvid

Oluline laadimise puudutav teave

- Laadimiseseade on kavandatud aku kiireks laadimiseks
temperatuurivahemikus 32°F (0°C) kuni 113°F (45°C). Kui
aku on liiga kuum või külm, ei suuda laadimiseseade akut
kiiresti laadida. (See võib juhtuda, kui aku on kasutamiseks
kuum). Kui aku temperatuur on tagasi vahemikus 32°F (0°C)
kuni 113°F (45°C), hakkab laadimiseseade automaatselt akut
laadima.
- Aku mahtvuse oluline langus ühe laadimistsükli kohta võib
tähendada, et aku tööiga läheneb lõpule ja see tuleks välja
vahetada.
- Pidage meeles, et kui Te aku laadimiseseadet ei kasuta, tuleb
see elektrivõrgust eemaldada.
- Kui aku ei laadu korralikult:
 - Kontrollige vooluringet pistikupesas, ühendades sellega
mõne teise elektriseadme.
 - Kontrollige, kas pistikupesas on ühendatud valgusti
lülitiga, mis lülitab toite "off" (välja), kui valgus
kustutatakse.
 - Kontrollige akut mustuse suhtes. Vajadusel puhastage
klemme švammiga ja alkoholiga.
 - Kui akut ei saa ikka veel laadida, viige või saatke
tööriist, aku ja laadimiseseade kohaliku Dremeli
teeninduskeskusesse.

*Märkus: Dremeli poolt heaks kiitmata laadimiseseadmete ja akude
kasutamine muudab seadme garantii kehtetuks.*

Tööpõhimõte

Ostisilleeruva ajami tõttu võngub tarvik kuni 21000 minutis 3,0"
edasi-tagasi. See võimaldab täpse töö väga kitsas ruumis.

Saagimine

- Kasutage ainult teravaid, töökorras olevaid saelehti.**
Kõverdunud, nürid ja muul moel kahjustatud saelehed võivad
murduda.
- Kergmaterjalide saagimisel pidage kinni asjaomastest
eeskirjadest ja materjali tootjate soovistest.**
- Antud töövõtet on lubatud kasutada ainult pehmete
materjalide nagu puidu, kipskartongi jmt töötlemise!**

Enne puidu, laastplaatide, ehitusmaterjalide jmt saagimist HCS-
saelehtedega kontrollige neid võõrkehade, näiteks naelte, kruvide

jmt suhtes. Vajaduse korral eemaldage võõrkehad või kasutage
bi-metall-saelehti.

Lõikamine

Märkus: Keraamiliste plaatide lõikamisel pidage meeles, et
pikaajalisel töötamisel tarvikud kuluvad.

Kaabitsaga töötlemine

Kaabitsaga töötlemisel valige kõrge võnkesagedus.
Pehmet pinda (nt puitu) töödelge lamedal nurga all ja rakendage
väikest survet. Kaabits võib vastasel korral pinda sisse lõigata.

Temperatuurist sõltuv ülekoormuskaitse

Nüüetekohasel kasutamisel ei ole võimalik avaldada tööriistale
ülekoormust. Liiga suure koormuse korral või juhul, kui aku
temperatuur on väljaspool lubatud vahemikku 0–70 °C, väheneb
pöörete arv või seade lülitub välja. Seade jõuab täispööretele
alles siis, kui aku temperatuur on lubatud vahemikus.
Automaatsel väljalülitumise puhul lülitage seade välja, laske akul
jahtuda ja lülitage seade uuesti sisse.

HOOLDUS

*Vigastuste ja/või ohtude ennetamiseks tehivad hooldus- ja
parandustööd teha ainult volitatud isikud. Soovitame lasta hooldus-
ja parandustööd teha üksnes Dremeli volitatud parandustöökojas.
Et vältida juhuslikust sisselülitamisest põhjustatud vigastusi
ja elektrilööke, tuleb seade enne hooldus- ja parandustööde
teostamist alati välja lülitada.*

PUHASTAMINE

⚠ ETTEVAATUST ÖNNETUSTE VÄLTIMISEKS ÜHENDAGE
TÖÖRIIST ENNE PUHASTAMIST ALATI
VOOLUÜHENDUST LAHTI. *Kõige tõhusamaks
puhastusmeetodiks on kuiva suruõhu kasutamine.*
Suruõhuga seadet puhastades kandke alati kaitseprille.

Ventilatsioonivad ja lülitushoovad tuleb hoida puhastena ja
võõrkehadedeta. Ärge sisestage tööriista puhastamiseks selle
avadesse teravaid esemeid.

⚠ ETTEVAATUST TEATUD PUHASTUSVAHENDID JA
LAHUSTID KAHJUSTAVAD PLASTOSI.

Näiteks: bensiin, süsinik tetraokloriid, klooritud
puhastuslahused, ammoniaak ja kodumajapidamises
kasutatavad puhastusvahendid, mis sisaldavad
ammoniaaki.

HOOLDUS JA GARANTII

⚠ ETTEVAATUST SEE SEADE EI SISALDA KASUTAJA POOLT
HOOLDATAVAID OSI. Volitamata isikute
poolt oskamatuult teostatud ennetavad hooldustööd võivad
põhjustada seadme juhtimistiku ja komponentide
vääraltalitust ja tekitada tõsisid ohtuolukordi. *Hooldustööde
teostamiseks on soovitatav pöörduda Dremeli
teeninduskeskusesse. TEHNIKUTELE: Enne seadme*

hooldamist ühendage tööriist ja/või laadimisseade toiteallikast lahti.

DREMEL'i toodetega kaasnev garantii on kooskõlas seadusjäoudu omavate / vastavas riigis kehtivate asjakohaste määrustega; garantii ei kata normaalset füüsilist kulumist ega kahjustusi, mis on tingitud ülekoormusest või seadme sobimatul viisil kasutamisest.

Kaebuste korral saatke tööriist või laadimisseade *terviklikuna ja lahtimonteerimata* ning koos ostukviitungiga edasimüüjale.

DREMELI KONTAKTANDMED

Täiendavat teavet Dremeli tootevaliku, tugiteenuste ja infoliini kohta vt www.dremel.com.

Dremel Europe, P.O. Box 3267, 4800 DG Breda, Holland

ORIGINALIÜ INSTRUKCIÜ ÜERTIMAS

NAUDOJAMI SIMBOLIAI



PERSKAITYKITE ŠIAS INSTRUKCIJAS



DÉVÉKITE AKIÜ APSAUGAS



KROVIKLÜ NAUDOKITE TIK PATALPOJE



DVIGUBA IZOLIACIJA (NEREIKALINGAS ŽEMINIMAS)



AKUMULIATORIUS UGNYJE GALI SPROGTI, TODÉL NORÉDAMI JJ PAŠALINTI JOKIU BÜDU NEDEGINKITE



LAIKYKITE ĮRANKIÜ/KROVIKLÜ/AKUMULIATORIÜ VIETOSE, KUR TEMPERATÜRA NEVIRŠIJA 50 °C



NEIŠMESKITE KROVIKLIO KARTU SU BUITINÉMIS ATLEKOMIS



NEIŠMESKITE AKUMULIATORIAUS KARTU SU BUITINÉMIS ATLEKOMIS

BENDRIEJI ELEKTRINIO ĮRANKIO SAUGOS PERSPÉJIMAI



ĮSPÉJIMAS PERSKAITYKITE VISUS SAUGOS PERSPÉJIMUS IR

VISAS INSTRUKCIJAS.

Jeigu nesilaikysite perspéjimų ir instrukcijų reikalavimų, galite

gauti elektros smūgi, sukelti gaisrą ir (raba) rimtai susižeisti.

Visus perspéjimus ir instrukcijas išsaugokite ateičiai.

Terminas „elektrinis įrankis“ visuose toliau pateiktuose perspéjimuose reiškia maitinamą iš elektros tinklo (laidinį) arba akumuliatoriaus (belaidį) elektrinį įrankį.

DARBO VIETOS SAUGA

- Darbo vieta turi būti švari ir gerai apšviesta.**
Netvarkingose ir neapšviestose vietose gali įvykti nelaimingas atsitikimas.
- Elektrinių įrankių nenaudokite sprogioje aplinkoje.**
Pavyzdžiui ten, kur yra greitai užsiliepsnojančių skysčių, dujų arba dulkių. Naudojant elektrinius įrankius, jie kibirkščiuoja, todėl dulkės arba susikaupę garai gali užsiliepsnoti.
- Dirbdami su elektriniu įrankiu neleiskite prisitarti vaikams ir pašaliniam asmenims.** Jeigu jūsų dėmesys bus blaškomas, galite nebesuvaldyti įrankio.

ELEKTROSAUGA

- Elektrinio įrankio kištukai turi atitikti elektros lizdą.** Draudžiama bet koku būdu keisti kištuką. Dirbdami su žemintais elektriniais įrankiais nenaudokite kištukų adapterių. Elektros smūgio tikimybę sumažinsite naudodami nepakeistus kištukus ir juos atitinkančius lizdus.
- Stenkitės neprisiliesti prie žemintų paviršių, pavyzdžiui, vamzdžių, radiatorių, viryklių ar šaldytuvų.** Jeigu jūsų kūnas bus žemintas, elektros smūgio tikimybė bus didesnė.
- Saugokite elektrinius įrankius nuo lietaus ir drėgmės.** Jeigu į elektrinį įrankį pateks vandens, padidės elektros smūgio tikimybė.
- Nenaudokite laido ne pagal paskirtį.** Jokiu būdu elektrinio įrankio neneškite, netempkite ir iš lizdo netraukite už laido. Laidą saugokite nuo karščio, alyvos, aštrių briaunų ar judančių dalių. Elektros smūgio tikimybė padidėja, jei naudojamas pažeistas arba susimazgęs laidas.
- Kai dirbate su elektriniu įrankiu lauke, naudokite ilginamąjį laidą, tinkamą naudoti lauko sąlygomis.** Kai naudojamas darbu lauke skirtas laidas, sumažėja elektros smūgio tikimybė.
- Jei elektrinį įrankį reikia naudoti drėgnoje vietoje, naudokite nuotėkio srovės apsauginiu išjungikliu apsaugotą srovės šaltinį.** Naudojant nuotėkio srovės išjungiklį, sumažėja elektros smūgio pavojus.

ŽMONIÜ SAUGA

- Naudodami elektrinį įrankį būkite budrus, stebėkite, ką darote, ir vadovaukitės sveiku protu.** Elektrinio įrankio nenaudokite, jeigu esate pavargę, apsaivę nuo narkotikų, alkoholio ar vaistų. Tereikia tik akimirkai nukreipti dėmesį dirbant su elektriniais įrankiais ir galite sunkiai susižeisti.
- Naudokite saugos priemones.** Visada dėvėkite akių ir klausos apsaugą. Tokios saugos priemonės kaip kaukė nuo dulkių, batai neslidžiais padais, apsauginis šalmas ar klausos apsaugos priemonės, naudojamos atitinkamomis sąlygomis, sumažins traumų tikimybę.

- c. Saugokitės, kad neįjungtumėte prietaiso netyčia. Prieš įjungdami į lizdą patikrinkite, ar jungiklis yra padėtyje "off". Jeigu elektrinį įrankį nešite ant jungiklio uždėję pirštą arba bandysite įrankį prijungti prie elektros tinklo, kai jungiklis yra padėtyje "on", galite susižeisti.
- d. Prieš įjungdami elektrinį įrankį, nuimkite visus reguliavimo raktus ir veržliarakčius. Jeigu ant besisukančios elektrinio įrankio dalies bus paliktas uždėtas veržliaraktis arba raktas, galite susižeisti.
- e. Nepervertinkite savo jėgų. Visada stovėkite tvirtai ir išlaikykite pusiausvyrą. Taip galėsite geriau suvaldyti įrankį nenumatytoje situacijoje.
- f. Vilkėkite tinkamą aprangą. Nevilkėkite plačių drabužių ir papuošalų. Saugokitės, kad judančios dalys neprisilietų prie plaukų, drabužių ar pirštinių. Plačius drabužius, papuošalus ar ilgus plaukus gali įtraukti besisukančios dalys.
- g. Jei yra numatyta galimybė prijungti dulkių nusiurbimo ar surinkimo įrenginius, visada įsitikinkite, ar jie yra prijungti ir ar tinkamai naudojami. Naudojant dulkių nusiurbimo įrenginius sumažėja dulkių keliamas pavojus.

ELEKTRINIO ĮRANKIO NAUDOJIMAS IR PRIEŽIŪRA

- a. Neperkraukite prietaiso. Naudokite jūsų darbiui tinkamą elektrinį įrankį. Su tinkamu elektriniu įrankiu darbą atlikite geriau ir saugiau, jei naudosite jį gamintojo numatytoje galios diapazone.
- b. Elektrinio įrankio nenaudokite, jei neveikia jungiklis. Bet kuris elektrinis įrankis, kurio negalima valdyti jungikliu, yra pavojingas ir jį būtina remontuoti.
- c. Prieš reguliuodami prietaisą, keisdami darbo įrankius ar prieš valydamį prietaisą, iš elektros tinklo lizdo ištraukite kištuką ir/arba išimkite akumuliatorių. Šios prevencinės saugos priemonės sumažina netyčinio elektrinio įrankio įjungimo riziką.
- d. Nenaudojamus elektrinius įrankius laikykite vaikams nepasiekiamoje vietoje, taip pat neleiskite asmenims, nemokantiems dirbti su elektriniu įrankiu arba nesupažinusiems su šiomis instrukcijomis, naudotis elektriniu įrankiu. Elektriniai įrankiai yra pavojingi, kai juos naudoja neapmokyti asmenys.
- e. Prižiūrėkite elektrinius įrankius. Patikrinkite, ar judančios dalys nepasislinkusios arba nejstrigusios, ar nėra sulūžusių dalių ar kitų gedimų, kurie gali turėti įtakos elektrinio įrankio veikimui. Pastebėję gedimų, elektrinį įrankį sutvarkykite prieš naudodami. Daugybė nelaimingų atsitikimų įvyksta dėl netvarkingų elektrinių įrankių.
- f. Pjovimui skirti įrankiai turi būti aštrūs ir švarūs. Jeigu pjovimo įrankiai su aštriomis pjaunamosiomis briaunomis tinkamai prižiūrimi, jie rečiau stringa ir juos lengviau valdyti.
- g. Elektrinį įrankį, jo priedus, dalis ir pan. naudokite laikydamiesi šių instrukcijų ir pagal konkrečiam elektriniam įrankiui numatytą paskirtį, atsižvelgdami į darbo sąlygas ir atliekamą darbą. Jeigu elektrinis įrankis naudojamas ne pagal paskirtį, gali susidaryti pavojinga situacija.

IŠ AKUMULIATORIAUS MAITINAMŲ ĮRANKIŲ NAUDOJIMAS IR PRIEŽIŪRA

- a. Įkraukite akumuliatorių tik gamintojo pateiktu įkrovikliu. Universalus bet kuriam įrankiui tinkantis įkroviklis gali kelti riziką arba sukelti gaisrą, kai jį įdėsite krautis kito tipo akumuliatorių.
- b. Naudokite elektrinius įrankius tik su specialiai jiems sukurtais akumulatoriais. Jei naudosite kitus akumuliatorius, yra rizika apsigėdinti arba kitaip susižeisti.
- c. Kai akumuliatorius nenaudojamas, jį laikykite toliau nuo kitų metalinių objektų, pvz.: popieriaus segtukų, monetų, vinių, varžtų arba kitų objektų, galinčių sujungti vieną terminalą su kitu. Jei įvyksta dviejų terminalų trumpinimas, galite apsigėdinti arba susižeisti.
- d. Išskirtinėmis aplinkybėmis iš akumuliatoriaus gali išbėgti skystis, todėl venkite prie jo prisiliesti. Jei įvyko nelaimingas atsitikimas, nuplaukite skystį vandeniu. Jei skysčio patenka į akis, kreipkitės į mediką. Iš akumuliatoriaus išbėgęs skystis gali sudirginti arba nudeginti akis.

TECHNINIS APTARNAVIMAS

- a. Elektrinį įrankį turi remontuoti tik kvalifikuoti specialistai ir naudoti tik originalias atsargines dalis. Taip galima garantuoti, jog elektrinis įrankis išliks saugus naudoti.

SAUGOS NUORODOS DIRBANTIEMS SU ŠIUO PRIETAISU

- a. Prietaisą leidžiama naudoti tik šlifavimui sausuoju būdu. Į prietaisą patekęs vanduo padidina elektros smūgio riziką.
- b. Nelaiykite rankų arti pjovimo zonos. Nekiškite rankų po ruošinį. Dėl kontakto su pjūkleliu kyla pavojus susižeisti.
- c. Prieš pradėdami darbą, tinkamai iššikkliais patikrinkite, ar po norimais apdirbti paviršiais nėra pravesių elektros laidų, dujų ar vandentiekio vamzdžių. Jei abejojate, galite pasikviesti į pagalbą vietinius komunalinių paslaugų teikėjus. Kontaktas su elektros laidais gali sukelti gaisro bei elektros smūgio pavojų. Pažeidus dujotiekio vamzdį, gali įvykti sprogimas. Pažeidus vandentiekio vamzdį, galima padaryti daugybę nuostolių.
- d. Darbo metu elektrinį įrankį visuomet būtina laikyti abiem rankomis ir patikimai stovėti. Elektrinis įrankis yra saugiau valdomas, kai laikomas dviem rankomis.
- e. Įtvirtinkite ruošinį. Veržimo įranga arba spaustuvais įtvirtintas ruošinys yra užfiksuojamas žymiai patikimiau nei laikant ruošinį ranka.
- f. Visuomet valykite darbo vietą. Medžiagų mišiniai yra ypač pavojingi. Spalvotųjų metalų dulksės gali užsidegti arba sprogti.
- g. Saugokitės, kad elektrinis įrankis neįsijungtų netyčia. Prieš įstatydami akumuliatorių įsitikinkite, kad įjungimo-išjungimo jungiklis nustatytas į padėtį „išjungta“. Jei nešdami elektrinį įrankį pirštą laikysite ant įjungimo-išjungimo jungiklio arba akumuliatorių įstatysite į įjungtą elektrinį įrankį, gali įvykti nelaimingas atsitikimas.
- h. Neardykite akumuliatoriaus. Galimas trumpojo sujungimo pavojus.

- i.  Saugokite akumuliatorių nuo karščio, pvz., nepalikite jo ilgą laiką tiesioginio saulės spindulių poveikio zonoje, ir ugnies. Gali kilti sprogmio pavojus.
- j. Pažeidus akumuliatorių ar netinkamai jį naudojant, gali išsiveržti garai. Išvėdinkite patalpą, o jei atsirado negalavimų, kreipkitės į gydytoją. Šie garai gali sudirginti kvėpavimo takus.
- k. Jei akumuliatoriaus pažeistas, gali ištekėti skystis ir patekti ant šalia esančių daiktų. Patikrinkite daiktus ir dalis, ant kurių pateko skysčio. Jas nuvalykite arba, jei reikia, pakeiskite.
- l. Akumuliatorių naudokite tik su Jūsų Dremel elektriniu įrankiu. Tik taip apsaugosite akumuliatorių nuo pavojingos per didelės apkrovos.
- m. Darbo įrankį keiskite su apsauginėmis pirštinėmis. Ilgesnį laiką naudojami darbo įrankiai įkaista.
- n. Negrandykite sudrėkintų medžiagų (pvz., tapetų) ir medžiagų nuo drėgno pagrindo. Į elektrinį įrankį patekęs vanduo padidina elektros smūgio riziką.
- o. Apdirbamo paviršiaus neapdorokite skysčiais, kurių sudėtyje yra tirpiklių. Grandomos medžiagos įsyla, todėl gali susidaryti kenksmingų garų.
- p. Dirbdami su grandikliu elkitės ypač atsargiai. Įrankis yra labai aštrus – iškyla sužalojimo pavojus.

ĮSPĖJIMAS Nedirbkite su medžiagomis, kurių sudėtyje yra asbesto (asbestas laikomas kancerogeniška medžiaga).

ĮSPĖJIMAS Imkitės apsaugos priemonių, kai darbo metu gali atsirasti sveikatai kenksmingų, lengvai užsidegančių ar sprogių dulkių (kai kurios dulksės laikomos kancerogeniškomis); dėvėkite kaukę nuo dulkių ir, jeigu galima prijungti, naudokite dulkių/pjuvėnų ištraukimo įrangą.

APLINKA

UTILIZAVIMAS

Įrenginys, jo priedai ir pakuotė turi būti rūšiuojami ir atiduodami ekologiniams perdirbimui.

TIK EUROPOS ŠALIMS



Elektrinių įrankių neišmeskite kartu su buitinėmis šiukšlėmis!
Remiantis ES direktyva 2002/96/EB dėl elektros ir elektroninės įrangos atliekų ir jos perkėlimu į nacionalinę teisę, nebetinkami naudoti elektriniai įrankiai turi būti surenkami atskirai ir utilizuojami aplinkai nekenksmingu būdu.

TECHNINIAI DUOMENYS

BENDRIEJI TECHNINIAI DUOMENYS

**10,8 V ličio jonų belaidis vibracinis daugiafunkcis įrankis
MODELIS 8300**

Įtampa 10,8 V
Srovės stiprumas 1,3 – 1,5 Ah
Apsukos be apkrovos n_0 3000–21000 min.⁻¹
Pasivirimo kampas, kairė/dešinė: ... 1,5°
Svoris (be akumulatoriaus bloko) ... 0,85 kg

ĮKROVIKLIO SPECIFIKACIJOS

Įeinančioji įtampa 230 V, 50–60 Hz, 26 W
Išeinančioji įtampa 3,6 V – 10,8 V , 1,5 A

AKUMULATORIAUS BLOKO SPECIFIKACIJOS

MODELIS 875

Įtampa (ličio jonų) 10,8 V
Talpa 1,3 – 1,5 Ah
Galios 14,0 – 16,2 Wh

ILGINAMIEJI LAIDAI

Naudokite visiškai išvyniotus ir saugius ilginamuosius laidus, skirtus 5 A stiprumo srovei.

SURINKIMAS



ĮSPĖJIMAS PRIEŠ KEISDAMI PRIEDUS, ĮVORES ARBA ATLIKDAMI REMONTĄ VISUOMET IŠJUNKITE ĮRANKĮ IR IŠIMKITE AKUMULIATORIŪ.

AKUMULATORIAUS ĮKROVIMO INDIKATORIAUS LEMPUTĖS

Jūsų įrankis pateikiamas su įkrovimo būsenos indikatoriaus lemputėmis (1 B pav.). Indikatoriaus lemputės rodo akumuliatoriaus įkrovimo būseną.

3 iš 3 degančių LED = 67 – 100 %
2 iš 3 degančių LED = 34 – 66 %
1 iš 3 degančių LED = 16 – 33 %
1 iš 3 mirksinčių LED = 0 – 15 %

3 viena prie kitos esančios lemputės – akumuliatoriuje per mažai energijos paleisti įrankį. Įkraukite akumuliatorių.
3 mirksinčios lemputės – akumuliatorius per daug įkaitęs naudoti įrankį. Išjunkite įrankį ir leiskite akumuliatoriui atvėsti.

Jūsų įrankis pateikiamas su pažangia elektronika, apsaugančia ličio jonų kameras akumuliatoriuje nuo gedimų, sukeliama per didelės darbinės temperatūros ir / arba srovės kritimo. Jei raudonai apšviečiamas perspėjimo simbolis ir / arba įrankis sustoja veikęs, kai naudojamas intensyviai, tikriausiai ličio jonų akumuliatoriaus kameros veikia esant didžiausiai darbinei temperatūrai, ir akumuliatoriaus blokas turi būti pakeistas arba

atvėsintas normalioje patalpos temperatūroje, tada įrankį galima naudoti toliau. Jei įrankis automatiškai išsijungia dėl perkrovos, jungiklis turi būti išjungtas kelias sekundes, kad leistų srovei atsistatyti į normalią, tik tada naudokite įrankį toliau.

SVARBIOS PASTABOS APIE ĮKROVIMĄ

1. Įkroviklis sukurtas greitai įkrauti akumuliatorių tik tada, kai jo temperatūra yra tarp 32° F (0° C) ir 113° F (45° C). Jei akumuliatoriaus blokas per karštas arba per šaltas, įkroviklis greitai akumuliatoriaus neįkraus. (Taip gali nutikti, jei akumuliatoriaus blokas įkaitęs nuo per didelės įrankio darbinės apkrovos). Kai akumuliatoriaus temperatūra grįžta iki 32° F (0° C) – 113° F (45° C), įkroviklis vėl pradės automatiškai įsikrauti.
2. Jei akumuliatoriaus veikimo laikas trumpėja, tai gali reikšti, kad jis susidėvėjo, ir jį reikia pakeisti.
3. Laikydami įkroviklį nepamirškite jį atjungti nuo maitinimo lizdo.

PASTABA: Naudokite įkroviklius arba akumuliatorius, kuriais prekiauja „Dremel“, nes kitaip nebūs taikoma garantija.

ĮKRAUNAMO AKUMULIATORIAUS BLOKAS (MODELIS 875)

Įkiškite įkroviklio laidą į savo standartinį kištukinį lizdą. Kol neįdėtas akumuliatoriaus blokas, įkroviklio indikatorius lemputė dega žaliai. Tai nurodo, kad įkroviklis gauna maitinimą ir yra pasirengęs veikti.

Kai akumuliatoriaus blokas įdėtas į įkroviklį, įkroviklio žalia indikatorius lemputė pradeda mirksėti. Tai nurodo, kad akumuliatorius greitai įkraunamas.

9 PAV.

- A. akumuliatoriaus blokas
- B. įkroviklis
- C. žalia lemputė

Kai indikatorius lemputė NEBEMIRKSI (ir dega žaliai), greitis įkrovimas baigtas. Akumuliatoriaus blokas visiškai įkrautas ir gali būti išimtas iš įkroviklio.

Kai pradėdate akumuliatoriaus bloko įkrovimo procesą, nuolat deganti žalia lemputė taip pat gali nurodyti, kad akumuliatoriaus blokas per karštas arba per šaltas.

Greitis įkrovimas galimas tik tada, kai akumuliatoriaus bloko temperatūros intervalas yra tarp 0 °C ir 45 °C.

Jei reikia, įsijungs vidinis įkroviklio ventiliatorius, kad padėtų įkrovimo procesui ir jį pagreintintų.

Kai akumuliatoriaus blokas pasiekia reikiamą temperatūros diapazoną, jis automatiškai išsijungia į greitą įkrovimą.

Akumuliatoriaus blokas gali būti naudojamas, net jei lemputė vis dar mirksi. Lemputei užgesti gali prireikti daugiau laiko priklausomai nuo temperatūros.

Žalios lemputės tikslas nurodyti, kad akumuliatoriaus blokas įsikrauna greitai. Ji nenurodo tikslaus visiško įkrovimo taško.

Lemputė nustoja mirksėjusi greičiau, jei akumuliatoriaus blokas nebuvo visiškai įsikrautas.

Jei žalia lemputė dega, akumuliatoriaus blokas negali priimti įkrovimo.

BENDROJI DALIS

Šis „Dremel“ belaidis „Multi-Max“ įrankis skirtas paviršiu, kampu, briaunų sausam šlifavimui, grandymui, minkštų metalų, medžio ir plastiko elementų pjaustymui ir skiedinio šalinimui naudojant „Dremel“ rekomenduojamus specialius įrankius bei priedus.

1 PAV.

- A. Įjungimo / išjungimo jungiklis
- B. Akumuliatoriaus įkrovos lygio indikatorius
- C. Reguluojamojo greičio slenkamasis jungiklis
- D. Akumuliatoriaus blokas
- E. Akumuliatoriaus išėmimo auselės
- F. Vėdinimo angos
- G. Suveržimo varžtas
- H. Peilio poveržlė
- I. Priedo laikiklis
- J. Priedas

PRIEDŲ UŽDĖJIMAS IR NUĖMIMAS

PASTABA: būtinai perskaitykite su "Dremel" priedais pateikiamas instrukcijas, kuriose pateikiama daugiau informacijos apie jų naudojimą.

Naudokite tik "Dremel" išbandytus kokybiškus priedus.

„Dremel“ pjovimo ir grandymo peiliai turi „Quick-Fit“ angas, leidžiančias greičiau nuimti priedus lyginant su kitomis tradicinėmis vibracinių įrankių sistemomis.

1. Atsukite suveržimo varžtą pridėtų šešiakampių raktu tiek, kad galėtumėte įkišti priedą tarp priedo laikiklio ir peilio poveržlės (2 pav.).

2 PAVEIKSLĖLIS

- A. Priedo laikiklis
- B. Suveržimo varžtas
- C. Šešiakampis raktas
- D. Peilio poveržlė
- E. Priedas
- F. Priedas
- G. Poveržlė su nuosklemba į viršų

2. Švaria šluoste nuvalykite priedo laikiklį, priedą ir suveržimo varžtą.
3. Uždėkite priedą ant priedo laikiklio taip, kad priedas sukibtų su visais smagais laikiklyje ir kad priedas būtų lygiai su laikikliu.
4. Tvirtai prisukite suveržimo varžtą pridėtų šešiakampių raktu (3 pav.).

3 PAVEIKSLĖLIS

- A. Suveržimo varžtas
- B. Šešiakampis raktas

PASTABA: Kai kuriuos priedus, pvz. grandiklius ar peilius galima montuoti tiesiai ant įrankio arba kampu, kai norima padidinti funkcionalumą (4 pav.).

ŠLIFAVIMO LAPŲ UŽDĖJIMAS IR NUĖIMAS

Atraminis diskas naudoja velkro juosta padengtus priedus, kurie uždėti ir nestipriai prispausti tvirtai prikimba prie atraminio disko.

1. Uždėkite šlifavimo lapą ir ranka prispauskite prie šlifavimo plokštės.
2. Stipriai prispauskite elektrinį įrankį su šlifavimo lapu prie plokščio paviršiaus ir trumpam įjunkite įrankį. Tai užtikrins gerą sukibimą ir apsaugos nuo ankstyvo nusidėvėjimo.
3. Norėdami pakeisti, paprasčiausiai nuplėškite seną šlifavimo lapą, jei reikia, nušluostykite dulkes nuo atraminio disko, paskui uždėkite ir prispauskite naują šlifavimo lapą.

Po ilgos eksploatacijos atraminis diskas nusidėvės ir kai nebeužtikrins tvirto sukibimo, jį reikės pakeisti nauju. Jei atraminio disko danga nusidėvėjo per anksti, dirbdami įrankiu mažiau spauskite.

Kad šlifuojamąjį medžiagą sunaudotumėte maksimaliai, medžiagos smaigaliui nusidėvėjus, pasukite diską 120 kampu.

DULKIŲ IŠSIURBIMAS

Ant įrankio galima pritaisyti dulkių jungtį su antgaliu dulkių išsiurbimui (5 pav.). Norėdami naudoti šią funkciją, pritaisykite dulkių jungtį prie įrankio (A) ir prijunkite vakuuminį siurbį prie antgalio (B).

NAUDOJIMAS

DARBO PRADŽIA

Mokydamiesi naudoti įrankį pirmiausia turite jį pajusti. Palaikykite jį rankoje ir pajuskite jo svorį ir pusiausvyrą (6 pav.). Priklausomai nuo atliekamo darbo, jums reikės suderinti rankos padėtį, kad pasiektumėte optimalų komfortą ir kontrolę. Laikydami įrankį neuždenkite ausinimo angų ranka. Ausinimo angų uždengimas gali sukelti variklio perkaitimą.

6 PAVEIKSLĖLIS

SVARBU! Iš pradžių išbandykite ant nereikalingos medžiagos, kad pamatytumėte, kaip įrankis veikia dideliu greičiu. Atminkite, kad jūsų įrankis veiks geriausiai, jei leisite greičiui, drauge su tinkamu priedu, atlikti darbą už jus. Nespauskite per smarkiai. Lengvai nuleiskite vibracinį priedą ant darbinio paviršiaus ir leiskite jam paliesti tašką, nuo kurio norite pradėti. Veskite įrankį darbinio paviršiumi labai nestipriai spausdami ranka. Leiskite priedui atlikti savo darbą. Paprastai geriau įrankių daryti seriją pravedimų negu atlikti visą darbą vienu pravedimu. Pavyzdžiui, norėdami padaryti pjūvį, praveskite įrankį dirbiniu atgal ir pirmyn. Kiekvienu pravedimu atpjaukite nedaug medžiagos, kol pasieksite norimą gylį.

Slenkamasis jungiklis „ON/OFF“ (jungti/išjungti)

Įrankis įjungiamas paslenkant jungiklį, esantį variklio korpuso viršutinėje pusėje (7 pav.).

ĮRANKIUI ĮJUNGTI („ON“) paslinkite jungiklio mygtuką pirmyn.

Elektroninė kontrolė

Jūsų įrankis turi vidinę elektroninę kontrolės sistemą, užtikrinančią „švelnų startą“, kuri sumažina spaudimą, atsirandantį dėl didelio sukio paleidimo.

Reguliuojamojo greičio slenkamasis jungiklis







Jūsų įrankis turi reguliuojamojo greičio slenkamąjį jungiklį. Darbo metu greitį galima reguliuoti paslenkant jungiklį atgal arba pirmyn tarp bet kurio nustatymo.



Kad pasiektumėte geriausių rezultatų dirbdami su skirtingomis medžiagomis, nustatykite reguliuojamąjį greitį taip, kad jis tiktų konkrečiam darbui (žr. 10 pav., greičio lentelę). Kad naudojamam priedui parinktumėte tinkamą greitį, pirmiausia išbandykite ant nereikalingos medžiagos.

Belaidžio vibracinio įrankio greitis reguliuojamas nustatant slenkamąjį jungiklį ant korpuso.

10 PAVEIKSLĖLIS, greičio lentelė, žr. turinį.

Priedas toliau:

Priedas	Paskirtis
 MM11	Paviršių šlifavimui prie briaunų, kampuose ar sunkiai pasiekiamose vietose. Priklausomai nuo šlifavimo lapo, pvz.: medžio, dažų, lako, klijų skiedinio ir cemento šlifavimui.
 MM70W	Detalių šlifavimui.
 MM70P	Grunto šlifavimui ir teptuko braukimo žymių, dažų lašų ir nutekėjusių dažų šalinimui.
 MM411	Mažesniems pjūviams ir išpjovoms. Pavyzdžiui: išpjovoms balduose kabelių jungtims.
 MM440	Pjaustymui ir gilioms išpjovoms, taip pat pjovimui arti briaunų, kampuose ir sunkiai pasiekiamose vietose. Pavyzdžiui: išpjovoms durų apvaduose ar palangėse, grindų ar plytelių įleidimui.
 MM422	Mažesniems pjūviams ir nuopjovoms. Pavyzdžiui: išsišūsiusių vandens vamzdžių (vario) ar kabelių kanalų nupjovimui prie sienų, grindų ar lubų.
 MM450	Esamos apdailos ar grindų dangos pjovimui. Pjovimas prie briaunų, kampuose ar sunkiai pasiekiamose vietose. Pavyzdžiui: angos grindyse įrengimui ar sugadintų medinių grindų taisymui.

Priedas	Paskirtis
 MM500/MM501	Skiedinio šalinimui tarp sienų ar grindų plytelių. Pavyzdžiui: skiedinio šalinimui iš sienų plytelių siūlių atliekant taisyumą.
 MM600	Vinilinės grindų dangos ir klijuotos kiliminės dangos šalinimui. Pavyzdžiui: ant laiptų/pakopų ar kitų mažo ir vidutinio dydžio paviršių. Lako/dažų ar kitų lipių medžiagų seno sluoksnio nugrandydami.
 MM610	Sandarinimo medžiagų, besilupančių dažų sluoksnių ar minkštų lipių medžiagų šalinimui.
 MM900	Klijų skiedinio ar cemento šalinimui. Pavyzdžiui: klijų skiedinio nutrynimui po plytelės nuėmimo. Dažų ar tepalo dėmių šalinimui nuo cemento.

7 PAVEIKSLĖLIS

- Akumulatoriaus lygio indikatorius
- Reguliuojamojo greičio slenkamasis jungiklis

Jungiklio nustatymas	Greičio intervalas/min (OPM)
10	18 000 – 21 000
–	13 000 – 16 000
6	10 000 – 13 000
–	7 000 – 10 000
2	5 000 – 7 000
–	3 000 – 5 000

Akumulatoriaus lygio indikatorius

Šis įrankis turi akumulatoriaus lygio indikatorių, kuris jums parodo, kiek įkrautas akumulatorius. Kai akumulatorius visiškai pakrautas, dega visos trys LED lemputės. Kai akumulatorius išsikrauna, lemputės po vieną užgesa, kol lieka tik viena deganti lemputė. Kai paskutinė lemputė ima mirksėti, reiškia, kad akumulatorius beveik tuščias.

Kai akumulatorius beveik išsikrovęs, įrankis gali automatiškai išsijungti dažniau nei įprasta. Jei taip nutinka, vadinasi, laikas akumulatorių įkrauti.

Kai akumulatorius visiškai išsikrauna, įrankis automatiškai išsijungia. Tai bus staigus sustojimas, priešingai laipsniškam įrankio apsučių mažėjimui. Tokiu atveju tiesiog įkraukite akumulatorių ir įrankį galėsite naudoti vėl.

3 lemputės – liko 100 % įkrovos

2 lemputės – liko 50 % įkrovos

1 lemputė – liko 25 % įkrovos

1 mirksinti lemputė - įrankis tuoj išsijungs

3 viena po kitos užsižiebiančios lemputės – akumulatoriaus įkrova per maža, kad įrankis veiktų. Įkraukite akumulatorių.

3 mirksinčios lemputės – akumulatorius per daug įkaitęs, kad būtų galima naudoti.

Išjunkite įrankį ir leiskite akumulatoriui atvėsti prieš tęsdami darbą.

Akumulatoriaus įdėjimas ir išėmimas

Išlaisvinkite akumulatorių iš įrankio paspaudę atleidimo auseles abiejose akumulatoriaus pusėse ir išimkite iš korpuso (8 pav.). Norėdami akumulatorių įdėti, įstatykite akumulatorių ir stumkite į įrankį, kol užsifiksuos. Nespauskite per jėgą.

8 PAVEIKSLĖLIS

- A. Korpusas
- B. Akumulatoriaus blokas
- C. Akumulatoriaus atleidimo auselės

Svarbi krovimo informacija

- Kroviklis gali greitai įkrauti akumulatorių tik tada, kai akumulatoriaus temperatūra yra nuo 0 °C iki 45 °C. Jei akumulatorius per karštas arba per šaltas, kroviklis greitai akumulatoriaus neįkraus. (Taip gali nutikti, jei akumulatorius įkaitęs dėl intensyvaus naudojimo). Kai akumulatoriaus temperatūra grįš į lygį nuo 0 °C iki 45 °C, kroviklis automatiškai ims krauti.
- Jei akumulatoriaus veikimo laikas trumpėja, tai gali reikšti, kad jis susidėvėjo, ir jį reikia pakeisti.
- Sandėliavimo metu kroviklį atjunkite.
- Jei akumulatorius tinkamai neįsikrauna:
 - Patikrinkite elektros lizdo įtampą prijungę kokią nors kitą elektros prietaisą.
 - Patikrinkite, ar elektros lizdas neprijungtas prie šviesos jungiklio, kuris išjungia elektros srovę, kai šviesa išjungžiama.
 - Patikrinkite, ar kroviklio kontaktai švarūs. Jei reikia, nuvalykite juos alkoholiu suvilgyta medvilnine šluoste.
 - Jei įrankis vis tiek tinkamai nesikrauna, nuvežkite įrankį, akumulatorių ir kroviklį į vietinį „Dremel“ servisą.

Pastaba: Naudokite kroviklius ir akumulatorius, kuriais prekiauja „Dremel“, nes kitiems nebus taikoma garantija.

Veikimo principas

Dėl švytuojančios pavaros darbo įrankis į vieną ir į kitą pusę švytuoja iki 21000 kartų per minutę 3,0° kampiu. Todėl juo galima tiksliai dirbti net ir ypač ankštose vietose.

Įjovimas

- Naudokite tik nepažeistus ir nepriekaištingos būklės pjūklelius.** Jlinkę, atbukę arba kaip nors kitaip pažeisti pjūkleliai gali lūžti.
- Pjaudami lengvas statybines medžiagas laikykitės galiojančių normų reikalavimų bei gamintojo rekomendacijų.**
- Šiuo būdu galima apdirbti tik minkštus ruošinius, pvz., medieną, akytą betoną, gipso kartoną ir pan.!**

Prieš pradėdami pjauti su HCS pjūkleliais medieną, drožlių plokštes, statybines medžiagas ir pan., patikrinkite ar jose nėra svetimkūnių, pvz., vinių, varžtų ar kt. Jei yra, svetimkūnius pašalinkite arba naudokite bimetalo pjūklelius.

Pjovimas

Nuoroda: Pjaudami sienų plyteles nepamirškite, kad ilgiau naudojami įrankiai labai susidėvi.

Grandymas

Norėdami grandyti, pasirinkite aukštesnę šlifavimo judesių skaičiaus pakopą. Apdorodami minkštą paviršių (pvz., medieną), įrankį per ruošinį veskite smailiu kampu nedidele prispaudimo jėga. Priešingu atveju mentelė gali įpjauti pagrindą.

Su temperatūros pokyčių susijusi apsauga nuo per didelės apkrovos

Jei elektrinis įrankis naudojamas pagal paskirtį, jis nebus veikiamas per didelės apkrovos. Jei įrankis veikiamas per didelės apkrovos arba temperatūra yra už leistinos akumuliatoriaus temperatūros 0–70 °C ribų, bus sumažinamas sūkių skaičius arba elektrinis įrankis išsijungs. Sumažėjus sūkių skaičiui, elektrinis įrankis didesniu sūkių skaičiumi pradės veikti tik tada, kai bus pasiekta leistina akumuliatoriaus temperatūra. Elektriniam įrankiui išsijungus automatiškai, išjunkite jį jungikliu, palaukite, kol atvės akumuliatorius ir vėl įjunkite elektrinį įrankį.

PRIEŽIŪRA

Jei techninę priežiūrą ir profilaktiką atliks neįgaloti asmenys, jie gali neteisingai sujungti vidinius laidus ar kitus prietaiso komponentus, todėl gali kilti rimtas pavojus. Mes rekomenduojame techninę priežiūrą ir remonto darbus atlikti "Dremel" klientų aptarnavimo skyriuose. Dėl saugumo kiekvieną kartą prieš pradėdami techninės priežiūros ir valymo darbus, ištraukite kištuką iš tinklo.

VALYMAS

⚠ IŠPĖJIMAS KAD IŠVENGTUMĖTE NELAIMINGO ATSTIKIMO, VISUOMET ATJUNKITE ĮRANKĮ IR/ARBA ĮKROVIKLĮ NUO MAITINIMO ŠALTINIO IR TIK TADA JĮ VALYKITE. Įrankį efektyviausia valyti suspaustu sausu oru. Valydami įrankį suspaustu sausu oru visuomet dėvėkite apsauginius akinius.

Vėdinimo angos ir jungiklio svirtelės turi būti švarios ir neapkepibusios jokiomis medžiagomis. Nebandykite valyti įrankio per angas kišdami įvairius aštirus daiktus.

⚠ IŠPĖJIMAS KAI KURIE VALYMO SKYSČIAI IR TIRPIKLIAI PAŽEIDŽIA PLASTIKINES DALIS. Tai yra: dyzelinas, anglies tetrachloridas, choloro tirpikliai, amoniakas ir buitiniai skysčiai su amoniaku.

APTARNAVIMAS IR GARANTIJA

⚠ IŠPĖJIMAS VIDUJE NĖRA NAUDOTOJO TAISOMŲ DETALIŲ. Jei įrankis bus taisomas paties naudotojo, o ne kvalifikuoto darbuotojo, gali būti pažeisti vidiniai laidai ir komponentai, dėl to žmogus gali rimtai susižeisti. *Rekomenduojame įrankį perduoti remontuoti „Dremel“ aptarnavimo centrui. PERDAVIMAS CENTRUI: Atjunkite įrankį ir/arba įkroviklį nuo maitinimo šaltinio.*

Šiam DREMEL gaminiui suteikiama garantija atitinka šalys galiojančius įstatymus/reikalavimus; Garantija netaikoma gedimams, atsiradusiems dėl įrenginio natūralaus susidėvėjimo, taip pat dėl perkrovų arba jo netinkamo naudojimo.

Reklamacijos atveju siųskite *neišardytą* įrankį su atitinkamu pirkimą patvirtinančiu dokumentu savo pardavėjui.

SUSISIEKITE SU DREMEL

Norėdami sužinoti daugiau informacijos apie „Dremel“, apsilankykite tinklalapyje www.dremel.com.

Dremel Europe, P.O. Box 3267, 4800 DG Breda, Nyderlandai

ORIGINALĀS LIETOŠANAS PAMĀCĪBAS TULKOJUMS

LV

IZMANTOTIE SIMBOLI



IZLASIET ŠOS NORĀDĪJUMUS



Izmantojiet ACU aizsargus



LĀDĒTĀJU IZMANTOJIET TIKAI TĒLPĀS



DUBULTĀ IZOLĀCIJĀ (NAV VAJADŽĪGS ZEMĒJUMA VADS)



AKUMULATORI VAR UZSPRĀGT, JA TIE TIK UTILIZĒTI UGUNĪ, TĀDĒL NEKAD NEMETIET AKUMULATORUS UGUNĪ



UZGLABĀJIET RĪKU / LĀDĒTĀJU / AKUMULATORU VIETĀ, KUR TEMPERATŪRA NEPĀRSNIEDZ 50°C



NEIZMETIET LĀDĒTĀJU SAIMNIECĪBAS ATKRITUMOS



NEIZMETIET AKUMULATORUS SAIMNIECĪBAS ATKRITUMOS

VISPĀRĒJI NORĀDĪJUMI PAR ELEKTROINSTRUMENTA DROŠU LIETOŠANU



⚠ UZMANĪBU IZLASIET VISUS DROŠĪBAS NOTEIKUMUS UN

NORĀDĪJUMUS ELEKTROINSTRUMENTA LIETOŠANAI.

Šo drošības noteikumu un norādījumu neievērošana var būt par cēloni elektriskā trieciena saņemšanai, izraisīt aizdegšanos un/ vai radīt nopietnus savainojumus.

Saglabājiet visus drošības noteikumus un norādījumus turpmākai izmantošanai.

Ar terminu "elektroinstrumenti" jāsaprot no elektrotīkla darbināmi elektroinstrumenti (ar vadu), kā arī no akumulatora darbināmi (bezvadu) elektroinstrumenti.

DROŠĪBA DARBA VIETĀ

- a. **Sekojiēt, lai darba vieta būtu tīra un labi apgaismota.**
Nekārtīgā darba vietā un sliktā apgaismojumā var viegli notikt nelaimes gadījums.
- b. **Nelietojiet elektroinstrumentu sprādzienbīstamu vai ugunsnedrošu vielu tuvumā un vietās ar paaugstinātu gāzes vai putekļu saturu gaisā.** *Elektroinstrumenti darba laikā nedaudz dzirksteļo, un tas var izsaukt viegli degošu putekļu vai tvaiku aizdegšanos.*
- c. **Lietojot elektroinstrumentu, neļaujiet bērniem un citām nepiederošām personām tuvoties darba vietai.** *Citu personu klātbūtne var novērst uzmanību, kā rezultātā jūs varat zaudēt kontroli pār elektroinstrumentu.*

ELEKTRODROŠĪBA

- a. **Elektroinstrumenta kontaktdakšai jābūt piemērotai elektrotīkla kontaktligzdai.** *Kontaktdakšas konstrukciju nedrīkst nekādā veidā mainīt. Nelietojiet kontaktdakšas salāgotājus, ja elektroinstrumenti caur elektrisko vadu tiek savienoti ar aizsargzemējuma ķēdi.* *Neizmaiņātas konstrukcijas kontaktdakša, kas piemērota kontaktligzdai, ļauj samazināt elektriskā trieciena saņemšanas risku.*
- b. **Darba laikā nepieskarieties saņemtiem priekšmetiem, piemēram, caurulēm, radiatoriem, plītiem vai ledusskapjiem.** *Kermeņa daļām pieskaroties saņemtiem virsmām, pieaug risks saņemt elektrisko triecienu.*
- c. **Nelietojiet elektroinstrumentu lietus laikā, neturiet to mitrumā.** *Mitrumam iekļūstot instrumentā, pieaug risks saņemt elektrisko triecienu.*
- d. **Nenoslogojiet elektrisko vadu.** *Nelietojiet elektrisko vadu elektroinstrumenta pārvešanai un piekāšanai, neraujiet aiz tā, ja vēlaties atvienot elektroinstrumentu no elektrotīkla kontaktligzdas.* *Sargājiet elektrisko vadu no karstuma, eļļas, asām šķautnēm un elektroinstrumenta kustīgajām daļām.* *Bojāts vai samezģojies elektriskais vads paaugstina elektriskā trieciena risku.*
- e. **Lietojot elektrisko instrumentu ārā, izmantojiet pagarinātāju, kas piemērots lietošanai ārā.** *Lietojot pagarinātājkabli, kas piemērots darbam ārpus telpām, samazinās risks saņemt elektrisko triecienu.*
- f. **Ja elektroinstrumentu tomēr nepieciešams lietot vietās ar paaugstinātu mitrumu, izmantojiet tā pievienošanai noplūdes strāvas aizsargreleju (ELCB).** *Lietojot noplūdes strāvas aizsargreleju, samazinās risks saņemt elektrisko triecienu.*

PERSONĪGĀ DROŠĪBA

- a. **Strādājot ar elektroinstrumentu, saglabājiet paškontroli un rīkojieties saskaņā ar veselo saprātu.** *Pārtrauciet darbu, ja jūtaties noguris vai atrodaties alkohola, narkotiku vai medikamentu izraisītā reibumā.* *Strādājot*

ar elektroinstrumentu, pat viens neuzmanības mirklis var būt par cēloni nopietnam savainojumam.

- b. **Izmantojiet individuālos darba aizsardzības līdzekļus.** **Vienmēr izmantojiet aizsargbrilles un ausu aizsargus.**
Tādu darba aizsardzības līdzekļu, kā putekļu aizsargmaskas, nesliedīšu apavu un aizsargķiveres vai ausu aizsargu pielietošana atbilstoši elektroinstrumenta tipam un veicamā darba raksturam ļauj izvairīties no savainojumiem.
- c. **Nepieļaujiet elektroinstrumenta patvaļīgu ieslēgšanos.** **Pirms elektroinstrumenta pievienošanas elektrotīklam pārliedcinieties, ka tā šīs atrodas stāvoklī "Izslēgts".** *Pārnesot elektroinstrumentu ar pirkstu uz slēdža vai pievienojot ieslēgtu elektroinstrumentu elektrotīklam, viegli var notikt nelaimes gadījums.*
- d. **Pirms elektroinstrumenta ieslēgšanas neaizmirstiet izņemt no tā regulējošos instrumentus vai atslēgas.** *Patronsatlēga vai skrūvjsatlēga, kas elektroinstrumenta ieslēgšanas brīdī ir ievietota tā rotējošajās daļās, var radīt savainojumu.*
- e. **Strādājot ar elektroinstrumentu, ieturiet stingru stāju.** **Darba laikā vienmēr saglabājiet līdzsvaru un centieties nepaslidēt.** *Tas atvieglo elektroinstrumenta vadīšanu neparedzētās situācijās.*
- f. **Izvēlieties darbam piemērotu apģērbu.** **Darba laikā nenēsājiet brīvi plandošas drēbes un rotaslietas.** **Sargājiet matus, apģērbu un aizsargcimdus no elektroinstrumenta kustīgajām daļām.** *Tajās var iekerties vaļiņas drēbes, rotaslietas un gari mati.*
- g. **Ja elektroinstrumenta konstrukcija ļauj tam pievienot ārējo putekļu uzsūkšanas vai savākšanas/uzkrāšanas ierīci, sekojiēt, lai šāda ierīce tiktu pievienota un pareizi darbotos.** *Pielietojot minētās ierīces, samazinās putekļu kaļiņa ietekme uz lietotāja veselību.*

ELEKTROINSTRUMENTA LIETOŠANA UN APOKOPE

- a. **Nepārslodjiet elektroinstrumentu.** **Katram darbam izvēlieties piemērotu elektroinstrumentu.** *Elektroinstrumenti darbojas labāk un drošāk pie nominālās slodzes.*
- b. **Nelietojiet elektroinstrumentu, ja ir bojāts tā slēdzis.** *Elektroinstrumenti, ko nevar ieslēgt un izslēgt, ir bīstami lietošanai, un to nepieciešams remontēt.*
- c. **Pirms elektroinstrumenta apkopas, regulēšanas vai darbinstrumenta nomaīņas atvienojiet tā kontaktdakšu no barojošā elektrotīkla vai izņemiet no tā akumulatoru.** *Šāds drošības pasākums ļauj samazināt elektroinstrumenta nejaūšas ieslēgšanās risku.*
- d. **Elektroinstrumentu, kas netiek darbināts, uzglabājiet vietā, kur tas nav sasniedzams bērniem un personām, kuras neprot rīkoties ar instrumentu vai nav iepazīnušas ar šo lietošanas pamācību.** *Elektroinstrumenti nekompetentu personu rokās ir bīstami.*
- e. **Rūpīgi veiciet elektroinstrumenta apkalpošanu.** **Pārbaudiet, vai kustīgās daļas ir labi salāgotas un nav iespīlētas, vai kāda no daļām nav bojāta un vai nepastāv kādi citi apstākļi, kas varētu ietekmēt elektroinstrumenta normālu darbību.** **Atklājot bojājumus, pirms elektroinstrumenta lietošanas nodrošiniet tam**

vajadzīgo remontu. Daudzi nelaimes gadījumu cēlonis ir elektroinstrumenta nepietiekama apkalpošana.

- f. Savlaicīgi notīriet un uzasiniet griezošos darbinstrumentus. Rūpīgi kopti darbinstrumenti ar asām griezējšķautnēm retāk iestrēgst un ļauj vieglāk vadīt elektroinstrumentu.
- g. Lietojiet elektroinstrumentu, papildpiederumus, darbinstrumentus utt. atbilstoši šeit sniegtajiem norādījumiem un attiecīgajam elektroinstrumentam paredzētajā veidā, ņemot vērā apstākļus un veicamā darba raksturu. Elektroinstrumenta lietošana mērķiem, kuriem tas nav paredzēts, ir bīstama un var novest pie neparedzamām sekām.

AR AKUMULATORU DARBINĀMA INSTRUMENTA IZMANTOŠANA UN APKOPE

- a. Lai atkārtoti uzlādētu instrumentu, izmantojiet tikai ražotāja norādītu lādētāju. Lādētājs, kas der viena veida akumulatoram, var izraisīt ugunsgrēku, ja to lieto ar cita veida akumulatoru.
- b. Izmantojiet elektriskos instrumentus tikai ar tiem paredzētiem akumulatoriem. Izmantojot citus akumulatorus, iespējama trauma un ugunsgrēka rašanās.
- c. Laikā, kad akumulators netiek lietots, nepieļaujiet, lai tā kontakti saskartos ar saspraudēm, monētām, atslēgām, naglām, skrūvēm vai citiem neliekiem metālapriekšmetiem, kas varētu izraisīt īsslēgumu. Īsslēgums starp akumulatora kontaktiem var radīt apdegumus un būt par cēloni ugunsgrēkam.
- d. Nepareizi lietojot akumulatoru, no tā var izdalīties šķidrums; nepieļaujiet tā saskari ar ādu. Ja šķidrums netišām nokļūst uz ādas, elektroliftu ar ūdeni. Ja šķidrums nokļūst acīs, vēršieties arī pēc medicīniskās palīdzības. No akumulatora izdalītais šķidrums var izraisīt niezi vai radīt apdegumus.

APKALPOŠANA

- a. Nodrošiniet, lai elektroinstrumenta apkalpošanu veiktu kvalificēts personāls, nomaīpai izmantojot vienīgi oriģinālās rezerves daļas. Tas ļauj saglabāt nepieciešamo darba drošības līmeni, strādājot ar elektroinstrumentu.

ĪPAŠIE DARBA DROŠĪBAS NOTEIKUMI

- a. Lietojiet elektroinstrumentu vienīgi sausajai slīpēšanai. Iekļūstot elektroinstrumentā ūdenim, pieaug elektrotriecienu saņemšanas risks.
- b. Netuviniet rokas zāģējuma trasei. Neturiet rokas zem zāģējamā priekšmeta. Kermēņa daļu saskaršanās ar zāģa asmeni var būt par cēloni savainojumam.
- c. Lietojot piemērotu metālmeklētāju, pārbaudiet, vai apstrādes vietu nešķērso slēptas komunālāpgādes līnijas, vai arī griezieties pēc konsultācijas vietējā komunālās saimniecības iestādē. Darbinstrumenta saskaršanās ar elektropārvades līniju var izraisīt aizdegšanos vai būt par cēloni elektriskajam triecienam. Bojājums gāzes pārvades līnijā var izraisīt sprādzienu. Darbinstrumentam skarot ūdensvada cauruli, var tikt bojātas materiālās

vērtības, kā arī strādājošā persona var saņemt elektrisko triecienu.

- d. Darba laikā stingri turiet elektroinstrumentu ar abām rokām un centieties ieturēt drošu stāju. Elektroinstrumentu ir drošāk vadīt ar abām rokām.
- e. Nostipriniet apstrādājamo priekšmetu. Iestiprinot apstrādājamo priekšmetu skrūvspilēs vai citā stiprinājuma ierīcē, strādāt ir drošāk, nekā tad, ja tas tiek turēts ar rokām.
- f. Uzturiet darba vietu tīru. Īpaši bīstams ir dažādu materiālu putekļu sajaukums. Vieglo metālu putekļi ir ļoti ugunsnedroši un sprādzienbīstami.
- g. Novērsiet elektroinstrumenta patvaļīgu ieslēgšanos. Pirms akumulatora ievietošanas pārlicinieties, ka ieslēdzējs atrodas stāvoklī „Izslēgts“. Elektroinstrumenta pārņemšana, turot pirkstu uz ieslēdzēja, vai akumulatora ievietošana ieslēgtā elektroinstrumentā var izraisīt nelaimes gadījumu.
- h. Neatveriet akumulatoru. Tas var būt par cēloni īsslēgumam.
- i.  Sargājiet akumulatoru no karstuma, tai skaitā arī no ilgstošas saules staru iedarbības un atrašanās uguns tuvumā. Augstas temperatūras iespējami akumulators var sprāgt.
- j. Bojājuma vai nepareizas lietošanas rezultātā akumulators var izdalīt kaitīgus izgarojumus. Šādā gadījumā izvēdiniet telpu un, ja jūtaties slikti, griezties pie ārsta. Izgarojumi var izraisīt elpošanas ceļu kairinājumu.
- k. Ja akumulators ir bojāts, no tā var izplūst šķidrums elektrolīts, saslapinot tuvumā esošos priekšmetus. Pārbaudiet daļas, ko ir skāris elektrolīts. Atīriet elektrolifta skartās elektroinstrumenta daļas vai, ja nepieciešams, nomainiet tās.
- l. Lietojiet akumulatoru tikai kopā ar Dremel elektroinstrumentu. Tikai tā akumulators ir pasargāts no bīstamajām pārslodzēm.
- m. Darbinstrumenta nomaīņas laikā uzvelciet aizsargcimdus. Ilgstoši lietojot elektroinstrumentu, tajā iestiprinātais darbinstruments stipri sakarst.
- n. Nēsājiet ar skrāpi atbilstīgi samitrinātus materiālus (piemēram, tapetes) vai mitras virsmas. Ja elektroinstrumentā iekļūst ūdens, pieaug elektriskā triecienu saņemšanas risks.
- o. Nesamitriniet apstrādājamās virsmas ar šķidriem šķīdinātājiem. Apstrādes laikā virsma sakarst, kā rezultātā var izdalīties indīgi tvaiki.
- p. Ievērojiet piesardzību, rīkojoties ar elektroinstrumentu, kurā ir iestiprināts skrāpis. Šāds darbinstruments ir ļoti ass un var izraisīt savainojumus.

▲ UZMANĪBU Neapstrādājiet materiālus, kas satur azbestu (azbests tiek uzskatīts par vēža izraisītāju).

▲ UZMANĪBU Ja darba gaitā var izdalīties veselībai kaitīgi, ugunsnedroši vai sprādzienbīstami putekļi (dažu materiālu putekļi var izraisīt vēzi), nēsājiet putekļu aizsargmasku un pielietojiet putekļu/skaidu uzsūkšanu, ja elektroinstrumenta konstrukcija ļauj tam pievienot vakuumsūkšanas ierīci.

APKĀRTĒJĀ VIDE

ATBRĪVOŠANĀS NO NOLĪETOTAJIEM IZSTRĀDĀJUMIEM

Elektroinstrumentus, tā pieredumi un iesaiņojuma materiāli ir jāsašķiro, sagatavojot tos otrreizējai pārstrādei apkārtējai videi nekaitīgā veidā.

TIKAI EIROPAS VALSTĪM



Neizmetiet nolietotos elektroinstrumentus sadzīves atkritumu tvērtē!
Saskaņā ar Eiropas Savienības direktīvu 2002/96/ES par nolietotajām elektriskajām un elektroniskajām ierīcēm un šīs direktīvas atspoguļojumiem nacionālajā likumdošanā, lietošanai nederīgie elektroinstrumenti jāsavāc atsevišķi un jānogādā otrreizējai pārstrādei apkārtējai videi nekaitīgā veidā.

TEHNISKIE PARAMETRI

VISPĀRĒJIE PARAMETRI

10.8V Li-Ion bezvadu vibrējošs vairāku pielietojumu rīks MODEL 8300

Nominālais spriegums	10,8 V
Nominālais strāvas stiprums	1,3 – 1,5 Ah
Turētājaptveres	n _o 3000–21 000 min ⁻¹
Svārstību leņķis, pa labi/pa kreisi	1,5°
Svars (bez akumulatora)	0,85 kg

UZLĀDES IERĪCES PARAMETRI

leejas parametri	230 V, 50–60 Hz, 26 W
lzejas parametri	3,6–10,8 V, 1,5 A

AKUMULATORA TEHNISKĀS SPECIFIKĀCIJAS

MODEL 875

Nominālais spriegums (Li-Ion)	10,8 V
Nominālais strāvas stiprums ampēros	1,3 – 1,5 Ah
Nominālā jauda	14,0 – 16,2 Wh

PAGARINĀTĀJKABELĪ

Lietojiet pilnīgi attīstus un droši izmantojamus pagarinātājkabeļus, kas paredzēti vismaz 5 A strāvai.

SALIKŠANA



UZMANĪBU

PIRMS PIEDERUMU MAIŅAS, IETVARU
MAIŅAS VAI RĪKA APKOPES UN
AKUMULATORA NOŅĒMŠANAS, VIENMĒR
IZSLĒDZIET RĪKU.

AKUMULATORA UZLĀDES STĀVOKĻA INDIKATORA LAMPIŅAS

Instrumentus ir aprīkots ar uzlādes stāvokļa indikatora lampiņām (ATTĒLS 1 B). Šīs indikatora lampiņas norāda akumulatora uzlādes stāvokli.

3 no 3 indikatoriem	= 67–100%
2 no 3 indikatoriem	= 34–66%
1 no 3 indikatoriem	= 16–33%
1 no 3 mirgojošiem indikatoriem	= 0–15%

Ja 3 indikatora mirdzdiodes secīgi iedegas, tas norāda, ka akumulatora uzlādes pakāpe ir pārāk zema, lai darbinātu instrumentu. Šādā gadījumā uzlādējiet akumulatoru.

Ja 3 indikatora mirdzdiodes mirgo, tas norāda, ka akumulators ir pārāk karsts, lai to varētu lietot. Šādā gadījumā izslēdziet instrumentu un pagaidiet, līdz akumulators atdziest.

Instrumentus ir aprīkots ar mūsdienīgu elektroniku, kas aizsargā akumulatora litiņa jonu šūnas no bojājumiem, kas varētu rasties pārāk lielas darba temperatūras un/vai izlādes strāvas dēļ. Ja brīdinājuma simbols izgaismojas sarkanā krāsā un/vai instruments pēc ilgas lietošanas pārtrauc darboties, tas visdrīzāk nozīmē to, ka litiņa jonu akumulatora elementu temperatūra ir tuva maksimālajai vērtībai un pirms darba atsākšanas akumulators ir jānomaina vai arī jāļauj tam atdzist līdz istabas temperatūrai. Ja instruments pārslodzes dēļ automātiski izslēdzas, slēdzis uz dažām sekundēm jāiestata pozīcijā Izslēgts, lai pirms lietošanas atsāktos strāvas padeve.

SVARĪGAS PIEZĪMES PAR UZLĀDI

- Uzlādes ierīce ir paredzēta akumulatora ātrai uzlādei tikai tad, ja tā temperatūra ir robežās no 32 °F (0 °C) līdz 113 °F (45 °C). Ja akumulators ir pārāk karsts vai auksts, tā ātrā uzlāde nenotiek (piemēram, tad ja akumulators ir sakarsis intensīvas lietošanas dēļ). Akumulatora temperatūrai atgriežoties vērtību robežās no 32 °F (0 °C) līdz 113 °F (45 °C), automātiski atsākas tā uzlāde.
- Levērojama darbības laika samazināšanās starp uzlādēm var norādīt uz to, ka akumulatora kalpošanas laiks tuvojas beigām un to vajadzētu nomainīt.
- Laikā, kad uzlādes ierīce netiek izmantota, neizmirstiet atvienot to no elektrotīkla.

PIEZĪME. Izmantojot uzlādes ierīces un akumulatorus, kas nav pārdoti firmā „Dremel”, garantijas saistības zaudē spēku.

AKUMULATORA UZLĀDE (875 MODELIS)

Iespraudiet lādētāja vadu standarta strāvas kontaktgldā. Kad akumulators nav ievietots uzlādes ierīcē, tās zaļais indikators DEG PASTĀVĪGI. Tas nozīmē, ka lādētājs ir pieslēgts strāvai un ir gatavs izmantošanai. Ievietojot akumulatoru lādētājā, lādētāja zaļā indikatora lampiņa sāks „MIRGOT”. Tas nozīmē, ka akumulators ātri uzlādējas.

ATTĒLS 9

A. Akumulators

- B. Lādētājs
- C. Zaļais indikators

Kad zaļais indikators beidz MIRGOT (un iedegas pastāvīgi), ātrā uzlāde ir pabeigta. Akumulators ir pilnīgi uzlādējies, un to var izņemt no lādētāja.

Ja, uzsākot akumulatora uzlādi, zaļais indikators DEG PASTĀVĪGI, tas var nozīmēt arī to, ka akumulators ir pārāk karsts vai auksts.

Akumulatora ātrā uzlāde ir iespējama vienīgi tad, ja tā temperatūra ir robežās no 0 °C līdz 45 °C.

Ja vajadzīgs, ieslēdzas iekšējais lādētāja ventilators, lai veicinātu uzlādes procesu un uzlāde notiktu ātrāk.

Tiklīdz akumulatora temperatūra nonāk pieļaujamā vērtību robežās, uzlādes ierīce automātiski pāriet ātrās uzlādes režīmā.

Akumulatora lietošanu var uzsākt jau tad, ja uzlādes ierīces indikators vēl mirgo. Atkarībā no uzlādes temperatūras, indikators var beigt mirgot arī pēc ilgāka laika.

Zaļā lampiņas gaisma norāda, ka notiek ātra akumulatora uzlāde. Tā nenorāda brīdi, kad akumulators ir pilnīgi uzlādējies. Indikators beidz ātrāk mirgot tad, ja akumulators nav bijis pilnīgi izlādējies.

Ja zaļais indikators DEG PASTĀVĪGI, akumulatora uzlāde nenotiek.

VISPĀRĒJS RAKSTUROJUMS

Dremel Cordless Multi-Max rīks paredzēt sausu virsmu, stūru, šķautņu slīpēšanai, vēlēšanai, mīkstu metālu, koka un plastmasas zāģēšanai un javas nofīrēšanai, izmantojot īpašus Dremel ieteiktu piederumus.

ATTĒLS 1

- A. Slēdzis ieslēgšanai un izslēgšanai
- B. Akumulatora uzlādes pakāpes indikators
- C. Griešanas ātruma bidāmais slēdzis
- D. Akumulators
- E. Akumulatora atbrīvošanas izciļņi
- F. Ventilācijas atveres
- G. Fiksācijas skrūve
- H. Asmeņu starplika
- I. Piederumu turētājs
- J. Piederumi

PIEDERUMU UZSTĀDĪŠANA UN NOŅĒMŠANA

PIEZĪME. Lai iegūtu sīkaku informāciju par firmas Dremel darbinstrumenta lietošanu, noteikti izlasiet kopā ar to piegādāto lietošanas pamācību.

Lietojiet tikai firmā Dremel ražotus labi pārbaudītus augstas kvalitātes darbinstrumentus.

Dremel griešanas, vilešanas asmeņi aprīkoti ar Quick-Fit atveri, kas ļauj veikt ātrāku piederumu noņemšanu, salīdzinājumā ar citām svārstību griezņu sistēmām.

1. Ar sešskaldņa atslēgu atskrūvējiet fiksācijas skrūvi tikai tik daudz, lai varētu piederumu iebīdīt starp piederumu turētāju un starplika (2. att.).

2. ATTĒLS

- A. Piederumu turētājs
- B. Fiksācijas skrūve

- C. Sešskaldņa skrūve
- D. Asmeņu starplika
- E. Piederumi
- F. Piederumi
- G. Starplika ar konusveida augšdaļu

2. Ar tīru lupatīņu notīriet piederumu turētāju, piederumu un fiksācijas skrūvi.
3. Uzlieciet piederumu uz piederumu turētāja tā, lai piederums sakrīt ar turētāja tapīnām un labi iegulst piederumu turētājā.
4. Labi pievelciet fiksācijas skrūvi ar komplektā ietvertu sešskaldņa skrūvi (3. attēls).

3. ATTĒLS

- A. Fiksācijas skrūve
- B. Sešskaldņa atslēga

PIEZĪME: Lai būtu ērtāk strādāt, dažus piederumus, piemēram, asmeņus vai vīles, var uzstādīt uz rīka taisni vai leņķī (4. attēls).

4. ATTĒLS

SLĪPĒŠANAS LOKŠŅU UZSTĀDĪŠANA UN NOŅĒMŠANA

Slīpēšanas paliktņim tiek izmantoti pieākējami un aplokāmi piederumi, kas labi piegulst slīpēšanas paliktņim, ja to spiež ar mērenu spēku.

1. Pielāgojiet slīpēšanas loksnī un ar roku spiediet to pie spēšanas paliktņa.
2. Stipri piespiediet instrumentu ar slīpēšanas loksnī pie līdzēšanas virsmas un uz brīdi ieslēdziet rīku. Tā tiks iegūt laba saķere un novērsta priekšlaicīga nolietošāns.
3. Lai nomainītu, vienkārši noņemiet slīpēšanas loksnī, notīriet putekļus no slīpēšanas paliktņa un piespiediet jaunu slīpēšanas loksnī.

Pēc kāda laika slīpēšanas paliktņa virsma nolietosies, ja tā vairāk nenodrošina pietiekamu saķeri ar slīpēšanas loksnī, paliktņis jānomaina ar jaunu. Ja novērojat pārāk ātru slīpēšanas paliktņa virsma dilumu, darba laikā samaziniet spiedienu uz rīku.

Lai iegūtu maksimālu slīpēšanas spēju, pagrieziet paliktņi par 120 grādiem, ja abrazīvās virsmas gals nodilis.

PUTEKĻU IZVADE

Rīks aprīkots ar putekļu izvades adapteri putekļi aizvādišanai (5. att.). Lai izmantotu šo iespēju, savienojiet rīka adapteri (A) ar putekļu sūcēju (B).

LIETOŠANA

DARBA UZSĀKŠANA

Pirmais solis rīka lietošanā, ir pierast pie tā. Paturiet rīku rokā un izjūtiēt tā svaru un līdzsvarojumu (6. att.). Atkarībā no pielietojuma, ai iegūtu optimālu komfortu r kontrolī pār rīku, vajadzēs pielāgot roku stāvokli.

Turot rīku, nenosedziet ar roku tā ventilācijas atveres. Nosedzta ventilācijas atveres var būt par iemeslu motora pārkaršanai.

6. ATTĒLS

SVARĪGI! Lai pierastu pie rīka lielā griešanās ātruma, veiciet apstrādes mēģinājumus uz materiāla atgriezuma. Atcerieties, ka rīks vislabāk darbojas pie pietiekoši liela ātruma, kopā ar to izmantojot pareizi izvēlētu firmas Dremel piederumus. Uzmanieties un nespiediet pārāk stipri.

Lēni tuviniet svārstību rīku apstrādājamā priekšmeta virsmai un ļaujiet tam saskarties ar virsmu punktā, no kura vēlaties sākt apstrādi. Uzmanīgi vadiet rīku pa apstrādājamo virsmu, spiežot to ar minimālu spēku. Ļaujiet piederumam strādāt. Parasti vislabāk ir veikt virrākus atsevišķu gājienu, nevis visu darbu vienā gājenā. Piemēram, lai veiktu griezumu, virziet rīku uz priekšu un atpakaļ pa apstrādājamo detaļu. Izdariet nelielus griezienus materiālā, līdz sasniegts vajadzīgais dziļums.

Bīdāmais slēdzis "ON/OFF" (Iesl./Izsl.)

Rīku var ieslēgt (ON), bīdot slēdzi, kas atrodas uz motora korpusa (7. att.).

LAI IESLĒGTU RĪKU (ON), pabīdiet slēdzi uz priekšu.

LAI IZSLĒGTU RĪKU (OFF), pabīdiet slēdzi atpakaļ.

Elektroniskā uzraudzība

Šis rīks ir aprīkots ar iekšēju elektroniskās vadības sistēmu, kas nodrošina pakāpenisku palaišanu, mazinot pārslodzi, kas lielā griezes momenta dēļ rodas ieslēgšanas brīdī.

Griešanās ātruma bīdāmais slēdzis



Šis rīks ir aprīkots ar bīdāmu griešanās ātruma regulatoru. Griešanās ātrumu var regulēt arī instrumenta darbības laikā, pārvietojot regulatoru uz priekšu vai atpakaļ un iestatot jebkuru vērtību.





Lai dažādu materiālu apstrādē iegūtu vislabākos rezultātus, iestatiet mainīgā ātruma slēdzi atbilstoši veicamajam darbam (sk. Ātrumu tabulu, 10. att.). Lai izvēlētos piederumam atbilstošāko ātrumu, vispirms patrenējieties ar materiāla atgriezumiem.

Bezvadu svārstību instrumenta griešanās ātrumu var regulēt, pārbīdot regulatoru uz tā korpusa.

10. att. Ātrumu tabula, sk. Priekšējais materiāls.

Papildinājums zem:

Piederumi	Pielietojums
 MM11	Virsmu slīpēšana tuvu manām, stūros vai grūti aizsniežamās vietās. Atkarībā no slīpēšanas loksnes, piem., koka, krāsas, lakas, apmetuma un cementa slīpēšanai
 MM70W	Precīzai slīpēšanai.

Piederumi	Pielietojums
 MM70P	Gruntējuma, otas atstāto nelīdzenumu, krāsas pilienu un notecējumu slīpēšanai.
 MM411	Mazāki greizumi un iegriezumi. Piemērs: iegriezumi mēbelēs kabeļu savienojumiem.
 MM440	Griešana un dziļi iegriezumi; arī zāģēšanai tuvu malām, stūros un grūti aizsniežamās vietās. Piemērs: Gari griezumu durvju aplošanās logu palodzēs, grīdas iekļāšanai vai fižu uzstādīšanai.
 MM422	Mazāki greizumi un padziļinājumu griezumi. Piemērs: Ūdens cauruļu (vara) va kabeļu pārvadu iegriešana sienās, grīdās vai griestos.
 MM450	Esošu apdares vai grīdas seguma materiālu griešana. Griešana tuvu manām, stūros vai grūti aizsniežamās vietās. Piemēri: Grīdas ventilācijas uzstādīšana vai bojātu grīdas materiālu labošana.
 MM500/MM501	Javas notīrīšanai starp sienu un grīdas flīzēm. Piemērs: Javas saišu starp sienas flīzēm izgriešana remonta darbiem.
 MM600	Vinila grīdsegu un izballojušu paklāju noņemšana. Piemērs: Uz kāpnēm pakāpieniem vai citām maza / vidēja izmēra virsmām.
 MM610	Vecu segumu vai laku / krāsu, vai citu līmvielu nokasīšana.
 MM900	Apmetuma vai cementa notīrīšana. Piemērs: Javas notīrīšana pēc fižu noņemšanas. Krāsa vai vai eļļas traipu tīrīšana no cementa.

7. ATTĒLS

A. Akumulatora uzlādes pakāpes indikators

B. Griešanās ātruma bīdāmais slēdzis

Regulatora stāvoklis	Ātruma diapazons/min. (OPM)
10	18 000 – 21 000
–	13 000 – 16 000
6	10 000 – 13 000
–	7 000 – 10 000
2	5 000 – 7 000
–	3 000 – 5 000

Akumulatora uzlādes pakāpes indikators

Šis rīks aprīkots ar akumulatora līmeņa indikatoru, kas informē par atlikušo akumulatora uzlādes līmeni. Ja akumulators ir pilnībā uzlādēts, izgaismotas trīs gaismas diodes. Līdz ar akumulatora izlādēšanos, diodes viena pēc otra nodzīsis, līdz izgaismota paliks tikai viena. Ja pēdējā diode sāk mirgot, akumulators ir pilnībā izlādējies.

Ja akumulators ir stipri izlādējies, rīks var automātiski izslēgties biežāk nekā parasti. Ja tā notiek, ir laiks uzlādēt akumulatoru. Kad akumulators pilnībā izlādējas, rīks automātiski izslēdzas. Tā būs strauja apstāšanās, nevis pakāpeniska rīka ātruma samazināšanās. Vienkārši uzlādējiet akumulatoru un turpiniet darbu.

- 3 diodes izgaismotas – akumulators 100% uzlādēts
 - 2 diodes izgaismotas – akumulators par 50% izlādējies
 - 1 diode izgaismota – akumulators par 25% izlādējies
 - 1 diode mirgo - rīks tūlīt izslēgsies
 - 3 diodes izgaismojas viena pēc otras, tas norāda, ka akumulatora uzlādes pakāpe ir pārāk zema, lai darbinātu rīku. Uzlādējiet akumulatoru.
 - 3 diodes mirgo, tas norāda, ka akumulators ir pārāk karsts, lai to varētu lietot.
- Izslēdziet rīku un pagaidiet, līdz akumulators atdziest.

Akumulatora ievietošana un izņemšana

Akumulatoru no rīka var izņemt, spiežot atļaišana taustiņus abās pusēs un izņemot akumulatoru ārā (8. att.)
Lai ievietotu akumulatoru atpakaļ, bīdīet to iekšā korpusā līdz tas fiksējas. Nospiediet pārāk stipri.

8. ATTĒLS

- A. Korpus
- B. Akumulators
- C. Akumulatora atļaišanas taustiņi

Svarīgas piezīmes par uzlādi

1. Uzlādes ierīce ir paredzēta akumulatora ātrai uzlādei tikai tad, ja tā temperatūra ir robežās no 32 °F (0 °C) līdz 113 °F (45 °C). Ja akumulators ir pārāk karsts vai auksts, tā ātrā uzlāde nenotiek. (Tas var notikt, ja akumulators ir sakarsis intensīvas lietošanas dēļ). Akumulatora temperatūrai atgriežoties vērtību robežās no 32 °F (0 °C) līdz 113 °F (45 °C), automātiski atsākas tā uzlāde.
2. Ievērojama darbības laika samazināšanās starp uzlādēm var norādīt uz to, ka akumulatora kalpošanas laiks tuvojas beigām un to vajadzētu nomainīt.
3. Laikā, kad uzlādes ierīce netiek izmantota, neaizmirstiet atvienot to no elektrotīkla.
4. Ja akumulators kārtīgi neuzlādējas:
 - a. Pārbaudiet spriegumu kontakltīgzdā, pievienojot tai kādu citu ierīci.
 - b. Pārbaudiet, vai kontakltīgзда nav savienota ar ar slēdzi, kas atslēdz strāvas padevi līdz ar pagaismojuma izslēgšanu.
 - c. Pārbaudiet, vai akumulatora kontaktos nav putekļu. Nepieciešamības gadījumā notīriet tos ar vates kociņu un spirtu.
 - d. Ja vēl aizvien uzlāde nenotiek, nogādājiet vai nosūtiet akumulatoru un lādētāju uz vietējo Dremel servisa centru.

Piezīme: Izmantojot uzlādes ierīces un akumulatorus, kas nav Dremel oriģinālie, garantijas saistības zaudē spēku.

Darbības princips

Piedzīnas mehānisms liek darbinstrumentam svārstīties līdz 21000 reizēm minūtē turp un atpakaļ 3,0° leņķī. Tas ļauj precīzi strādāt arī šaurā telpā.

Zāģēšana

- **Lietojiet vienīgi nebojātus, nevainojamas formas zāģa asmeņus.** Saliekti, neasi vai citādā veidā bojāti zāģa asmeņi var salūzt.
- **Zāģējot vieglos būvmateriālus, ievērojiet šo materiālu ražotājfirmu sniegtos norādījumus un ieteikumus.**
- **Zāģēšanas paņēmieni ar asmens iegremdēšanu drīkst pielietot tikai mīkstu materiālu, piemēram, koksnes, sausā apmetuma u.c. zāģēšanai!**

Pirms koka, skaidu plākšņu, būvmateriālu u.t.t. zāģēšanas ar zāģa asmeņiem no oglekļa tēruada pārļiecinieties, ka šie materiāli nesatur tādus svešķermeņus, kā naglas, skrūves u.c. Vajadzības gadījumā izņemiet šos priekšmetus vai lietojiet bimetaļa zāģa asmeņus.

Griešana

Piezīme. Griežot sienas flīzes, ņemiet vērā, ka darbinstrumenti, tos ilgstoši lietojot, ir pakļauti stiprai dilšanai.

Apstrāde ar skrāpi

Veicot virsmu apstrādi ar skrāpi, izvēlieties lielu svārstību biežumu.

Apstrādājiet mīkstu materiālu (piemēram, koku), turot elektroinstrumentu tuvu apstrādājamā priekšmeta virsmai un izdarot uz to nelielu spiedienu. Pretējā gadījumā skrāpis var sabojāt atīrāmo materiālu.

Termoatkarīga aizsardzība pret pārslodzi

Pareizi lietojot elektroinstrumentu, tas netiek pārslogots. Taču pie paaugstinātas slodzes, kā arī gadījumā, ja akumulatora temperatūra ir ārpus pieļaujamo vērtību robežām, kas ir 0–70 °C elektroinstrumenta darbības ātrums samazinās vai arī tas izslēdzas. Akumulatora temperatūrai atgriežoties pieļaujamo vērtību robežās, elektroinstruments atsāk darboties ar pilnu ātrumu. Ja elektroinstruments automātiski izslēdzas, izslēdziet to ar ieslēdzēja palīdzību, ļaujiet akumulatoram atdzist un tad no jauna ieslēdziet elektroinstrumentu.

APKALPOŠANA

Elektroinstrumenta profilaktiskās apkalpošanas laikā, ko veicis nepilnvarots personāls, var tikt izmainīts iekšējo savienotāju un citu sastāvdaļu novietojums, kas var radīt nopietnas briesmas lietotājam. Mēs iesakām visus elektroinstrumenta apkalpošanas darbus veikt firmas Dremel pilnvarotā tehniskās apkalpošanas iestādē. Lai izvairītos no elektriskā trieciena un savainojumiem elektroinstrumenta patvaļīgas ieslēgšanās dēļ, pirms tīrīšanas vai apkalpošanas atvienojiet tā elektriskā vada kontaktdakšu no elektrotīkla kontakltīgzdas.

TĪRĪŠANA

UZMANĪBU LAI IZVAIRĪTOS NO NEGADĪJUMIEM, PIRMS TĪRĪŠANAS VIENMĒR ATVIENOJIET INSTRUMENTU UN/VAI UZLĀDES IERĪCI NO ELEKTROBAROŠANAS AVOTA. *Visefektīvāk instrumentu var tīrīt ar saspiestu gaisu. Tīrot instrumentus ar sausu saspiesto gaisu, vienmēr lietojiet aizsargbrilles.*

Ventilācijas atverēm un svirslēdžiem vienmēr jābūt tīriem un bez svešķermeņiem. Nemēģiniet tīrīt instrumentu, ievadot tā atverēs smailus priekšmetus.

UZMANĪBU DAŽI TĪRĪŠANAS LĪDZEKĻI UN ŠĶĪDUMI VAR SABOJĀT IZSTRĀDĀJUMA PLASTMASAS DALĪS. Pie tādām vielām pieder benzīns, oglekļa tetrahlorīds, hlora saturoši tīrīšanas šķīdumi, kā arī amonjaks un amonjaku saturoši sadzīves mazgāšanas līdzekļi.

TEHNISKĀ APKOPE UN GARANTĪJA

UZMANĪBU INSTRUMENTAM NAV DAĻU, KURU REMONTU VAR VEIKT LIETOTĀJS.

Elektroinstrumenta profilaktiskās apkalpošanas laikā, ko veicis nepilnvarots personāls, var tikt izmainīts iekšējo savienotāju un citu sastāvdaļu novietojums, kas var radīt nopietnas briesmas lietotājam. *Mēs iesakām visus apkalpošanas darbus veikt firmas Dremel pilnvarotā tehniskās apkalpošanas iestādē. TEHNISKĀS APKOPES SPECIĀLISTIEM: pirms apkopes vai tīrīšanas atvienojiet elektroinstrumentu un/ vai uzlādes ierīci no elektrobarošanas avota.*

Šā DREMEL izstrādājuma garantija atbilst starptautiskajā un nacionālajā likumdošanā noteiktajām prasībām; garantija neattiecas uz bojājumiem, ko izraisījis normāls nodilums un nolietojums, izstrādājuma pārslodze vai nepareiza izmantošana.

Pretenziju gadījumā nosūtiet neizjauktu instrumentu vai uzlādes ierīci kopā ar iegādes datumu apliecinošu dokumentu uz tuvāko specializēto tirdzniecības vietu.

SAZINĀŠANĀS AR DREMEL

Plašāku informāciju par Dremel piedāvājumu, atbalsta dienestu un karsto palīdzības līniju skatiet vietnē www.dremel.com.

Dremel Europe, P.O. Box 3267, 4800 DG Breda, Nīderlande

الرموز المستخدمة



اقرأ هذه التعليمات



استخدم واقي العين



استخدم الشاحن بالأمكان المغلقة فقط



عزل مزدوج (لا يلزم وجود خط أرضي)



قد تنفجر البطارية إذا تم التخلص منها بإلقائها في النار، لذا لا تحرق البطارية لأي سبب



قم بتخزين الإداة/الشاحن/البطارية في أماكن لا تتجاوز درجة الحرارة فيها 50 درجة مئوية



لا تتخلص من الشاحن مع مادة النفايات المنزلية



لا تتخلص من البطارية مع مادة النفايات المنزلية

تحذيرات عامة لسلامة أداة القدرة



اقرأ كل التعليمات والتحذيرات الخاصة بالسلامة.

قد يؤدي عدم اتباع هذه التعليمات والتحذيرات إلى حدوث صدمة كهربائية أو نشوب حريق و/أو إصابة خطيرة.

احتفظ بكل التعليمات والتحذيرات للرجوع اليهم مستقبلاً. يشير المصطلح "أداة القدرة" في التحذيرات إلى أداة القدرة التي تعمل بالموصلات الرئيسية (بسلك) أو أداة القدرة التي تعمل بالبطارية (لاسلكية).

سلامة منطقة العمل

a. أبق منطقة العمل نظيفة ومضاءة جيداً. حيث تتسبب المناطق غير المرئية والمظلمة في وقوع حوادث.

b. لا تقم بتشغيل أدوات القدرة في مناطق قابلة للانفجار، مثل الحال في وجود سوائل قابلة للاشتعال أو غازات أو أتربة. فقد ينتج عن أدوات القدرة شرار قد يتسبب في اشتعال الأتربة أو الأبخرة.

c. أبق الأطفال والمارة بعيداً أثناء تشغيل أداة القدرة. فقد يتسبب شرود ذلك إلى فقدان السيطرة.

السلامة الكهربائية

a. يجب أن يتوافق قاييس أداة القدرة مع المأخذ. لا تقم بتعديل القاييس بأي شكل مطلقاً. لا تستخدم أي قوايس محول مع أدوات قدرة متصلة

بطرف أرضي (مؤرضة). ستعمل القوايس غير المعدلة والمأخذ المتوافقة على تقليل خطر حدوث صدمة كهربائية.

b. تجنب تلامس الجسم مع الأسطح الأرضية مثل الأنابيب والرادياتيرات والنطاقات والبرادات. يتزايد خطر حدوث صدمة كهربائية إذا كان جسمك ملامساً لطرف أرضي أو مؤرضاً.

c. لا تعرض أدوات القدرة للمطر أو حالات بلل. حيث سيؤدي الماء الذي يدخل في أداة قدرة إلى زيادة خطر حدوث صدمة كهربائية.

d. لا تقم بإساءة استعمال السلك. لا تقم أبداً باستخدام السلك لحمل أداة القدرة أو جذبه أو فصلها. أبق السلك بعيداً عن الحرارة أو الزيوت أو الحوامل الحادة أو الأجزاء المتحركة. كما تزيد الأسلاك المشابكية أو التالفة من خطر حدوث الصدمة الكهربائية.

e. عند تشغيل أداة قدرة في الساحات الخارجية، استخدم سلك تطويل مناسب للاستخدام الخارجي. يؤدي استخدام سلك مناسب للاستخدام الخارجي إلى تقليل خطر حدوث صدمة كهربائية.

f. إذا تعذر تجنب تشغيل أداة قدرة في مكان رطب، فقم باستخدام طرف إمداد محمي بقاطع دائرة تسرب أرضي (ELCB). ويقلل استخدام قاطع دائرة تسرب أرضي من خطر حدوث صدمة كهربائية.

السلامة الشخصية

a. كن يقظاً، وراقب ماذا تفعله واستخدم حسن التمييز عند تشغيل أداة قدرة. لا تستخدم أداة قوة عندما تكون مجهداً أو تحت تأثير عقارات أو الكحول أو الأدوية. فقد يؤدي السهور للحظة أثناء تشغيل أدوات القدرة إلى إصابة جسدية خطيرة.

b. استخدم معدات حماية شخصية. ارتد واقي عين على الدوام. تقلل معدات الحماية مثل قناع الحماية من الأتربة أو أغطية السلامة المقاومة للانزلاق أو الخوذة الواقية أو واقي السمع والتي تستخدم في ظروف مناسبة من وقوع إصابات جسدية.

c. تجنب بدء التشغيل غير المقصود. وتأكد من أن مفتاح التشغيل في وضع الإيقاف قبل التوصيل بمصدر الطاقة و/أو البطارية. قبل رفع الأداة أو حملها. يتسبب حمل أدوات القدرة مع وضع إصبعك على مفتاح التشغيل أو إمداد الطاقة لأدوات القدرة التي تشمل على مفتاح تشغيل في وقوع حوادث.

d. قم بإزالة أي مفتاح ضبط أو مفك قبل تشغيل أداة القدرة. قد يتسبب ترك مفك أو مفتاح في الجزء الدوار من أداة القدرة إلى حدوث إصابة جسدية.

e. لا تتجاوز نطاق التشغيل. حافظ على توازنك وثبات قدمك طوال الوقت. حيث يمكنك ذلك من السيطرة بشكل أفضل على أداة القدرة في المواقف غير المتوقعة.

f. ارتد الملابس المناسبة. لا ترتد ملابس فضفاضة أو مجوهرات. وأبق شعرك وملابسك وقفازيك بعيداً عن الأجزاء المتحركة. فقد تعلق الملابس الفضفاضة أو المجوهرات أو الشعر الطويل بالأجزاء المتحركة.

g. إذا تم تقديم أجهزة توصيل منشآت تجميع واستخلاص الأتربة، فتأكد من توصيلها واستخدامها بطريقة صحيحة. قد يؤدي استخدام هذه الأجهزة إلى تقليل المخاطر المتعلقة بالأتربة.

استخدام أداة القدرة والعناية بها

a. لا تستخدم أداة القدرة بقوة مفرطة. استخدم أداة القدرة الصحيحة للتطبيق الذي تجريه. ستنتج أداة القدرة الصحيحة المهمة بشكل أفضل وأكثر أمناً في النطاق الذي تم تصميمها من أجله.

b. لا تستخدم أداة القدرة إذا لم يعمل المفتاح في وضع التشغيل والإيقاف. تمثل أية أداة قدرة يتعذر التحكم فيها بالمفتاح خطراً ويجب إصلاحها.

c. أفضل القاييس من مصدر الطاقة و/أو حزمة البطارية من أداة القدرة قبل إجراء أي عمليات ضبط لأدوات القدرة أو تغيير ملحقاتها أو تخزينها. تقلل إجراءات السلامة الوقائية تلك خطر بدء تشغيل أداة القدرة بشكل غير مقصود.

- تجنب التشغيل العرضي. تأكد من أن مفتاح التشغيل/الإيقاف في وضع الإيقاف قبل إدخال حزمة البطارية. يتسبب حمل أدوات القدرة مع وضع إصبعك على مفتاح التشغيل/الإيقاف أو إدخال حزمة البطارية في أدوات القدرة التي تشتمل على مفتاح تشغيل في وقوع حوادث.
- لا تفتح البطارية. حيث ينطوي ذلك على خطر حدوث دائرة قصر.
- احم البطارية من الحرارة، مثل اللهب وأشعة الشمس المستمرة. ينطوي ذلك على خطر حدوث انفجار.



- في حالة تلف البطارية واستخدامها بشكل غير مناسب، قد تبعث أبخرة. اخرج في الهواء الطلق واسع للحصول على مساعدة طبية في حالة ظهور شكاوى. وقد تتسبب الأبخرة في هياج الجهاز التنفسي.
- عندما تتعطل البطارية، قد يبدئ متربها سائل ويلامس المكونات المجاورة. افحص كل الأجزاء المعنية. نظف هذه الأجزاء أو استبدلها إذا لزم الأمر.
- استخدم البطارية فقط مع أداة القدرة من Dremel. من شأن هذا الإجراء وحده أن يحمي البطارية من الحمل الزائد الخطير.
- البس قفازات واقية عند تغيير ملحقات/أدوات التطبيق. تصبج الملحقات/أدوات التطبيق ساخنة بعد الاستخدام لفترة طويلة.
- لا تقم بقشط مواد مبللة (مثل ورق الحائط) أو في أسطح رطبة. يزيد دخول الماء في الماكينة من خطر حدوث صدمة كهربائية.
- لا تستخدم سوائل تحتوي على مذيبات مع السطح المراد العمل فيه.
- فقد تتسبب المواد التي تسخن بالكشط في انبعاث الأبخرة السامة.
- توخ الحذر الشديد عند التعامل مع الأداة الكاشطة. الملحق حاد جدًا؛ ومن ثم فينبك خطر حدوث إصابة.

لا تعمل في أسطح تحتوي على الأسبستوس (يعتبر الأسبستوس مادة مسرطنة).



- اتخذ الإجراءات الوقائية أثناء العمل عندما يكون هناك تراب لأنه قد يضر بصحة الفرد، أو قد يكون قابلاً للاشتعال أو الانفجار (تعتبر بعض الأتربة مسرطنة)؛ البس قناعًا واقياً من الأتربة واعمل على استخلاص الأتربة/الشرائح عند القابلية للرطب.



- d. قم بتخزين أدوات القدرة غير المستخدمة بعيدًا عن متناول الأطفال ولا تدع أشخاصًا ليسوا على علم بهذه التعليمات أو بأداة القدرة يقومون بتشغيلها. وتمثل أدوات القدرة خطرًا عندما تقع في أيدي مستخدمين غير مدربين.
- e. الحفاظ على أدوات القدرة. تحقق من المحاذاة الخاطئة أو تعلق الأجزاء المتحركة، وانكسار الأجزاء وأي حالة أخرى قد تؤثر على تشغيل أدوات القدرة. وإذا تلفت، فقم بتصليح أداة القدرة قبل الاستخدام. هناك العديد من الحوادث الناتجة عن صيانة أدوات القدرة بشكل سيء.
- f. أبق أدوات القطع حادة ونظيفة. تنخفض احتمالات تعطل أدوات القطع التي تتم صيانتها بشكل جيد والمجهزة بحواف قطع حادة كما تكون أسهل في التحكم.
- g. استخدم أداة القدرة والملحقات وأجزاء الثقب بالأداة وما شابه، وفقًا لهذه التعليمات، مع الأخذ في الاعتبار ظروف العمل والعمل المطلوب تنفيذه. قد يؤدي استخدام أداة القدرة لعمليات مختلفة عن العمليات المخصصة لتشويع وضع خطير.

استخدام أداة البطارية والعناية بها

- a. قم بإعادة شحنها فقط بالشاحن المحدد من قبل الجهة المصنعة. قد ينشأ خطر نشوب حريق عند استخدام شاحن مناسب لنوع واحد من حزم البطاريات مع حزمة بطارية أخرى.
- b. استخدم أدوات القدرة مع حزم البطاريات المخصصة فقط. قد ينشأ خطر الإصابة ونشوب حريق عند استخدام أي نوع آخر من البطاريات.
- c. عندما لا يتم استخدام حزمة البطارية، احفظها بعيدًا عن الأجسام المعدنية الأخرى مثل مشابك الورق أو العملات أو المفاتيح أو المسامير أو الأجسام المعدنية الصغيرة الأخرى التي قد تتسبب في التوصيل من طرف توصيل لأخر. قد يتسبب قصر طرفي توصيل البطارية معًا في الإصابة بحروق أو نشوب حريق.
- d. في حالات الاستخدام السيء، قد يخرج سائل من البطارية؛ تجنب لمسها. وإذا حدث تلامس بشكل غير مقصود، فاشطفه بالماء. أما إذا لامس السائل العينين، فاحصل على مساعدة طبية إضافية. قد يتسبب السائل الخارج من البطارية في حدوث تهيج أو حروق.

الصيانة

- a. قد بإصلاح أداة القدرة الخاصة بك لدى شخص مؤهل مختص بالإصلاح يستخدم قطع الغيار المتطابقة فقط. حيث سيضمن ذلك الحفاظ على سلامة أداة القدرة.

تحذيرات السلامة الخاصة بالماكينة

- استخدم الماكينة فقط للصفرة الجافة. يزيد دخول الماء في الماكينة من خطر حدوث صدمة كهربائية.
- أبق يدك بعيدتين عن نطاق النشر. لا تنزل أسفل قطعة العمل. قد يؤدي لمس حافة المنشار إلى حدوث إصابات.
- استخدم كشافات مناسبة لمعرفة ما إذا كانت خطوط الأداة مخفية في منطقة العمل أو اتصل بالشركة المحلية للأداة للحصول على المساعدة. قد يتسبب لمس الخطوط الكهربائية في نشوب حريق أو حدوث صدمة كهربائية. وقد يؤدي تلف خط الغاز إلى حدوث انفجار. يتسبب اختراق خطوط الماء في حدوث تلفيات للممتلكات أو قد يتسبب في حدوث صدمة كهربائية.
- عند العمل باستخدام الماكينة، امسكها دائمًا بإحكام بكلتا يديك وكن في وضعية ثابتة. يمكن توجيه أداة القدرة بشكل أكثر أمانًا باستخدام كلتا اليدين.
- قم بتأمين قطعة العمل. تكون قطعة العمل المثبتة بأجهزة تثبيت أو ملزمة أكثر أمانًا عن المثبتة بالأيدي.
- أبق مكان العمل نظيفًا. يمثل امتزاج المواد خطرًا بالغًا. فقد تشتعل أتربة السبائك الخفيفة أو تحترق.

البيئة

3 مصابيح "متجاورة" - شحن البطارية منخفض للغاية لتشغيل الأداة أعد شحن البطارية.

3 مصابيح "وامضة" - البطارية ساخنة جدًا بحيث يتعذر استخدامها. قم بإيقاف تشغيل الأداة لتبريد البطارية.

أداتك مجهزة بمكونات إلكترونية متقدمة تحمي خلايا ليثيوم أيون في البطارية من التلف الناتج عن درجة حرارة التشغيل الزائدة و/أو سحب التيار. إذا أضاء رمز التحذير باللون الأحمر و/أو توقفت الأداة عن العمل أثناء الاستخدام الشاق، فيشير ذلك في الغالب إلى أن خلايا ليثيوم أيون قريبة من درجة حرارة التشغيل القصوى، ويجب إما تغيير البطارية أو تركها تبرد لتكون في نفس درجة الحرارة المحيطة قبل مواصلة الاستخدام. إذا توقفت الأداة تلقائيًا نتيجة لحالات التحميل الزائد، فيجب إيقاف مفتاح الطاقة لثوانٍ قليلة للسماح بإعادة تشغيل الدائرة الكهربية قبل مواصلة الاستخدام.

ملاحظات شحن هامة

1. تم تصميم الشاحن كي يقوم بشحن البطارية سريعًا فقط عندما تتراوح درجة حرارة البطارية بين 32 درجة فهرنهايت (0 درجة مئوية) و113 درجة فهرنهايت (45 درجة مئوية). إذا كانت حزمة البطارية ساخنة للغاية أو باردة للغاية، فلن يقوم الشاحن بشحن البطارية سريعًا. (قد يحدث ذلك إذا كانت حزمة البطارية ساخنة نتيجة لكثرة الاستخدام). عندما تعود درجة حرارة البطارية لتتراوح بين 32 درجة فهرنهايت (0 درجة مئوية) و113 درجة فهرنهايت (45 درجة مئوية)، فسيبدأ الشاحن عملية الشحن تلقائيًا.
2. قد يعني الانخفاض الملحوظ في وقت التشغيل لكل عملية شحن أن البطارية قاربت على نهاية عمرها الافتراضي ومن ثم يجب استبدالها.
3. تذكر أن تفصل الشاحن أثناء فترة التخزين.

ملحوظة: من شأن استخدام الشواحن أو حزم البطاريات التي لا يتبعها *Dremel* أن يبطل الضمان.

شحن حزمة البطارية (طراز 875)

قم بتوصيل سلك الشاحن في مأخذ التيار القياسي الخاص بك. عندما لا تكون هناك بطارية بالداخل، سيضيء مصباح مؤشر الشاحن الأخضر. وهذا يشير إلى أن الشاحن يستقبل طاقة وأنه جاهز للتشغيل. عندما تقوم بإدخال البطارية في الشاحن، سيبدأ مصباح مؤشر الشاحن الأخضر في "الوميض". وهذا يشير إلى أن البطارية تستقبل شحنًا سريعًا.

الصورة 9

- A. حزمة البطارية
- B. شاحن
- C. ضوء أخضر

عندما يتوقف ضوء المؤشر عن "الوميض" (ويتحول لضوء أخضر مستمر) يكون الشحن السريع قد اكتمل. يكون شحن حزمة البطارية قد اكتمل ويمكن إزالتها من الشاحن.

عندما تبدأ عملية شحن حزمة البطارية، فإن صدور ضوء أخضر ثابت قد يعني أيضًا أن درجة حرارة حزمة البطارية مرتفعة أو منخفضة للغاية. يكون الشحن السريع ممكنًا فقط عندما تتراوح درجة حرارة حزمة البطارية بين 0 درجة مئوية و45 درجة مئوية. سيتم تشغيل المروحة الداخلية للشاحن للمساعدة في سرعة وعملية الشحن عندما يستلزم الأمر ذلك.

بمجرد وصول درجة حرارة حزمة البطارية إلى نطاق درجة الحرارة الصحيح، سينتقل شاحن البطارية تلقائيًا إلى الشحن السريع.

قد يتم استخدام حزمة البطارية حتى على الرغم من أن الضوء قد يظل يوميض. قد يتطلب الضوء المزيد من الوقت كي يتوقف عن الوميض وذلك طبقًا لدرجة الحرارة.

التخلص من البطارية

يجب فرز الماكينة والملحقات والعبوة لإعادة تدوير صديقة للبيئة.

للدول الأوروبية فقط

لا تتخلص من أدوات القدرة في النفايات المنزلية! وفقًا للتوجيهات الأوروبية 2002/96/EC لإعادة تدوير نفايات الأجهزة الكهربائية والإلكترونية وتنفيذها في حق وطني، يجب إعادة تجميع أدوات القدرة التي لم تعد تستخدم بشكل منفصل والتخلص منها بأسلوب مناسب للبيئة.



المواصفات

مواصفات عامة

أداة متعددة الاستخدامات لاسلكية تعمل بالتذبذب ومجهزة ببطارية ليثيوم أيون بجهة 10.8 فولت

طراز 8300

تقدير الجهد الكهربائي: 10.8 فولت

تقدير قوة التيار الكهربائي 1,3-1,5 أمبير/الساعة

لا توجد سرعة تحميل. 3000. ρ - 2100 دقيقة-1

زاوية التذبذب، (يمين/يسار): 1,5°

الوزن (بإستثناء حزمة البطارية): 0.85 كجم

مواصفات الشاحن

إدخال: 230 فولت، -60 هرتز، 26 وات

إخراج: 3,6 فولت-10,8 فولت، 1,5 أمبير

مواصفات البطارية

طراز 875

تقدير الجهد الكهربائي (ليثيوم أيون): 10.8 فولت

تقدير قوة التيار الكهربائي 1,3-1,5 أمبير/الساعة

جهد الطاقة: 14-16.2 وات/ساعة

أسلاك التطويل

استخدم أسلاك تطويل أمنة وممتدة تمامًا بسعة 5 Amps.

المجموعة

قم دائمًا بإيقاف تشغيل الأداة قبل تغيير الملحقات أو تغيير اللقمة أو إجراء الصيانة على الأداة وقم بإخراج البطارية.

تحذير

مصابيح مؤشر حالة شحن البطارية

أداتك مجهزة بمصابيح مؤشر حالة شحن البطارية (الصورة 1B). توضح مصابيح المؤشر حالة شحن البطارية.

3 من 3 مؤشرات LED ثابتة = 67-100%

2 من 3 مؤشرات LED ثابتة = 34-66%

1 من 3 مؤشرات LED ثابتة = 16-33%

1 من 3 مؤشرات LED وامضة = 0-15%

ملحوظة: قد يتم تركيب بعض الملحقات، مثل أدوات الكشط أو الشفرات، إما بشكل مستقيم على الأداة، أو بزاوية لتحسين إمكانية الاستخدام (الصورة 4).

الصورة 4

تركيب أوراق الصنفرة وإزالتها

تستخدم وسادة الدعم الملحقات المدعومة بخفاف وحلقة، والتي تثبت وسادة الدعم بإحكام عند استخدامها بمعدل ضغط متوسط.

1. قم بحاذة ورقة الصنفرة واضغط بها على لوحة الصنفرة بيدك.
2. اضغط على أداة القدرة بشدة مستخدماً ورقة الصنفرة في اتجاه معاكس للسطح المستوي وقم بتشغيل أداة القدرة لفترة وجيزة. سيعزز ذلك الالتصاق الجيد كما سيساعد على منع التلف قبل الأوان.
3. ولتغييرها، ما عليك سوى نزع ورقة الصنفرة القديمة، وإزالة الأتربة من وسادة الدعم إذا لزم الأمر، واضغط على ورقة الصنفرة الجديدة لتثبيتها في مكانها.

بعد إجراء الخدمة على نحو معقول، سيصير سطح وسادة الدعم مهترئاً، ومن ثم يجب استبدال وسادة الدعم عندما لا توفر تثبيتاً محكماً. إذا واجهتك مشكلة التلف السابق لزان لوجه وسادة الدعم، فقلل من مقدار الضغط المستخدم أثناء تشغيل الأداة.

ل للوصول إلى أقصى استخدام للصنفرة، قم بتدوير اللوحة بمقدار 120 درجة عندما تتلف مقدمة الصنفرة.

التخلص من الأتربة

يمكن أن تكون الأداة مزودة بمنفذ الأتربة مع محول للتخلص من الأتربة (الصورة 5). وللاستخدام هذه الميزة، قم بتوصيل منفذ الأتربة بالأداة (أ) وقم بإرفاق المكثبة الكهربائية بالمحول (ب).

الاستخدام

الشرع في العمل

تتمثل الخطوة الأولى في معرفة كيفية استخدام الأداة في خلق "شعور" بها. احملها بيدك واشعر بوزنها وتوازنها (الصورة 6). حيث ستحتاج لضبط وضع يدك للوصول إلى الحد الأقصى للراحة والتحكم، وذلك حسب الاستخدام.

عند حمل الأداة، لا تقم بتغطية فتحات الهواء بيدك. فقد يسبب حجب فتحات الهواء في ارتفاع درجة حرارة المحرك.

الصورة 6

هام! قم بتجربة ذلك على مادة كشط أولاً لمعرفة كيف تؤدي الأداة عند استخدام السرعة العالية. ضع في اعتبارك أن الأداة ستؤدي على النحو الأمثل عن طريق السماح للسرعة، بالإضافة إلى الملحق الصحيح، بالعمل بالنيابة عنك. كن حذراً حتى لا تستخدم قديراً كبيراً من الضغط. بدلاً من ذلك، اخفض ملحق التذبذب قليلاً إلى سطح العمل واسمح له بأن يلمس النقطة التي تريد أن تبدأ عندها. ركز على توجيه الأداة أثناء العمل باستخدام القليل من الضغط من يدك. دع الملحق ينجز العمل. عادة يكون من الأفضل القيام بسلسلة من التمريرات باستخدام الأداة بدلاً من إنجاز المهمة بالكامل من خلال تمريرة واحدة. وللقيام بالقطع، على سبيل المثال، قم بتمرير الأداة للأمام والخلف عبر سطح العمل. قم بقطع قطعة معدنية صغيرة في كل تمريرة حتى تصل إلى العمق المطلوب.

يتمثل الغرض من الضوء الأخضر في الإشارة إلى أن حزمة البطارية قيد الشحن السريع. ولا يشير إلى النقطة التي يكتمل عندها الشحن بالضبط. وسيتوقف الضوء عن الوميض في وقت أقل في حالة تفريغ حزمة البطارية بالكامل. إذا كان ضوء المؤشر الأخضر "مضيئاً"، فلا يمكن لحزمة البطارية أن تظل شحناً.

عام

تم تصميم أداة **Multi-Max** للاسلكية من **Dremel** من أجل الصنفرة الجافة للاسطح والأركان والحواف، ومن أجل كشط ونشر المعادن اللينة والمكونات الخشبية وال بلاستيكية، ومن أجل إزالة الملاط باستخدام الأدوات والملحقات المناسبة التي توصي بها **Dremel**.

الصورة 1

- A. مفتاح التشغيل/الإيقاف
- B. مؤشر مستوى شحن البطارية
- C. المفتاح المنزلق للسرعة المتغيرة
- D. حزمة البطارية
- E. أسنة تحرير البطارية
- F. فتحات التهوية
- G. برغي التثبيت
- H. فلكة الشفرة
- I. حامل الملحق
- J. ملحق

تركيب الملحقات وإزالتها

ملحوظة: تأكد من قراءة التعليمات المرفقة مع ملحق **Dremel** للحصول على المزيد من المعلومات حول استخدامه.

لا تستخدم سوى ملحقات **Dremel** عالية الأداء والتي تم اختيارها.

تحتوي شفرات الكشط والقطع من **Dremel** على فتحة تركيب سريع تسمح بإزالة الملحق بشكل أسرع مقارنة بأنظمة أدوات التذبذب التقليدية.

1. قم بفك برغي التثبيت باستخدام المفتاح السداسي المرفق بحيث يمكنك تحريك الملحق بين حامل الملحق وفلكة الشفرة (الصورة 2).

الصورة 2

- A. حامل الملحق
- B. برغي التثبيت
- C. مفتاح سداسي
- D. فلكة الشفرة
- E. ملحق
- F. ملحق
- G. فلكة مثانة لأعلى

2. قم بتنظيف حامل الملحق والملحق وبرغي التثبيت مستخدماً قطعة قماش نظيفة.

3. ضع الملحق في حامل الملحق مع التأكد من اتصال كل سنون الملحق في الحامل وأن سطح الملحق في اتجاه عكس حامل الملحق.

4. أكّم ربط برغي التثبيت مستخدماً المفتاح السداسي المرفق (الصورة 3).

الصورة 3

- A. برغي التثبيت
- B. مفتاح سداسي

ملحق	الاستخدام
 MM500/ MM501	إزالة الملاط بين قطع القرميد على الحائط أو الأرضية. مثال: إزالة وصلات الملاط بين قطع القرميد على الحائط لأعمال الإصلاح.
 MM600	إزالة الأرصيات الفينيل والأرضية المترابطة. مثال: على الدرج/الخطوات أو الأسطح الأخرى ذات الأحجام الصغيرة/المتوسطة. كشط الأسطح القديمة من الورنيش/الطلاء أو المواد اللاصقة الأخرى.
 MM610	إزالة موانع الانزلاق أو أغشية طلاء القشرة أو المادة اللاصقة اللينة.
 MM900	إزالة الملاط اللاصق أو الأسمنت. مثال: طحن الملاط اللاصق بعد إزالة القرميد. إزالة الطلاء أو بقع الزيت من الأسمنت.

الصورة 7

- A. مؤشر مستوى شحن البطارية
B. المفتاح المنزلق للسرعة المتغيرة

معدل السرعة/دقيقة (عدد العمليات في الدقيقة)	ضبط المفتاح
18 000 – 21 000	10
13 000 – 16 000	—
10 000 – 13 000	6
7 000 – 10 000	—
5 000 – 7 000	2
3 000 – 5 000	—

مؤشر مستوى شحن البطارية

يتم تزويد الأداة بمؤشر مستوى شحن البطارية الذي يخبرك بمقدار الشحن في البطارية. تتم الإشارة إلى شحن البطارية بالكامل عندما تضيء مصابيح LED الثلاثة جميعًا، بينما يتم تفريغ البطارية من الشحن، ستطفئ المصابيح واحد تلو الآخر حتى يكون هناك مؤشر واحد فقط مضيئًا. عندما يبدأ المصباح الأخير في "الوميض"، فهذا يعني أن البطارية فارغة تقريبًا. عندما يوشك شحن البطارية على الانتهاء، قد يتم إيقاف تشغيل الأداة تلقائيًا بشكل متكرر أكثر من العادي. وإذا حدث ذلك، فيكون هذا هو الوقت المناسب لإعادة شحن البطارية. عندما ينفذ شحن البطارية تمامًا، سيتم إيقاف تشغيل الأداة بشكل تلقائي. سيكون ذلك إيقافًا مفاجئًا على النقيض من التباطؤ التدريجي للأداة. ما عليك سوى إعادة شحن البطارية ثم إعادة استخدامها.

3 مصابيح - 100% من الشحن متبقياً
2 مصابيح - 50% من الشحن متبقياً
1 مصباح - 25% من الشحن متبقياً
1 مصباح "وامض" - الأداة على وشك إيقاف التشغيل
3 مصابيح "متجاورة" - شحن البطارية منخفض للغاية بحيث يتعذر تشغيل الأداة. أعد شحن البطارية.
3 مصابيح "وامضة" - البطارية ساخنة للغاية بحيث يتعذر استخدامها. أوقف تشغيل الأداة واترك البطارية لتبرد قبل معاودة استخدامها.

حرك مفتاح "التشغيل/الإيقاف"
يتم ضبط الأداة على وضع "تشغيل" عن طريق المفتاح المنزلق الموجود في الجانب العلوي لمبيت المحرك (الصورة 7). لضبط الأداة على وضع "تشغيل"، حرّك المفتاح للأمام. لضبط الأداة على وضع "إيقاف"، حرّك المفتاح للخلف.

المراقبة الإلكترونية



يتم تزويد الأداة بنظام مراقبة إلكترونية داخلي يوفر إمكانية "بدء التشغيل بتيار منخفض"، الأمر الذي سيزيد من الضغوط التي تحدث نتيجة لبدء العزم المرتفع.

المفتاح المنزلق للسرعة المتغيرة

يتم تزويد الأداة بمفتاح منزلق للسرعة المتغيرة. يمكن ضبط السرعة أثناء التشغيل عن طريق تحريك المفتاح للخلف أو للأمام بين أي من الإعدادات. للحصول على أفضل النتائج عند التعامل مع المواد المختلفة، اضبط عنصر التحكم في السرعة المتغيرة بحيث تتناسب مع المهمة (انظر مخطط السرعات، الصورة 10). لتحديد السرعة الصحيحة للملحقات المستخدم، قم بتجربة مادة الكشط أولاً.

يتم التحكم في سرعة أداة التذبذب اللاسلكية عن طريق ضبط هذا المفتاح المنزلق على المبيت.

الصورة 10 مخطط السرعات، انظر المادة الأمامية.
الملحق أذنا:

ملحق	الاستخدام
 MM11	صنفرة الأسطح القريبة من الحواف أو في الأركان أو المناطق التي يصعب الوصول إليها. وذلك حسب ورقة الصنفرة المخصصة لصنفرة الخشب والطلاء والورنيش والملاط والأسمنت على سبيل المثال.
 MM70W	للصنفرة التفصيلية.
 MM70P	للصنفرة المبدئية وإزالة آثار الفرشاة وقطرات الطلاء وآثاره.
 MM411	قطع أصغر وقطع مستوية. مثال: مقطوعات في الأثاث لتوصيلات الكابل.
 MM440	للتقطيع وتعميق القطع المستوية؛ وكذلك لنشر المناطق القريبة من الحواف وعند الأركان والتي يصعب الوصول إليها. مثال: لقطع المستوي لعضادة الباب أو عتبة النافذة أو للأرضية أو تركيب القرميد.
 MM422	القطع الأصغر والقطع الغاطسة. مثال: نشر أنابيب المياه (النحاسية) أو قنوات الكابل بشكل مستوي أمام الحوائط أو الأرضيات أو الأسقف.
 MM450	التقطيع في الرقادة أو الأرضية الحالية. تقطيع المناطق القريبة من الحواف أو في الأركان أو يصعب الوصول إليها. أمثلة: تركيب فتحة في الأرضية أو إصلاح الأرضية الخشبية التالفة.

إدخال حزمة البطارية وتحريكها

حزر حزمة البطارية من الأداة عن طريق الضغط على جانبي السنّة تحرير البطارية واسحبها خارج المبيت (الصورة 8). لإدخال البطارية، قم بمحاذاة البطارية وحرك حزمة البطارية داخل الأداة حتى تثبت في مكانها. لا تدخلها بعنف.

الصورة 8

A. المبيت

B. حزمة البطارية

C. السنّة تحرير البطارية

ملاحظات هامة حول الشحن

1. تم تصميم الشاحن كي يقوم بشحن البطارية سريعاً فقط عندما تتراوح درجة حرارة البطارية بين 32 درجة فهرنهايت (0 درجة مئوية) و113 درجة فهرنهايت (45 درجة مئوية). إذا كانت حزمة البطارية ساخنة للغاية أو باردة للغاية، فلن يقوم الشاحن بشحن البطارية سريعاً. (قد يحدث ذلك إذا كانت حزمة البطارية ساخنة نتيجة لكثرة الاستخدام). عندما تعود درجة حرارة البطارية لتتراوح بين 32 درجة فهرنهايت (0 درجة مئوية) و113 درجة فهرنهايت (45 درجة مئوية)، فسيبدأ الشاحن عملية الشحن تلقائياً.
2. قد يعني الانخفاض الملحوظ في وقت التشغيل لكل عملية شحن أن البطارية قاربت على نهاية عمرها الافتراضي ومن ثم يجب استبدالها.
3. تذكر أن تفصل الشاحن أثناء فترة التخزين.
4. في حالة عدم شحن البطارية بشكل صحيح:
 - a. تحقق من الجهد الكهربائي عند المآخذ عن طريق توصيل جهاز كهربائي آخر.
 - b. تحقق لمعرفة ما إذا كان المآخذ متصلًا بمفتاح المصباح الذي "يوقف" تشغيل الطاقة عندما تنطفئ المصابيح.
 - c. تأكد من عدم اتساع في أطراف توصيل حزمة البطارية. وقم بتنظيفها بقطعة من الفظن والكحول إذا لزم الأمر.
 - d. إذا ظلت غير قادر على الحصول على الشحن المناسب، فاصطحب الأداة وحزمة البطارية والشاحن إلى مركز خدمة Dremel أو أرسلها إليه.

ملحوظة: من شأن استخدام الشواحن أو حزم البطاريات التي لا تتبعمها Dremel أن يبطل الضمان.

مبدأ التشغيل

نظراً لتشغيل التذبذب فإن أداة/ملحق التطبيق تتأرجح حتى 21000 مرة في الدقيقة بمقدار 3.0 زاوية. مما يسمح بالعمل الدقيق في المساحات الضيقة.

النشر

- لا تستخدم سوى شفرات المنشار الصحيحة وغير المعيبة. حيث قد تتكسر شفرات المنشار المشوهة أو غير الحادة أو حتى الشفرات التالفة.
- عند نشر مواد بناء خفيفة، لاحظ التوصيات والشروط الإيجابية الخاصة بموردي المواد.
- قد يتم الجوع لعمليات القطع الغاطسة فقط مع الأدوات اللينة، مثل الخشب وألواح الجص المصنوعة من الجبس وما إلى ذلك!

قبل النشر بشفرات منشار HCS في الخشب ولوحة الخشب ومواد البناء وما إلى ذلك، تحقق من ذلك للبحث عن الأجسام الغريبة مثل المسامير أو البراغي أو ما شابه. وقم بلزالة الأجسام الغريبة أو استخدم شفرات منشار BIM إذا لزم الأمر.

الفصل

ملحوظة: عند فصل قرميد الحائط ضع في اعتبارك أن أدوات/ملحقات الاستخدام تلي بشدة عند الاستخدام لفترات زمنية أطول.

الكتشط

لإجراء الكشط، حدد معدل تذبذب عاليًا. اعمل على سطح ناعم (على سبيل المثال الخشب) بزواوية مسطحة، واستخدم ضغطًا خفيفًا فقط. ولا يقلد يقوم جهاز الكشط بقطع السطح.

الحماية من الحمل الزائد المستقل التاجم عن درجة الحرارة

عند استخدام الماكينة في الغرض المخصص لها، لا يزيد الحمل الواقع عليها. في حالة الحمل الزائد أو عند تجاوز نطاق درجة حرارة البطارية المسموح به والذي يتراوح من 0 إلى 70 درجة مئوية، تنخفض السرعة أو تتوقف الماكينة عن العمل. وفي حالة انخفاض السرعة، فلن تعمل الماكينة بسرعتها الكاملة إلا بعد الوصول إلى درجة حرارة البطارية المسموح بها مرة أخرى. وفي حالة إيقاف التشغيل التلقائي، قم بإيقاف تشغيل الماكينة، واترك البطارية لتبرد ثم أعد تشغيل الماكينة مرة أخرى.

الصيانة

قد تؤدي الصيانة الوقائية التي يقوم بها أشخاص غير معتمدين إلى توصيل المكونات والأسلاك الداخلية بشكل خاطئ مما قد يؤدي إلى مخاطر شديدة. لذلك فإننا نوصي بإجراء صيانة الأداة لدى منشأة خدمة تابعة لشركة Dremel. لتجنب الإصابة عند بدء التشغيل غير المتوقع أو حدوث صدمة كهربائية، قم دائمًا بإزالة القياس من المآخذ الموجود في الحائط قبل إجراء الخدمة أو التنظيف.

التنظيف

لتجنب الحوادث، قم دائمًا بفصل الأداة وأل الشاحن من مصدر الطاقة قبل التنظيف. يمكن تنظيف الأداة بشكل أكثر فعالية باستخدام الهواء الجاف المضغوط. ارتد دائمًا نظارات واقية عند تنظيف الأداة باستخدام الهواء المضغوط.

يجب أن تظل فتحات التهوية وأذرع المفاتيح نظيفة وخالية من الأجسام الغريبة. لا تحاول تنظيف الأداة بإدخال أجسام مستنة من خلال أية فتحة.

تتسبب عوامل ومذيبات تنظيف معينة في إتلاف الأجزاء البلاستيكية. بعض منها ما يلي: البنزين ورابع كلوريد الكربون ومذيبات التنظيف المعالجة بالكلور والأمونيا والمنظفات المنزلية التي تحتوي على الأمونيا.

الخدمة والضمان

لا توجد أجزاء بالداخل يمكن خدمتها بواسطة المستخدم. قد تؤدي الصيانة الوقائية التي يقوم بها أشخاص غير معتمدين إلى التوصيل الخاطئ للمكونات والأسلاك الداخلية مما قد يؤدي إلى حدوث مخاطر شديدة. لذلك فإننا نوصي بإجراء جميع أعمال الخدمة للأداة بواسطة مركز خدمة Dremel. عمال الصيانة: لفصل الأداة وأل الشاحن من مصدر الطاقة قبل إجراء الخدمة.

يخضع منتج DREMEL هذا للضمان وفقًا للوائح التنظيمية الخاصة بالسلطة/الدولة، وهذا يعني أن التلف الناتج عن البلي والتلف العادي أو الحمل الزائد أو الاستخدام غير المناسب مستثنى من الضمان.

في حالة وجود شكوى، أرسل الشاحن أو الأداة دون تفكيك مع دليل الشراء إلى البائع.

الاتصال بشركة DREMEL

للحصول على مزيد من المعلومات حول مجموعة منتجات Dremel والدعم والخط الساخن الخاص بها، تفضل بزيارة الموقع www.dremel.com.

Dremel Europe, P.O. Box 3267, 4800 DG Breda, The Netherlands

**Dremel
The Netherlands**

www.dremel.com