

Betax

KÄYTTÖOHJE BRUKSANVISNING



1000 M/M PUUSORVI TRÄSVARV

DBB 0372

Rev B

Lue ja perehdy tähän ohjeeseen ennen koneen käyttöönottoa!
Läs noga igenom denna bruksanvisning innan du använder maskinen

INNEHÅLLSFÖRTECKNING

INNEHÅLLSFÖRTECKNING	Virhe. Kirjanmerkkiä ei ole määritetty.
ALLMÄNNA SÄKERHETSANVISNINGAR	3
SPECIELLA SÄKERHETSANVISNINGAR	4
MOTORNS TEKNISKA DATA OCH KRAVEN OM ELEKTRICITET	5
MOTORNS TEKNISKA DATA	5
KOPPLING TILL STRÖMKÄLLA	5
BEKANTNING MED DIN TRÄSVARV	6
MONTERINGSANVISNINGAR	7
URPACKNING OCH KONTROLL AV INNEHÅLLEN	7
DRIFTJUSTERINGAR	8
JUSTERING AV REMSPÄNNING	8
REGLERING AV VARVTALEN	8
FLYTTNING AV DUBBDOCKA OCH SVARVANHÅLL	9
MONTERING AV SVARV	9
DEMONTERING AV SPINDELN FRÅN DUBBDOCKAN	9
DEMONTERING AV DRIVNAV	10
MONTERING AV PLANSKIVA	10
RIKTNING AV NAVEN	10
GRUNDFUNKTIONER	11
SVARVNING	11
POSITIONEN AV HAND	12
GRUBBSVARVNING	12
ANVÄNDNING AV FÖRDELNING SJÄRN	12
ANVÄNDNING AV SNEDVINKLADSKÅR	12
SVARVNING AV ANSATS	13
SVARVNING AV VALV	13
SKÄRNING AV V- SPÅR	14
PLANERING AV ARBETSOBJEKT	14
SVARVNING AV ARBETSOBJEKT	14
FASTSÄTTNING AV ARBETSSTYCKE TILL PLANSKIVA	14
SVARVNING MED PLANSKIVA	14
FELSÖKNING	15
SERVICE AV TRÄSVARV	15
SMÖRJNING	15
RESERVEDELSFÖRTECKNING OCH - SCHEMA	16
RESERVEDELSFÖRTECKNING OCH - SCHEMA	17
RESERVEDELSFÖRTECKNING OCH - SCHEMA	18
MILJÖSSKYDD	19
GARANTI	19

	OBS! Fara!		Skyddsbeklädnad bör användas		Läs bruksanvis- ningen innan användning!
---	-----------------------------	---	---	---	---

ALLMÄNNA SÄKERHETSANVISNINGAR

WARNING! Vidtag grundläggande säkerhetsåtgärder vid användning av elverktyg och läs följande varningar för att förhindra eldsvåda, elstötar och personskador. Läs igenom denna bruksanvisning noggrant innan du använder elverktyget och spara dem för framtida behov.



Använda skyddsutrustning.

Använd alltid skyddsglasögon. Användning av skyddsutrustning, såsom dammask, halkfria skyddsskor, hjälm eller hörselskydd under avsedda förhållanden minskar risken för personskador och olyckor.

Säkerhet på arbetsplatsen

Alla utomstående och barn bör hållas på avstånd från arbetsplatsen samt förlängningsladdar. Den här träsvarven bör endast användas under övervakning av en vuxen.

Undvik elstötar

Se till att hålla elsladden på avstånd från träsvarven under användningen.

Arbetsmiljö



Använd inte träsvarven vid fuktiga eller våta förhållanden eller i närheten av brandfarliga vätskor eller gaser. Håll arbetsplatsen väl upplyst. Håll arbetsområdet städat så undviker du personskador.

Personlig säkerhet

Håll fingrar, hår och kläder på avstånd från rörliga delar.

Beklädnad

Använd inte löst sittande klädsel eller smycken som kan fastna i maskinens roterande delar. Använd hårnät för att skydda långt hår.

Kontrollera träsvarven och elsladden innan användning.

Bär aldrig maskinen i sladden eller koppla maskinen ur eluttaget genom att dra i sladden. Förvara sladden på avstånd från värme, olja, lösningsmedel och vassa kanter eller några andra föremål som kan skada sladdens isolering. När träsvarven används utomhus, använd endast förlängningsladdar som är avsedd för utomhusbruk.

Undvik oönskad start

Kontrollera att strömspaken står i läge OFF innan du ansluter träsvarven till elnätet.

Var uppmärksam

Använd inte träsvarven när du är trött eller påverkad av bedövande läkemedel eller alkohol.

Om verktyget stannar

Om träsvarven stannar oväntat eller hackar under användningen, koppla den från elnätet innan du hanterar rörliga delar.

Extra säkerhetsanvisningar för träsvarven.

Använd maskinen endast vid omgivande temperatur om 5 C°- 40 C°.

SPECIELLA SÄKERHETSANVISNINGAR

TÄNK SÄKERHET

SÄKERHET ÄR EN KOMBINATION AV ANVÄNDARENS SUNT FÖRNUFT OCH VAKSAMHET UNDER HELA DEN TIDEN SOM TRÄSVARVEN ANVÄNDAS.

VARNING Låt inte din egen erfarenhet (vilket har uppstått efter kontinuerlig användning av träsvärv) bli vardaglig. Kom alltid ihåg att vårdslösheten under endast en sekund kan orsaka allvarlig olyckshändelse.

VARNING Användning av alla svarvstål och slipverktyg kan leda till att en främmande föremål slungas till ögat och orsakar allvarliga ögonskador. Sätt på alltid skyddsglasögon till att skydda ögonen före användning av svarven.

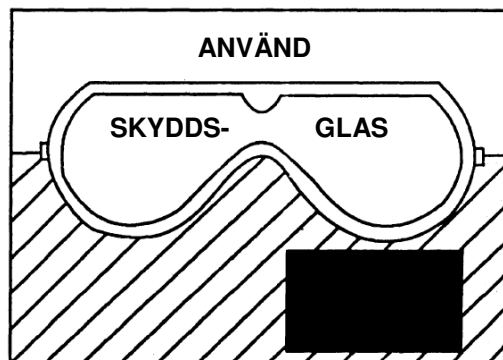

PLACERING

Använd träsvärv i plats med god belysning och på ett jämnt underlag vilket är tillräckligt rent och slätt till att minska störtning- och fallrisker. Använd svarven så att inte till dig själv och andra förorsakas fara.

SKYDDNING: ÖGAT, HÄNDER, ANSIKTE, ÖRAT OCH KROPP

VARNING

UNDBIK ATT FASTNA PÅ ROTERANDE OBJEKT. ANVÄND INTE:
LÖST ÅTSITTANDE HANDSKOR
HALSSMYCKEN
LÖST ÅTSITTANDE KLÄDNING
SMYCKEN
BIND IHOP LÅNGA HÅR
RULLA UPP LÅNGA SKJORTARMAR OVANFÖR ARMBÅGEN

VARNING

Placera aldrig dina fingrar på ett ställe där den kan komma i kontakt med roterande objekt.

VARNING

Om någon del av din träsvärv - såsom motorbrytare eller annan manöverorgan, säkerhetsutrustning eller strömkabel - saknas, är felaktig, skadad eller bruten, avbryt användningen omedelbart, tills delen i fråga är vederbörligen reparerad eller utbytt.

MOTORNS TEKNISKA DATA OCH KRAVEN OM ELEKTRICITET

MOTORNS TEKNISKA DATA

Effekt	400 W
Max. hastighet av arbetsstycke	3400
Spänning	230 V/50 HZ.
Största svarvningslängd	100 cm
Största svarvningsdiameter	35 cm
Hastighetsområde 810, 1180, 1700 och 2480/rpm/min	4-hastighet.

VARNING

KOPPLING TILL STRÖMKÄLLA

Denna maskin skall kopplas till jordad stickkontakt, användning av en separat strömskydds brytare. Alla stickkontakter är inte alltid vederbörligen jordade. Om du inte är säker att din stickkontakt är sakenlig, låt en behörig elteknik kontrollera det.

VAARA Försummelse av en sakenlig anslutning av denna träsvärv till elnätet kan orsaka en allvarlig elstöt. Om du får en elstöt, kan dina reaktioner orsaka att dina händer träffar skären.

VARNING Om elsladden är sliten, skuren eller på annat sätt skadad, byt det omedelbart till ny, för att undvika elstöt eller brandrisken.

Användningen av en förlängningskabel orsakar någon effektförlust. Använd alltid tabellen nedan vid bestämningen om minimidimensionen (m²) om kabeln, för att hålla effektförlusten i minsta möjliga och att förhindrar överhettningen och branden om motorn. Använd alltid skydd jordad förlängningskabel.

Längden om förlängningskabel	Tvårsnittarea.
7,5 m	1,0 m ²
7,5-15 m	1,5 m ²
15-30 m	1,5 m ²

BEKANTNING MED DIN TRÄSVARV

1. ON/OFF - BRYTARE
Till och frånkopplar elmatning till träsvarven.
2. SKYDD FÖR REM OCH REMSKIVA
Skyddet skyddar rem och remskiva. Öppna denna skydd för att komma åt remmen och remskivan, när du skiftar rotationshastigheten.
3. DRAGSPINDEL
Anordningen håller arbetsstycket på plats under svarvning.
4. LEDSKENORNA
Skenor är för flyttning om dubbdocka och svarvanhåll.
5. SVARVANHÅLL
Anhållen håller svarvstålen på plats under svarvning av arbetsstycke.
6. ANHÅLLSFÄSTE
Låsknopp är avsedd för höjregleringen om svarvanhållen.
7. DUBBDOCKA
Anordningen håller arbetsstycket på plats under svarvning.

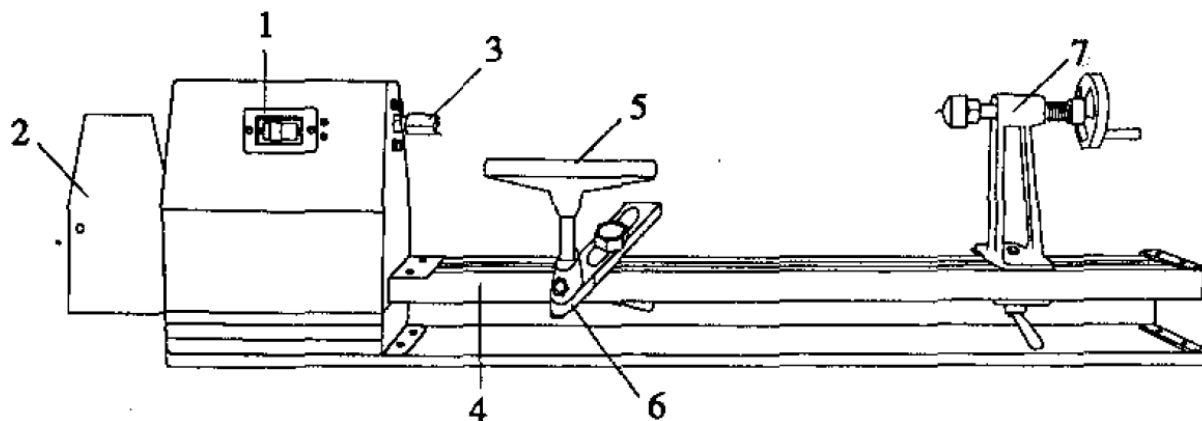

MONTERINGSANVISNINGAR

URPACKNING OCH KONTROLL AV INNEHÅLLEN

VARNING

- 1) Ansluta inte strömkabeln på strömkällan för att undvika skador och elstötar som orsakas av en oväntad start av svarv. Strömkabeln skall alltid hållas frånkopplade när du servar, justerar eller monterar träsvarv.
- 2) Packa upp packning och kontrollera dess innehåll. Separera alla lösdetaljer från packningsmaterialen och kontrollera var och en beteckning mot "Listan över lösdetaljer", för att garantera att alla beteckningar är mottagna före demolering av packningsmaterialen. Om några detaljer saknas, försök inte montera ihop träsvarv, koppla strömkabeln eller starta upp svarv före saknade delar är anskaffade och rätt monterad på sina platser.
- 3) Undvik brand eller giftiga reaktioner; använd aldrig bensin, dieselolja eller motsvarande lätt avdunstande lösningar.
- 4) Breda ut tunn lager pastavax på svarvbädden och stativ för att förhindra rostning. Torka av alla delar med en ren och torr trasa.

INNEHÅLLSFÖRTECKNING I HUSET

1. Chassimontage ----- 1
2. Planskiva-----1
3. Insexnyckel-----1
(koko: 1/8")

DENNA MASKIN ÄR HOPMONTERAD OCH TESTAD REDAN PÅ FABRIKEN.

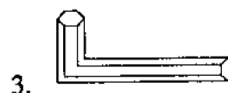
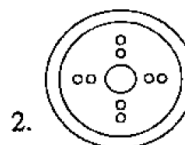
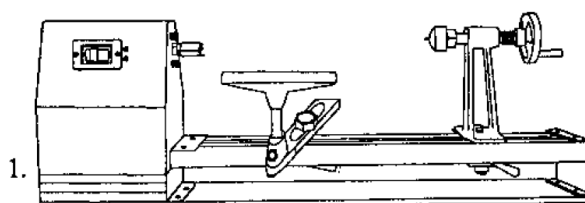

DRIFTJUSTERINGAR

JUSTERING AV REMSPÄNNING

Svarv är packad med remmen påmonterade.

Dock är justeringen av rem behövlig före drifttagning.

1. Koppla ut svarven från strömkälla.
2. Lösa och skruva av insexskruv med justeringsnyckel. (Bild 1)
3. Dryck remmen nedåt med handa. Remmen borde fjädra 12-13 mm, om den är korrekt justerade. (Bild 2)



Bild 1



Bild 2

REGLERING AV VARVTALEN

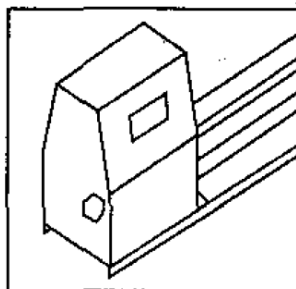
På svarven finns fyra tillgängliga varvtal: 1100, 1600, 2300 och 3400 rpm. I tabell -1 anges till vilket remhjultrappa rem skall ställas för att uppnå önskade varvtal. Tabell -2 ange korrekt varvtal för arbetsstycke till olika behov.

TABELL-1

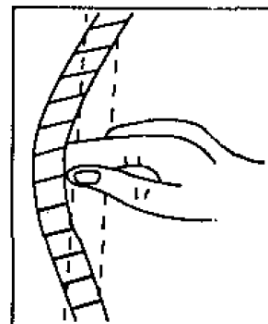
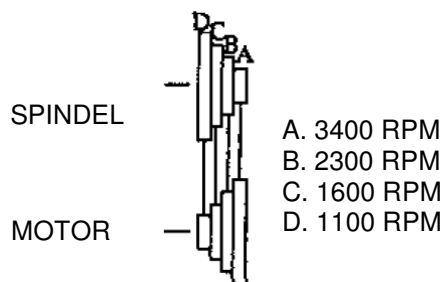

TABELL-2

skrubbsvarvning	Allmänsvarvning	Finsvarvning	Färdigbearbetning
1100 RPM	1600 RPM	2300 RPM	3400 RPM

1. Koppla ut svarven från strömkälla.
2. Öppna skyddet för rem och remskiva.
3. Lösa motorns remskiva genom att lossa skruvar med justeringsnyckel (enligt bilden)
4. Placera V – rem till rätt läge, för önskade varvtal.
5. Justera V- rem till lämplig spänning och dra åt motorns remskiva.

ANMÄRKNING När remmen har lämplig spänning, borde den fjädra 12-13 mm med tryckning av hand.

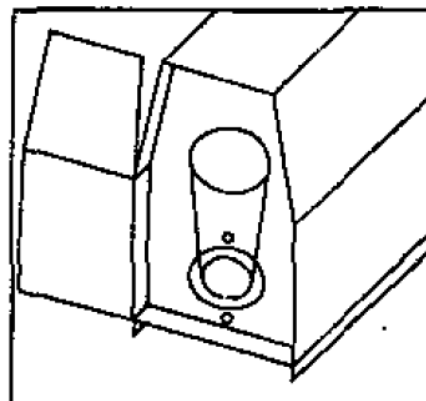

DRIFTJUSTERINGAR

FLYTTNING AV DUBBDOCKA OCH SVARVANHÅLL

Montage av dubbdockan och svarvanhåll hålls på ledskenorna med låsspak som befinner sig till höger under ledskenorna. Flytta dessa till rätt läge enligt följande:

1. Koppla ut svarven från strömkälla.
2. Lösa knoppen i låsspaken.
3. LSkjuta dubbdockan eller svarvanhåll med ledskenorna och lås fast med låsspaken. (enligt bilden)

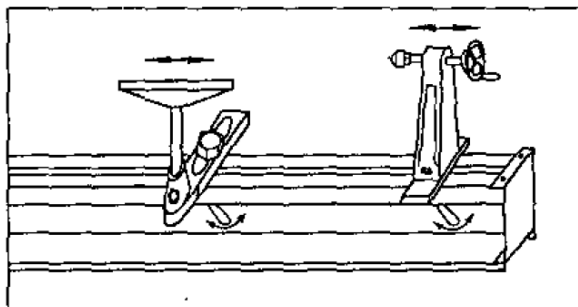

MONTERING AV SVARV

Svarv skall monteras på ett stadigt underlag, eller på en arbetsbänk för användning.

Fästning av svarv:

1. Koppla ut svarven från strömkälla.
2. Mät upp och markera platsen där svarven skall monteras (enligt bilden).
3. Borra upp fyra (4) 8 mm:s hål genom arbetsbänken.
4. Placera svarven på arbetsbänk, rikta upp hålen i svarvbänk mot uppborrade hålen i arbetsbänk
5. Montera fyra bultar (säljes separat) och belysningshuvud.

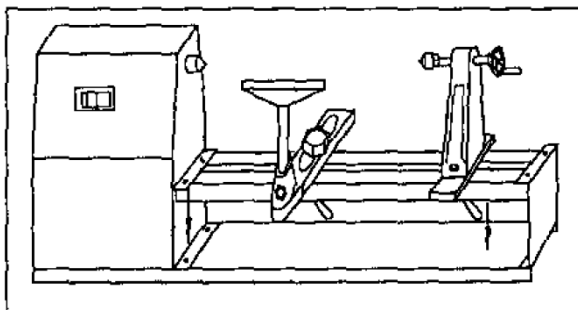

DEMONTERING AV SPINDELN FRÅN DUBBDOCKAN

Demontera spindelns från dubbdocka:

1. Koppla ut svarven från strömkälla.
2. Demontera handhjul genom att lossa ställskruven från spindelns med 1/8" insexnyckel (Bild 1).
3. Skruva loss spindelns till dubbdocka. (Bild 2)



Bild 1



Bild 2

DRIFTJUSTERINGAR

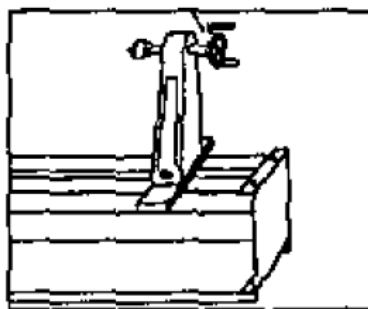
DEMONTERING AV DRIVNAV

Nav till svarvchuck måste demonteras först, för att spindeln kan monteras på chucken för svarvning. Det måste demonteras även då när planskiva skall monteras på chucken för svarvning. Demontera drivnav från svarvchucken:

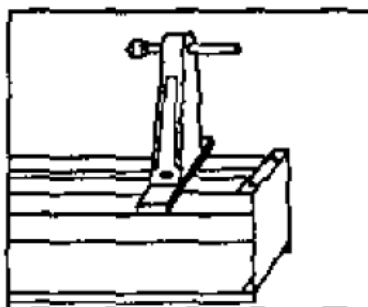
1. Koppla ut svarven från strömkälla.
2. Håll emot med skiftnyckel från släta delen av drivaxeln och skruva drivchuck loss motsols. (enligt bilden)

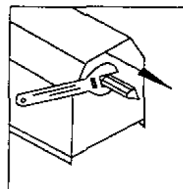

MONTERING AV PLANSKIVA

Planskiva är levererade med svarv. Montera planskiva enligt följande:

1. Koppla ut svarven från strömkälla.
2. Demontera drivnav från drivchucken.
3. Rikta centrumhålen för planskiva mot gängan på spindeln. (enligt bilden)
4. Skruva fast planskiva på spindeln.

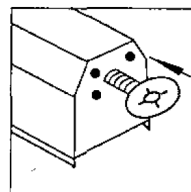

RIKTNING AV NAVEN

Om navdubbar inte är i linje, genomför följande justeringar:

1. Flytta dubbdocka intill drivchucken (enligt bild 1)
2. Låsa fast dubbdocka.
3. Lossa fyra insexskruvar runt drivnaven. (enligt bild 2)
4. Vrid drivnav så att båda navdubbar kommer mot varandra. Dra åt skruvar därefter.



Bild 1



Bild 2

GRUNDFUNKTIONER

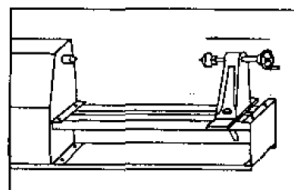
SVARVNING

Följande instruktioner är avsedda till användaren som först börjar användningen av träsvarven. Använd träbit för kontrollen av ställningar, varvid du får en uppfattning om användningen före början av egentlig svarvning.

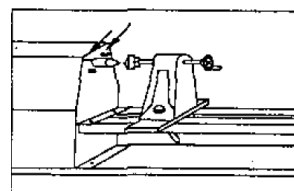
VARNING Håll alltid händerna långt borta från drivnaven och planskivan när strömmatning är till kopplade.

1. Välj träbit.
Rita linjer i kors från hör till hörn för att bestämma centrumet (enligt bild 1)
2. Såga i cirka 2 mm:s snitt i båda snedstreck. Detta definierar svarvcentrumet. En liten bågsåg är bra i detta ändamål. Den andra ändan är centrumet för dubbdockan.
3. Använd trä- (gummi) hammare eller plasthammare och för svarvdubb in i träbit. Lossa centrumdubben från dubbdockan (enligt bild 2).
4. För in dubbnav i andra ändan av träbiten. Försäkra at tänder är i i sågspåren. Lossa dubbnav.
5. Rengör dubben, gängan på spindeln och gängan i dubbdockan. Montera dubben på spindeln och i dubbdockan.
6. Placera träbiten mellan dessa två navar och lås fast dubbdockan.
7. För in nav till dubbdockan på träbiten med hjälp av handjul. Försäkra dig av att dubbar "träffar" i punkter 3 och 4 nämnda hål. Vrid träbiten runt med handen samtidigt när du vrider handhjulen.
8. Ställ svarvanhåll i cirka 3 mm:s avstånd från hörnen av träbit och 3 mm ovanför centrumlinjen. (enligt bild 3)
9. Vrid träbiten med hand och försäkra dig av att hörnen inte träffar svarvanhållen.
10. Kontrollera de rekommenderade hastighetsställning från hastighetstabellen.
11. Justera igen enligt punkt 9 om radie för arbetsstycke minskar.



Bild 1



Bild 2

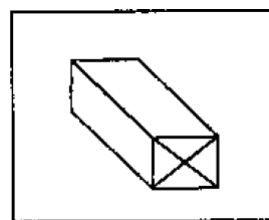

Bild 3

GRUNDFUNKTIONER

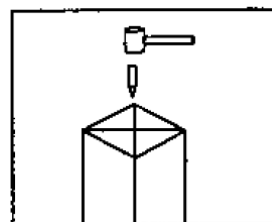
POSITIONEN AV HAND

Positionen av dina händer mot svarvstål bestämmer det behövliga behovet av styrkan. Läget av svarvanhållen är normalt handflatan - upp greppet. Pekfinger fungerar som styrning och glider vid svarvanhållen när skärning genomförs. Handflatan - ned greppet kan användas vid skrubbsvarvning. Handveck eller lillfinger fungerar som styrning.

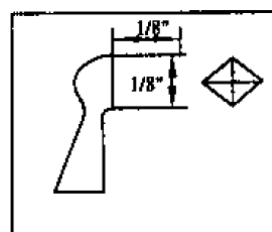
GRUBBSVARVNING

Till svarvning används ett stort håljärn. Använd svarven med en låg hastighet vid denna svarvning. Snitten borde startas cirka 50 mm:s avstånd från huvuden av dubbdockan och fortsätta detta bakåt mot huvud på dubbdockan. varje sådant snitt sker cirka 75 mm till vänster om de första snitten. Fortsätt det tills du uppnår 50 mm:s punkt från centrumet på spindeln. Därefter du kan föra håljärnen i motsatta riktning och genomföra snitten till ändan av spindeln.

ANVÄNDNING AV FÖRDELNING SJÄRN

Huvudändamål för fördelningsjärn är att skära rätt in i arbetsstycket till önskade djupet eller hela längden för kapning. Det är därför mycket smal skär (bredd ca 3 mm) och utformade till att skära sinn egen spelrum så att des kant inte bli bränd. Om du använder detta till skrapning, skall detta dras bakåt då och då för att förhindra överhettningen

Såsom håljärn och snedvinklad skär, hålls fördelningsjärnet sällan vinklade mot förhållandet till arbetsstycket. Eftersom bortsvarvat materialmäng är liten, är lutning av järnet inte behövlig. Järnet matas helt enkelt i vinkel mot arbetsstycke (för skärning) eller riktas mot centrumet av arbetsstycke (för skrapning).

ANVÄNDNING AV SNEDVINKLADSKÄR

Denna skär används närmast till avslutningssnitten, skärning av V-spår och kanter eller formningen av fyrkantiga ansatser. Korrekt använd det producerar den bästa avslutning som går att uppnå med svarvstålen. Skäret borde använda endast vid nödfall till skrapning, eftersom detta avtrubbar skäret snabbt.

Snedvinklig skär hålls vid avslutningssnitt så att skärkant ligger fram till i förhållandet till handtagets fortskridningsriktning, snedkant nedåt. Håll skären ovanför arbetsstycke, dra det bakåt tills kanten börjar skära och vrid handtaget sedan till läge där snitten går framåt. Både toppen och roten av snedvinkliga skären kan användas för utföringen av lätta snitt. mata inte skären för djup ytan att skära spelrum, eftersom annars finns risk för bränning av spetsen på skären

GRUNDFUNKTIONER

SVARVNING AV ANSATS

Ansats kan vara en sida av fyrkant som lämnas till sidan arbetsstycke, kant av svarvning eller i ändan av arbetsstycke. Ansats är oftast vinkelrätt mot axeln till arbetsstycke, men kan vara i vilken vinkel som helst.

Markera först platsen till ansats med penna genom att hålla den mot roterande arbetsstycke. Gör därefter ett måttsättningsnitt med fördelningsjärnet cirka 2 mm utanför ansatslinjen. Skär ca 3 mm djupt utanför önskade läge av valv. Om ansats är låg kan spetsen till snedvinklad skär användas till måttsättningen av ansats. Skär inte djupare än 3 mm om inte bredare V-spår är skuren för att få spelrum för skären.

Använd håljärn till att avlägsna all onödigt material utanför ansats. Jämna ut profil inom 3 mm om ansats. Om ansats är inte högre än 25 mm går detta göras bäst med en 12 mm snedvinklad skär. Använd först spetsen av skäret för att avlägsna material ända till avslutningsmått. Håll skären så att botten vid ansats blir parallell med sidan av ansats. Försäkra dig av att bara spets av skär gör snitten. Om snittkanten av skär ligger jämnt mot ansats "löper" skären bra. Starta skärning med handtagen ned och höj upp detta för att spetsen kommer i kontakt med arbetsstycke. Svarva område utanför ansats enda till avslutningsdiameter och putsa därefter kanten med att föra rotändan av skär tvärs över svarvad area. Vrid verktyg så att endast sista delen av rotändan gör snitten om ansats är i ändan av arbetsstycke. Metoden kallas "rättvinklig skär av ändan". Svarva ned yttre delen till cirka 12 mm större diameter än spindeldiameter. Kapa av överbliven material efteråt.

SVARVNING AV VALV

Använd pennmärkningarna vilka anger var valven skall skäras. Skrubba av material cirka 3 mm från önskade färdigbearbetade yta med skrapning antingen med håljärn eller med avrundat skärstål. Om valven skall vara mycket bred, kan måttsättningsnittet göras till att markera gränser till skrubbsvarvning. När ytan är skrubbat, går valven att färdigbearbeta med två snitt; med ett snitt i båda sidor av centrumlinjen i valvbotten.

Håll vid början av varje snitt handtagen till håljärn högt och håll spaken på svarvanhåll mellan tumme och pekfinger, precis bakom snedkantig skär. Placera dina fingrar redan färdig till att flytta skären till valven. Håll greppen om skären så att snedkantig skär är i 90 grads vinkel mot axeln till arbetsstycke, beröringspunkten träffar pennlinjen och skären riktar sig mot axeln på arbetsstycke.

Tryck efter detta förberedande åtgärd håljärn lätt mot snittpunkt för att starta skärning och fortsätt därefter snittpunkten mot mittpunkten i botten av valven. Flytta samtidigt skären jämn så att det är i slutet av snitten exakt i nivån av valvbotten. Snittpunkten skall hållas exakt i samma nivå i från början till slutet av skärningen. Svarva andra sidan av valven i omvänd ordning.

GRUNDFUNKTIONER

SKÄRNING AV V- SPÅR

V-spår kan skäras antingen med spetsen eller med roten av en snedvinklad skär. Om du använder spetsen är skärfunktion exakt det samma som vid avslutningssnitten av ansats, med skillnad att vinklad skär vändes så att önskade fasning uppnås. Lätta skärningar borde först göras på en sida, därefter från andra sidan, så att stegvis öka till önskade djupet och bredden av V-spåren.

Om man använder foten av skär, vrids mot svarvanhåll liggande skär i arbetsstycken. Annars är skärningsläge och ordning det samma. Vid användning av fot är viktig att skärning görs endast med yttre kant av skär. Om man har planerad djupa V-spår, är det snabbare att börja dess bearbetning genom att göra ett måttsättningsnitt i mitten av varje V-spår. Formen av V-spår kan även skrapas med precisionskär eller med trekantig fil.

PLANERING AV ARBETSOBJEKT

Gör först arbetsplan, för att få en överblick av arbete som du kan följa när du sedan svarvar arbetsstycken. Planering kan förverkligas på samma sätt som schablon för spindeln. Schablonen kan hållas mot arbetsstycke för att kunna göra visuell jämförelse. Cirkel till olika kritiska punkter kan ritsas till roterande arbetsstycke med hjälp av en passare.

SVARVNING AV ARBETSOBJEKT

Den första fasen är att avlägsna så mycket material som möjligt genom att bearbeta mot centrumen med största tillgängliga svarvstålen. Akta att du inte överskrider bearbetningsdjupet, dit bearbetning kan tillåtas.

Avlägsna därefter övriga material med hjälp skrapningsjärn eller håljärn. Avlägsna material på så sätt till cirka 3 mm avstånd från avslutningsnivån. Avsluta invändiga delar genom att skrapa dessa med antingen skär av avrundat huvud eller till vänster avrundat skär. Jämna ut botten till skål genom att skrapa detta med en planskär. Försök alltid att placera svarvanhåll så att den kommer så nära som möjlig av arbetsyta.

FASTSÄTTNING AV ARBETSSTYCKE TILL PLANSKIVA

Du kan fästa planskivan direkt på arbetsstycke med hjälp av fyra (eller åtta) skruvar (säljs separat). Detta är en enkel åtgärd som borde användas alltid när det är möjligt.

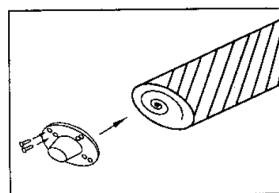

VARNING

Försäkra dig alltid av att arbetsstycke är säkert fästade på planskivan eller mellan dubbar. När planskivan roterar, försäkra dig alltid av att skruvar inte kommer i kontakt med svarvstål under svarvning.

SVARVNING MED PLANSKIVA

Svarvning där arbetsstycke kan inte fästas mellan dubbar, måste använda planskivan till att hålla arbetsstycken. Alla sådana arbetsstycken borde vara endast någon överdimensionerade för att eliminera skrubbing och vibrationer.

FELSÖKNING

FEL	MÖJLIGA ORSAK	ÅTGÄRD
Bullrig drift.	a. Felaktig remspänning b. Lös remskiva c. Lös rem d. Felaktig lager	a. Justera spänning b. Dra åt remskivan c. Justera remspänning d. Byt lager
Motorn startar inte.	a. Strömmatning b. Kopplingar av motorn c. Kopplingar av brytare d. Motorlindning brunnen e. felaktig brytare	a. Kontrollera strömkabel b. Kontrollera motorkopplingar c. Kontrollera kopplingar på brytare d. Byt motor e. Byt brytare
Svarvanhåll eller dubbdocka svåra att röra.	a. Behöver smörjning b. Styrskenor böjda c. Låsning åtdragen	a. Smörj med tunn olja b. Rikta styrskenor c. Lossa låsning

SERVICE AV TRÄSVARV

SERVICE

VARNING För din egen säkerhet, koppla alltid ut strömmatning och dra ut kontakt från strömkälla före service eller smörjning av din träsvarv.

Blåsa bort då och då damm som kan samlas in i motorn. Bestrykning av vax, t.ex. bilvax på styrskenor och dubbar hjälper till att hålla ytorna rena. Förebygga risken för elstöt eller brand, om strömkabeln är sliten, blivit skuren eller skadat på annat sätt. Byt kabeln omedelbart.

VARNING Endast behörig reparatör får utföra samtliga reparationer, både elektriska och mekaniska.

SMÖRJNING

Alla kullager är fyllda med fett på fabriken. Dessa behöver ingen tilläggs smörjning. Smörja då och då spindel och dubbdockamontage.

RESERVDELSFÖRTECKNING OCH - SCHEMA

RESERVDELAR

POS- NRO.	BESKRIVNING	STORLEK	ANTAL
1	Knopp till låsspak		2
2	Låsspak		2
3	Fäste		1
4	Låsknopp		1
5	Hållare för svarvansats		1
6	Skruv	(M14x70)	2
7	Skruv	(M6x10)	4
8	Stödstång		1
9	Svarvansats		1
10	Dubb		1
11	Lager	6201	1
12	Spindel till dubbdocka		1
13	Skruv	(M18)	1
14	Dubbdocka		1
15	Handhjul		1
16	Axel till handhjul		1
17	Styrskena		2
18	Mutter	(M8)	4
19	Fjäderbricka	8	12
20	Bricka	8	18
21	Stöd		1
22	Planskiva		1
23	Skruv	(M8x55)	4
24	Dubb		1
25	Spindelaxel		1
26	Skruv	(M4x10)	2
27	Skruv	(M8x16)	10
28	Lagerbricka		2
29	Lager	6204	1
30	Lagerplatta		1
31	Hus		1
32	Skruv	(M5x12)	4
33	Bricka	(5)	4
34	Lagerplatta		1
35	Skruv	(M4x12)	2
36	Fjäderbricka	(4)	2
37	Bricka	(4)	2
38	Skruv	(M8x16)	1
39	Lager	6203	1
40	Stickkontakt		1
41	Brytare		1
42	Brytarplatta		1

RESERVDELSFÖRTECKNING OCH - SCHEMA

RESERVDELAR

POS- NRO.	BESKRIVNING	STORLEK	ANTAL
43	Renskiva		2
44	Mutter	(M4)	2
45	Motor		1
46	V-rem	(0500)	1
47	Hylsa		1
48	Skydd för rem och remskiva		1
49	Hållarplatta	(4)	2
50	Fäste		1
51	Mutter	(8)	6
52	Bricka	(8)	12
53	Fjäderbricka	(8)	6
54	Skruv	(M8x20)	6
55	Bricka		1

RESERVDLSFÖRTECKNING OCH - SCHEMA

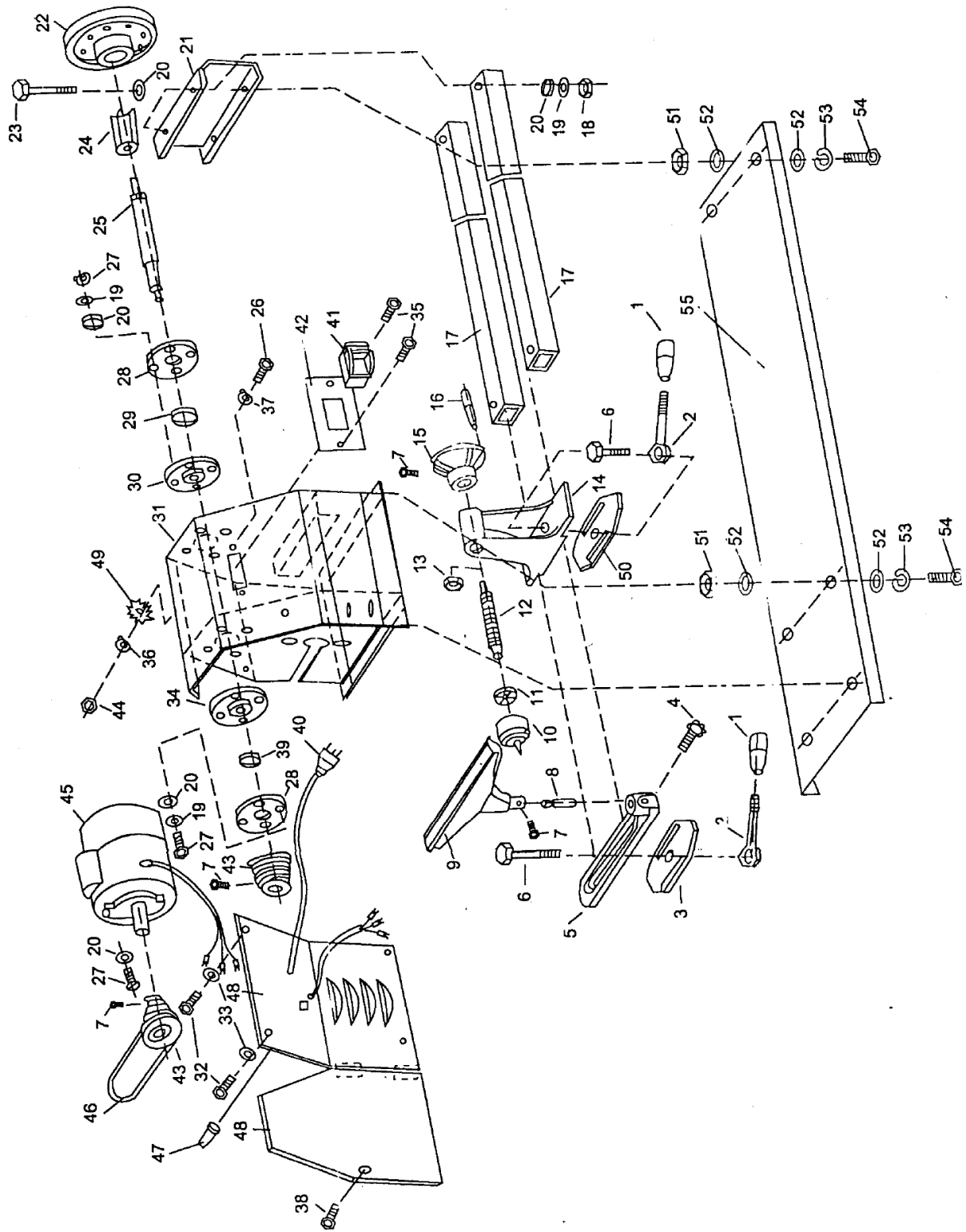

MILJÖSSKYDD



Vid kassering av produktförpackningen, följ de lokala föreskrifterna för deponering och återvinning. Apparaten bör inte kastas tillsammans med hushållssoporna utan lämnas vid återvinningscentral för el- och elektronikprodukter. Mer information finns på www.serty.fi

GARANTI

Produktens garantitid är 12 månader från inköpsdatumet. Importören ansvarar för ersättning av icke fungerande utrustning eller delar, vad gäller material- och tillverkningsfel, om de vid en undersökning konstateras felaktiga.

I samband med garantikrav ska köparen visa kassakvitto, faktura, garantibevis eller leveranssedel. Produkten återlämnas i sin helhet tillsammans med en beskrivning av felet. Garantin gäller inte om maskinen har öppnats, delar bytts ut, den har reparerats eller dess uppbyggnad modifierats. Garantin gäller inte vid yrkes- eller uthyrningsanvändning.

Garantin täcker inte skador som uppkommit på grund av normal förslitning, felaktig användning eller felaktig hantering. Garantin täcker inte transport, transportskador eller några indirekta kostnader. Garantireparationer får endast utföras av serviceverkstad som auktoriserats av importören.

Vi förbehåller oss rätten till ändringar.

FÖRSÄKRAN OM ÖVERENSSTÄMMELSE MED EU-KRAV

EU-importör: Veljekset Keskinen Oy
Onnentie 7
63610 TUURI



Vi försäkrar att Utrustning: TRÄSVARV
Typkod: DBB 0372 (MCS1000)

Uppfyller kraven enligt följande direktiv:

2006/42/EC, 2006/95/EC, 2004/108/EC

och uppfyller följande samordnade standarder:

EN55014-1:2006, EN55014-2/A1:2001, EN61000-3-2:2006, EN61000-3-3/A2:2005,
EN61029-1:2000+A11:2003+A12:2003, EN61029-1/A12:2003, EN61029-2-4/A1:2003

09.04.2010